

SPECYFIKACJE TECHNICZNE

PRZEBUDOWA DROGI POWIATOWEJ NR 1139G W M. DAMNO WRAZ Z PRZEBUDOWĄ MOSTU JNI 06240063

Inwestor: **ZARZĄD DRÓG POWIATOWYCH W SŁUPSKU**
ul. Słoneczna 16e,
76-200 Słupsk

Zawartość:

1. Wymagania ogólne D-M 00.00.00
2. Roboty drogowe
3. Roboty mostowe

**PRZEBUDOWA DROGI POWIATOWEJ NR 1139G W M. DAMNO
WRAZ Z PRZEBUDOWĄ MOSTU JNI 06240063**

Spis treści

D.M.00.00.00. WYMAGANIA OGÓLNE	5	
D.01.01.01 ODTWORZENIE (WYZNACZENIE) TRASY I PUNKTÓW WYSOKOŚCIOWYCH ...	18	
D.01.02.02 ZDJĘCIE WARSTWY HUMUSU I/LUB DARNINY	22	
D.02.00.00 ROBOTY ZIEMNE. WYMAGANIA OGÓLNE.....	25	
D.02.01.01 WYKONANIE WYKOPÓW W GRUNTACH NIESKALISTYCH	32	
D.02.03.01 WYKONANIE NASYPÓW	39	
D.03.02.01. WPUSTY ULICZNE.....	49	
D.04.01.01 KORYTO WRAZ Z PROFILOWANIEM I ZAGĘSZCZANIEM PODŁOŻA	53	
D.04.04.02 PODBUDOWA ZASADNICZA Z MIESZANKI KRUSZYWA NIEZWIĄZANEGO	57	
D.04.07.01 PODBUDOWA Z BETONU ASFALTOWEGO	69	
D.05.03.05. WARSTWA WIĄŻĄCA AC16W.....	96	
D.05.03.11 FREZOWANIE NAWIERZCHNI ASFALTOWYCH NA ZIMNO.....	108	
D.05.03.13. NAWIERZCHNIA Z MIESZANKI MASTYKOWO-GRYSOWEJ (SMA).....	111	
D.05.03.23 NAWIERZCHNIA Z BETONOWEJ KOSTKI BRUKOWEJ.....	133	
D.06.01.01 UMCNIENIE POWIERZCHNIOWE SKARP, ROWÓW I ŚCIEKÓW.....	149	
D.07.01.03. CZASOWA ORGANIZACJA RUCHU	155	
D.07.01.04. BARIERA U-11a.....	157	
D.08.01.01 USTAWIENIE KRAWĘŻNIKÓW BETONOWYCH.....	159	
D.08.03.01. OBRZEŻA BETONOWE	171	
M.11.03.02. PALE FUNDAMENTOWE	175	
M.11.04.01. ŚCIANKA SZCZELNA	185	
M.12.01.01. STAL ZBROJENIOWA	189	
M.13.00.00. BETON KONSTRUKCYJNY	195	
M.13.01.01. BETON FUNDAMENTÓW KLASY B30 W DESKOWANIU	213	
M.13.01.03. BETON PODPÓR KLASY B30 W ELEMENTACH O GRUBOŚCI<60CM W DESKOWANIU	215	
M.13.01.04. BETON PODPÓR KLASY B30 W ELEMENTACH O GRUBOŚCI>60CM W DESKOWANIU	217	
M.13.01.05. BETON USTROJU NOŚNEGO I KAP CHODNIKOWYCH KLASY B35 W DESKOWANIU	219	
M.13.02.02. BETON NIEKONSTRUKCYJNY B15.....	221	
M.13.03.02. BELKI SPRĘŻONE.....	223	
M.13.03.03. WYKONANIE I MONTAŻ PŁYT PRZEJŚCIOWYCH L=4m	227	
M.13.03.04. WYKONANIE GZYMSÓW PREFABRYKOWANYCH Z POLIMEROBETONU	229	
M.15.01.02. IZOLACJA BITUMICZNA NA ZIMNO.....	235	
M.15.02.01. IZOLACJE Z PAPY ZGRZEWAŁNEJ GRUBOŚCI ≥ 0,5 cm.....	238	
M.15.03.01. ASFALT LANY	244	
M.15.04.01. NAWIERZCHNIA NA CHODNIKACH NA BAZIE ŻYWIC	EPOKSYDOWO - POLIURETANOWYCH.....	261
M.15.05.01. ZABEZPIECZENIE POWIERZCHNIOWE BETONU	264	
M.16.01.03. ODWODNIENIE IZOLACJI DRENAŻ I SĄCZKI.....	268	
M.17.01.01. ŁOŻYSKA ELASTOMEROWE	271	
M.18.01.01 MOSTOWE URZĄDZENIE DYLATACYJNE ASFALTOWE	274	
M.19.01.01. KRAWĘŻNIK MOSTOWY KAMIENNY	280	
M.19.01.03. BARIERY OCHRONNE	283	
M.19.01.04. BALUSTRADA OCHRONNA MOSTOWA.....	288	
M.20.01.04. RURY OSŁONOWE PCV Ø110 W KAPACH	292	
M.20.01.06. UMCNIENIE SKARP MATERACAMI GABIONOWYMI NA GEOWŁÓKNINIE ...	294	
M.20.01.08. UMCNIENIE SKARP PŁYTAMI AŻUROWYMI.....	297	
M.20.01.09. SCHODY SKARPOWE	299	
M.20.01.18. ROBOTY POMIAROWE I GEODEZYJNE.....	301	
M.20.02.00. ROBOTY ROZBIÓRKOWE.....	304	

**PRZEBUDOWA DROGI POWIATOWEJ NR 1139G W M. DAMNO
WRAZ Z PRZEBUDOWĄ MOSTU JNI 06240063**

D.M.00.00.00. WYMAGANIA OGÓLNE

1. WSTĘP

1.1. Przedmiot Specyfikacji Technicznej

Specyfikacja Techniczna D.M.00.00.00 - Wymagania Ogólne odnosi się do wymagań wspólnych dla poszczególnych wymagań technicznych dotyczących wykonania i odbioru Robót, które zostaną wykonane w ramach zadania : **PRZEBUDOWA DROGI POWIATOWEJ NR 1139G W M. DAMNO WRAZ Z PRZEBUDOWĄ MOSTU JNI 06240063.**

1.2. Zakres stosowania SST

Specyfikacje Techniczne stanowią część Dokumentów Przetargowych i Kontraktowych i należy je stosować w zleceniu i wykonaniu Robót opisanych w podpunkcie 1.1.

1.3. Zakres Robót objętych SST

1.3.1. Wymagania ogólne należy rozumieć i stosować w powiązaniu z niżej zawartymi Specyfikacjami Technicznymi

1.4. Określenia podstawowe

Użyte w SST wymienione poniżej określenia należy rozumieć w każdym przypadku następująco:

Budowla drogowa - obiekt budowlany, nie będący budynkiem, stanowiący całość techniczno-użytkową (droga) albo jego część stanowiącą odrębny element konstrukcyjny lub technologiczny (obiekt mostowy, korpus ziemny, węzeł).

Chodnik - wyznaczony pas terenu przy jezdni lub odsunięty od jezdni, przeznaczony do ruchu pieszych.

Długość mostu - odległość między zewnętrznymi krawędziami pomostu, a w przypadku mostów łukowych z nadsypką - odległość w świetle podstaw sklepienia mierzona w osi jezdni drogowej.

Droga - wydzielony pas terenu przeznaczony do ruchu lub postoju pojazdów oraz ruchu pieszych wraz z wszelkimi urządzeniami technicznymi związanymi z prowadzeniem i zabezpieczeniem ruchu.

Droga tymczasowa (montażowa) - droga specjalnie przygotowana, przeznaczona do ruchu pojazdów obsługujących zadanie budowlane na czas jego wykonania, przewidziana do usunięcia po jego zakończeniu.

Dziennik budowy – zeszyt z ponumerowanymi stronami, opatrzony pieczęcią organu wydającego, wydany zgodnie z obowiązującymi przepisami, stanowiący urzędowy dokument przebiegu robót budowlanych, służący do notowania zdarzeń i okoliczności zachodzących w toku wykonywania robót, rejestrowania dokonywanych odbiorów robót, przekazywania poleceń i innej korespondencji technicznej pomiędzy Inspektorem nadzoru, Wykonawcą i Projektantem.

Inspektor nadzoru – osoba wyznaczona przez Zamawiającego, o której wyznaczeniu poinformowany jest Wykonawca, odpowiedzialna za nadzorowanie robót.

Jezdnia - część korony drogi przeznaczona do ruchu pojazdów.

Kierownik budowy - osoba wyznaczona przez Wykonawcę, upoważniona do kierowania robotami i do występowania w jego imieniu w sprawach ich realizacji.

Korona drogi - jezdnia z pobocznymi lub chodnikami, zatokami, pasami awaryjnego postoju i pasami dzielącymi jezdnie.

Konstrukcja nawierzchni - układ warstw nawierzchni wraz ze sposobem ich połączenia.

Konstrukcja nośna (przęsło lub przęsła obiektu mostowego) - część obiektu oparta na podporach mostowych, tworząca ustrój niosący dla przeniesienia ruchu pojazdów lub pieszych.

Korpus drogowy - nasyp lub ta część wykopu, która jest ograniczona koroną drogi i skarpami rowów.

Koryto - element uformowany w korpusie drogowym w celu ułożenia w nim konstrukcji nawierzchni.

Książka obmiarów - akceptowany przez Inspektora nadzoru zeszyt z ponumerowanymi stronami, służący do wpisywania przez Wykonawcę obmiaru dokonywanych robót w formie wyliczeń, szkiców i ew. dodatkowych załączników. Wpisy w książce obmiarów podlegają potwierdzeniu przez Inspektora nadzoru.

Laboratorium - drogowe lub inne laboratorium badawcze, zaakceptowane przez Zamawiającego, niezbędne do przeprowadzenia wszelkich badań i prób związanych z oceną jakości materiałów oraz robót.

Materiały - wszelkie tworzywa niezbędne do wykonania robót, zgodne z Dokumentacją Projektową i SST, zaakceptowane przez Inspektora nadzoru.

Most - obiekt zbudowany nad przeszkodą wodną dla zapewnienia komunikacji drogowej i ruchu pieszego.

Niwieleta - wysokościowe i geometryczne rozwinięcie na płaszczyźnie pionowego przekroju w osi drogi lub obiektu mostowego.

Obiekt mostowy - most, wiadukt, estakada, tunel, kładka dla pieszych i przepust.

Objazd tymczasowy - droga specjalnie przygotowana i odpowiednio utrzymana do przeprowadzenia ruchu publicznego na okres budowy.

Odpowiednia (bliska) zgodność - zgodność wykonywanych robót z dopuszczonymi tolerancjami, a jeśli przedział tolerancji nie został określony - z przeciętnymi tolerancjami, przyjmowanymi zwyczajowo dla danego rodzaju robót budowlanych.

Pas drogowy - wydzielony liniami granicznymi pas terenu przeznaczony do umieszczania w nim drogi i związanych z nią urządzeń oraz drzew i krzewów. Pas drogowy może również obejmować teren przewidziany do rozbudowy drogi i budowy urządzeń chroniących ludzi i środowisko przed uciążliwościami powodowanymi przez ruch na drodze.

Pobocze - część korony drogi przeznaczona do chwilowego postoju pojazdów, umieszczenia urządzeń organizacji i bezpieczeństwa ruchu oraz do ruchu pieszych, służąca jednocześnie do bocznego oparcia konstrukcji nawierzchni.

Podłoże nawierzchni - grunt rodzimy lub nasypowy, leżący pod nawierzchnią do głębokości przemarzania.

Podłoże ulepszone nawierzchni - górna warstwa podłoża, leżąca bezpośrednio pod nawierzchnią, ulepszona w celu umożliwienia przejścia ruchu budowlanego i właściwego wykonania nawierzchni.

Polecenie Inspektora nadzoru - wszelkie polecenia przekazane Wykonawcy przez Inspektora nadzoru, w formie pisemnej, dotyczące sposobu realizacji robót lub innych spraw związanych z prowadzeniem budowy.

Projektant - uprawniona osoba prawna lub fizyczna będąca autorem Dokumentacji Projektowej.

Przeszkoda naturalna - element środowiska naturalnego, stanowiący utrudnienie w realizacji zadania budowlanego, na przykład dolina, bagno, rzeka, szlak wędrowek dzikich zwierząt itp.

Przetargowa Dokumentacja Projektowa - część Dokumentacji Projektowej, która wskazuje lokalizację, charakterystykę i wymiary obiektu będącego przedmiotem robót.

Przyczółek - skrajna podpora obiektu mostowego. Może składać się z pełnej ściany, słupów lub innych form konstrukcyjnych, np. skrzyń, komór.

Filar - pośrednia podpora obiektu mostowego. Może składać się z pełnej ściany, słupów lub innych form konstrukcyjnych, np. skrzyń, komór.

Rekultywacja - roboty mające na celu uporządkowanie i przywrócenie pierwotnych funkcji terenom naruszonym w czasie realizacji zadania budowlanego.

Rozpiętość teoretyczna - odległość między punktami podparcia (łożyskami), przęsła mostowego.

Szerokość całkowita obiektu (mostu / wiaduktu) - odległość między zewnętrznymi krawędziami konstrukcji obiektu, mierzona w linii prostopadłej do osi podłużnej, obejmuje całkowitą szerokość konstrukcyjną ustroju niosącego.

Szerokość użytkowa obiektu - szerokość jezdni (nawierzchni) przeznaczona dla poszczególnych rodzajów ruchu oraz szerokość chodników mierzona w świetle poręczy mostowych z wyłączeniem konstrukcji przy jezdni dołem oddzielającej ruch kołowy od ruchu pieszego.

Kosztorys ofertowy - wykaz robót z podaniem ich ilości (przedmiarem).

Teren budowy - teren udostępniony przez Zamawiającego dla wykonania na nim robót oraz inne miejsca wymienione przez Zamawiającego jako tworzące część terenu budowy.

Zadanie budowlane - część przedsięwzięcia budowlanego, stanowiąca odrębną całość konstrukcyjną lub technologiczną, zdolną do samodzielnego pełnienia funkcji techniczno-użytkowych. Zadanie może polegać na wykonywaniu robót związanych z budową, modernizacją/ przebudową, utrzymaniem oraz ochroną budowli drogowej lub jej elementu.

1.5. Ogólne wymagania dotyczące robót

Wykonawca jest odpowiedzialny za jakość wykonanych robót, bezpieczeństwo wszelkich czynności na terenie budowy, metody użyte przy budowie oraz za ich zgodność z Dokumentacją Projektową, SST i poleceniami Inspektora nadzoru.

1.5.1. Przekazanie terenu budowy

Zamawiający w terminie określonym w umowie przekaże Wykonawcy teren budowy wraz ze wszystkimi wymaganymi uzgodnieniami prawnymi i administracyjnymi, dziennik budowy oraz egzemplarz Dokumentacji Projektowej i komplet SST.

1.5.2. Dokumentacja Projektowa

Dokumentacja Projektowa będzie zawierać rysunki, i dokumenty, zgodne z wykazem podanym w szczegółowych warunkach umowy.

1.5.3. Zgodność robót z Dokumentacją Projektową i SST

Dokumentacja Projektowa, SST i wszystkie dodatkowe dokumenty przekazane Wykonawcy przez Inspektora nadzoru stanowią część umowy, a wymagania określone w choćby jednym z nich są obowiązujące dla Wykonawcy tak jakby zawarte były w całej Dokumentacji.

W przypadku rozbieżności w ustaleniach poszczególnych dokumentów obowiązuje kolejność ich ważności wymieniona w „Ogólnych warunkach umowy”.

Wykonawca nie może wykorzystywać błędów lub opuszczeń w Dokumentacji Projektowej, a o ich wykryciu winien natychmiast powiadomić Inspektora nadzoru, który podejmie decyzję o wprowadzeniu odpowiednich zmian i poprawek.

W przypadku rozbieżności, wymiary podane na piśmie są ważniejsze od wymiarów określonych na podstawie odczytu ze skali rysunku.

Wszystkie wykonane roboty i dostarczone materiały będą zgodne z Dokumentacją Projektową i SST.

Dane określone w Dokumentacji Projektowej i w SST będą uważane za wartości docelowe, od których dopuszczalne są odchylenia w ramach określonego przedziału tolerancji. Cechy materiałów i elementów budowli muszą wykazywać zgodność z określonymi wymaganiami, a rozrzuty tych cech nie mogą przekraczać dopuszczalnego przedziału tolerancji.

W przypadku, gdy materiały lub roboty nie będą w pełni zgodne z Dokumentacją Projektową lub SST i wpłynie to na niezadowalającą jakość elementu budowli, to takie materiały zostaną zastąpione innymi, a elementy budowli rozebrane i wykonane ponownie na koszt Wykonawcy.

1.5.4. Zabezpieczenie terenu budowy

a) Roboty budowlane („pod ruchem”)

Wykonawca jest zobowiązany do utrzymania ruchu publicznego oraz utrzymania istniejących obiektów (jezdnie, ścieżki rowerowe, ciągi piesze, znaki drogowe, bariery ochronne, urządzenia odwodnienia itp.) na terenie budowy, w okresie trwania realizacji robót, aż do ich zakończenia i odbioru ostatecznego.

Przed przystąpieniem do robót Zamawiający przekaże Wykonawcy Projekt organizacji ruchu jeśli ze względu na przyjętą technologię Wykonawca zamierza wprowadzić dodatkowe zmiany w organizacji ruchu wtedy przedstawi Inspektorowi nadzoru do zatwierdzenia, uzgodniony z odpowiednim zarządem drogi i organem zarządzającym ruchem, projekt organizacji ruchu i zabezpieczenia robót w okresie trwania budowy. W zależności od potrzeb i postępu robót projekt organizacji ruchu powinien być na bieżąco aktualizowany przez Wykonawcę. Każda zmiana, w stosunku do zatwierdzonego projektu organizacji ruchu, wymaga każdorazowo ponownego zatwierdzenia projektu.

W czasie wykonywania robót Wykonawca dostarczy, zainstaluje i będzie obsługiwał wszystkie tymczasowe urządzenia zabezpieczające takie jak: zapory, światła ostrzegawcze, sygnały, itp., zapewniając w ten sposób bezpieczeństwo pojazdów i pieszych.

Wykonawca zapewni stałe warunki widoczności w dzień i w nocy tych zapór i znaków, dla których jest to nieodzowne ze względów bezpieczeństwa.

Wszystkie znaki, zapory i inne urządzenia zabezpieczające będą akceptowane przez Inspektora nadzoru. Fakt przystąpienia do robót Wykonawca obwieści publicznie przed ich rozpoczęciem w sposób uzgodniony z Inspektorem nadzoru oraz przez umieszczenie, w miejscach i ilościach określonych przez Inspektora nadzoru, tablic informacyjnych, których treść będzie zatwierdzona przez Inspektora nadzoru. Tablice informacyjne będą utrzymywane przez Wykonawcę w dobrym stanie przez cały okres realizacji robót.

Koszt zabezpieczenia terenu budowy nie podlega odrębnej zapłacie i przyjmuje się, że jest włączony w cenę realizacji robót.

1.5.5. Ochrona środowiska w czasie wykonywania robót

Wykonawca ma obowiązek znać i stosować w czasie prowadzenia robót wszelkie przepisy dotyczące ochrony środowiska naturalnego.

W okresie trwania budowy i wykańczania robót Wykonawca będzie:

- a) utrzymywać teren budowy i wykopy w stanie bez wody stojącej,
- b) podejmować wszelkie uzasadnione kroki mające na celu stosowanie się do przepisów i norm dotyczących ochrony środowiska na terenie i wokół terenu budowy oraz będzie unikać uszkodzeń lub uciążliwości dla osób lub dóbr publicznych i innych, a wynikających z nadmiernego hałasu, wibracji, zanieczyszczenia lub innych przyczyn powstałych w następstwie jego sposobu działania.

Stosując się do tych wymagań będzie miał szczególny wzgląd na:

- 1) lokalizację baz, warsztatów, magazynów, składowisk, ukopów i dróg dojazdowych,
- 2) środki ostrożności i zabezpieczenia przed:
 - a) zanieczyszczeniem zbiorników i cieków wodnych pyłami lub substancjami toksycznymi,
 - b) zanieczyszczeniem powietrza pyłami i gazami,
 - c) możliwością powstania pożaru.

1.5.6. Ochrona przeciwpożarowa

Wykonawca będzie przestrzegać przepisy ochrony przeciwpożarowej.

Wykonawca będzie utrzymywać, wymagany na podstawie odpowiednich przepisów sprawny sprzęt przeciwpożarowy, na terenie baz produkcyjnych, w pomieszczeniach biurowych, mieszkalnych, magazynach oraz w maszynach i pojazdach.

Materiały łatwopalne będą składowane w sposób zgodny z odpowiednimi przepisami i zabezpieczone przed dostępem osób trzecich.

Wykonawca będzie odpowiedzialny za wszelkie straty spowodowane pożarem wywołanym jako rezultat realizacji robót albo przez personel Wykonawcy.

1.5.7. Materiały szkodliwe dla otoczenia

Materiały, które w sposób trwały są szkodliwe dla otoczenia, nie będą dopuszczone do użycia.

Nie dopuszcza się użycia materiałów wywołujących szkodliwe promieniowanie o stężeniu większym od dopuszczalnego, określonego odpowiednimi przepisami.

Wszelkie materiały odpadowe użyte do robót będą miały aprobatę techniczną wydaną przez uprawnioną jednostkę, jednoznacznie określającą brak szkodliwego oddziaływania tych materiałów na środowisko.

Materiały, które są szkodliwe dla otoczenia tylko w czasie robót, a po zakończeniu robót ich szkodliwość zanika (np. materiały pyłaste) mogą być użyte pod warunkiem przestrzegania wymagań technologicznych w budowaniu. Jeżeli wymagają tego odpowiednie przepisy Wykonawca powinien otrzymać zgodę na użycie tych materiałów od właściwych organów administracji państwowej.

1.5.8. Ochrona własności publicznej i prywatnej

Wykonawca odpowiada za ochronę instalacji na powierzchni ziemi i za urządzenia podziemne, takie jak rurociągi, kable itp. oraz uzyska od odpowiednich władz będących właścicielami tych urządzeń potwierdzenie informacji dostarczonych mu przez Zamawiającego w ramach planu ich lokalizacji. Wykonawca zapewni właściwe oznaczenie i zabezpieczenie przed uszkodzeniem tych instalacji i urządzeń w czasie trwania budowy.

Wykonawca zobowiązany jest umieścić w swoim harmonogramie rezerwę czasową dla wszelkiego rodzaju robót, które mają być wykonane w zakresie przełożenia instalacji i urządzeń podziemnych na terenie budowy i powiadomi Inspektora nadzoru i władze lokalne o zamiarze rozpoczęcia robót. O fakcie przypadkowego uszkodzenia tych instalacji Wykonawca bezzwłocznie powiadomi Inspektora nadzoru i zainteresowane władze oraz będzie z nimi współpracował dostarczając wszelkiej pomocy potrzebnej przy dokonywaniu napraw. Wykonawca będzie odpowiadać za wszelkie spowodowane przez jego działania uszkodzenia instalacji na powierzchni ziemi i urządzeń podziemnych wykazanych w dokumentach dostarczonych mu przez Zamawiającego.

Jeżeli teren budowy przylega do terenów z zabudową mieszkaniową, Wykonawca będzie realizować roboty w sposób powodujący minimalne niedogodności dla mieszkańców. Wykonawca odpowiada za wszelkie uszkodzenia zabudowy mieszkaniowej w sąsiedztwie budowy, spowodowane jego działalnością.

Inspektor nadzoru będzie na bieżąco informowany o wszystkich umowach zawartych pomiędzy Wykonawcą a właścicielami nieruchomości i dotyczących korzystania z własności i dróg wewnętrznych. Jednakże, ani Inspektor nadzoru ani Zamawiający nie będzie ingerował w takie porozumienia, o ile nie będą one sprzeczne z postanowieniami zawartymi w warunkach umowy.

1.5.9. Ograniczenie obciążeń osi pojazdów

Wykonawca będzie stosować się do ustawowych ograniczeń nacisków osi na drogach publicznych przy transporcie materiałów i wyposażenia na i z terenu robót. Wykonawca uzyska wszelkie niezbędne zezwolenia i uzgodnienia od właściwych władz co do przewozu nietypowych wagowo ładunków (ponadnormatywnych) i o każdym takim przewozie będzie powiadamiał Inspektora nadzoru. Inspektor nadzoru może polecić, aby pojazdy nie spełniające tych warunków zostały usunięte z terenu budowy. Pojazdy powodujące nadmierne obciążenie osiowe nie będą dopuszczone na świeżo ukończony fragment budowy w obrębie terenu budowy i Wykonawca będzie odpowiadał za naprawę wszelkich robót w ten sposób uszkodzonych, zgodnie z poleceniami Inspektora nadzoru.

1.5.10. Bezpieczeństwo i higiena pracy

Podczas realizacji robót Wykonawca będzie przestrzegać przepisów dotyczących bezpieczeństwa i higieny pracy.

W szczególności Wykonawca ma obowiązek zadbać, aby personel nie wykonywał pracy w warunkach niebezpiecznych, szkodliwych dla zdrowia oraz nie spełniających odpowiednich wymagań sanitarnych. Wykonawca zapewni i będzie utrzymywał wszelkie urządzenia zabezpieczające, socjalne oraz sprzęt i odpowiednią odzież dla ochrony życia i zdrowia osób zatrudnionych na budowie oraz dla zapewnienia bezpieczeństwa publicznego.

Uznaje się, że wszelkie koszty związane z wypełnieniem wymagań określonych powyżej nie podlegają odrębnej zapłacie i są uwzględnione w cenie realizacji robót.

1.5.11. Ochrona i utrzymanie robót

Wykonawca będzie odpowiadał za ochronę robót i za wszelkie materiały i urządzenia używane do robót od daty rozpoczęcia do daty wydania potwierdzenia zakończenia robót przez Inspektora nadzoru.

Wykonawca będzie utrzymywać roboty do czasu odbioru ostatecznego. Utrzymanie powinno być prowadzone w taki sposób, aby budowla drogowa lub jej elementy były w zadowalającym stanie przez cały czas, do momentu odbioru ostatecznego.

Jeśli Wykonawca w jakimkolwiek czasie zaniedba utrzymanie, to na polecenie Inspektora nadzoru powinien rozpocząć roboty utrzymaniowe nie później niż w 24 godziny po otrzymaniu tego polecenia.

1.5.12. Stosowanie się do prawa i innych przepisów

Wykonawca zobowiązany jest znać wszystkie zarządzenia wydane przez władze centralne i miejscowe oraz inne przepisy, regulaminy i wytyczne, które są w jakikolwiek sposób związane z wykonywanymi robotami i będzie w pełni odpowiedzialny za przestrzeganie tych postanowień podczas prowadzenia robót.

Wykonawca będzie przestrzegać praw patentowych i będzie w pełni odpowiedzialny za wypełnienie wszelkich wymagań prawnych odnośnie znaków firmowych, nazw lub innych chronionych praw w odniesieniu do sprzętu, materiałów lub urządzeń użytych lub związanych z wykonywaniem robót i w sposób ciągły będzie informować Inspektora nadzoru o swoich działaniach, przedstawiając kopie zezwoleń i inne odnośne dokumenty. Wszelkie straty, koszty postępowania, obciążenia i wydatki wynikłe z lub związane z naruszeniem jakichkolwiek praw patentowych pokryje Wykonawca, z wyjątkiem przypadków, kiedy takie naruszenie wyniknie z wykonania projektu lub specyfikacji dostarczonej przez Inspektora nadzoru.

1.5.13. Równoważność norm i zbiorów przepisów prawnych

Gdziekolwiek w Dokumentacji Projektowej powołane są konkretne normy i przepisy, które spełniać mają materiały, sprzęt i inne towary oraz wykonane i zbadane roboty, będą obowiązywać postanowienia najnowszego wydania lub poprawionego wydania powołanych norm i przepisów o ile w warunkach umowy nie postanowiono inaczej. W przypadku gdy powołane normy i przepisy są państwowe lub odnoszą się do konkretnego kraju lub regionu, mogą być również stosowane inne odpowiednie normy zapewniające równy lub wyższy poziom wykonania niż powołane normy lub przepisy, pod warunkiem ich sprawdzenia i pisemnego zatwierdzenia przez Inspektora nadzoru. Różnice pomiędzy powołanymi normami a ich proponowanymi zamiennikami muszą być dokładnie opisane przez Wykonawcę i przedłożone Inspektorowi nadzoru do zatwierdzenia.

1.5.14. Wykopalka

Wszelkie wykopaliska, monety, przedmioty wartościowe, budowle oraz inne pozostałości o znaczeniu geologicznym lub archeologicznym odkryte na terenie budowy będą uważane za własność Zamawiającego. Wykonawca zobowiązany jest powiadomić Inspektora nadzoru i postępować zgodnie z jego poleceniami. Jeżeli w wyniku tych poleceń wystąpią opóźnienia w robotach, Inspektor nadzoru po zgodnieniu z Zamawiającym i Wykonawcą ustali wydłużenie czasu wykonania robót.

2. MATERIAŁY

2.1. Źródła uzyskania materiałów

Co najmniej na trzy tygodnie przed zaplanowanym wykorzystaniem jakichkolwiek materiałów przeznaczonych do robót, Wykonawca przedstawi Inspektorowi nadzoru do zatwierdzenia, szczegółowe informacje dotyczące proponowanego źródła wytwarzania, zamawiania lub wydobywania tych materiałów jak również odpowiednie świadectwa badań laboratoryjnych oraz próbki materiałów.

Zatwierdzenie partii materiałów z danego źródła nie oznacza automatycznie, że wszelkie materiały z danego źródła uzyskają zatwierdzenie.

Wykonawca zobowiązany jest do prowadzenia badań w celu wykazania, że materiały uzyskane z dopuszczonego źródła w sposób ciągły spełniają wymagania SST w czasie realizacji robót.

2.2. Pozyskiwanie materiałów miejscowych

Wykonawca odpowiada za uzyskanie pozwoleń od właścicieli i odnośnych władz na pozyskanie materiałów ze źródeł miejscowych włączając w to źródła wskazane przez Zamawiającego i jest zobowiązany dostarczyć Inspektorowi nadzoru wymagane dokumenty przed rozpoczęciem eksploatacji źródła.

Wykonawca przedstawi Inspektorowi nadzoru do zatwierdzenia dokumentację zawierającą raporty z badań terenowych i laboratoryjnych oraz proponowaną przez siebie metodę wydobycia i selekcji, uwzględniając aktualne decyzje o eksploatacji, organów administracji państwowej i samorządowej.

Wykonawca ponosi odpowiedzialność za spełnienie wymagań ilościowych i jakościowych materiałów pochodzących ze źródeł miejscowych.

Wykonawca ponosi wszystkie koszty, z tytułu wydobycia materiałów, dzierżawy i inne jakie okażą się potrzebne w związku z dostarczeniem materiałów do robót.

Humus i nadkład czasowo zdjęte z terenu wykopów, dokopów i miejsc pozyskania materiałów miejscowych będą formowane w hałdy i wykorzystane przy zasypce i rekultywacji terenu po ukończeniu robót.

Wszystkie odpowiednie materiały pozyskane z wykopów na terenie budowy lub z innych miejsc wskazanych w dokumentach umowy będą wykorzystane do robót lub odwiezione na odkład odpowiednio do wymagań umowy lub wskazań Inspektora nadzoru.

Wykonawca nie będzie prowadzić żadnych wykopów w obrębie terenu budowy poza tymi, które zostały wyszczególnione w dokumentach umowy, chyba, że uzyska na to pisemną zgodę Inspektora nadzoru.

Eksploatacja źródeł materiałów będzie zgodna z wszelkimi regulacjami prawnymi obowiązującymi na danym obszarze.

2.3. Materiały nie odpowiadające wymaganiom

Materiały nie odpowiadające wymaganiom zostaną przez Wykonawcę wywiezione z terenu budowy i złożone w miejscu wskazanym przez Inspektora nadzoru. Jeśli Inspektor nadzoru zezwoli Wykonawcy na użycie tych materiałów do innych robót, niż te dla których zostały zakupione, to koszt tych materiałów zostanie odpowiednio przewartościowany (skorygowany) przez Inspektora nadzoru.

Każdy rodzaj robót, w którym znajdują się nie zbadane i nie zaakceptowane materiały, Wykonawca wykonuje na własne ryzyko, licząc się z jego nieprzyjęciem, usunięciem i niezapłaceniem

2.4. Wariantowe stosowanie materiałów

Jeśli Dokumentacja Projektowa lub SST przewidują możliwość wariantowego zastosowania rodzaju materiału w wykonywanych robotach, Wykonawca powiadomi Inspektora nadzoru o swoim zamiarze co najmniej 3 tygodnie przed użyciem tego materiału, albo w okresie dłuższym, jeśli będzie to potrzebne z uwagi na wykonanie badań wymaganych przez Inspektora nadzoru. Wybrany i zaakceptowany rodzaj materiału nie może być później zmieniany bez zgody Inspektora nadzoru.

2.5. Przechowywanie i składowanie materiałów

Wykonawca zapewni, aby tymczasowo składowane materiały, do czasu gdy będą one użyte do robót, były zabezpieczone przed zanieczyszczeniami, zachowały swoją jakość i właściwości i były dostępne do kontroli przez Inspektora nadzoru.

Miejsca czasowego składowania materiałów będą zlokalizowane w obrębie terenu budowy w miejscach uzgodnionych z Inspektorem nadzoru lub poza terenem budowy w miejscach zorganizowanych przez Wykonawcę i zaakceptowanych przez Inspektora nadzoru.

2.6. Inspekcja wytwórni materiałów

Wytwórnice materiałów mogą być okresowo kontrolowane przez Inspektora nadzoru w celu sprawdzenia zgodności stosowanych metod produkcji z wymaganiami. Próbkę materiałów mogą być pobierane w celu sprawdzenia ich właściwości. Wyniki tych kontroli będą stanowić podstawę do akceptacji określonej partii materiałów pod względem jakości.

W przypadku, gdy Inspektor nadzoru będzie przeprowadzał inspekcję wytwórni, muszą być spełnione następujące warunki:

- a) Inspektor nadzoru będzie miał zapewnioną współpracę i pomoc Wykonawcy oraz producenta materiałów w czasie przeprowadzania inspekcji,
- b) Inspektor nadzoru będzie miał wolny dostęp, w dowolnym czasie, do tych części wytwórni, gdzie odbywa się produkcja materiałów przeznaczonych do realizacji robót,
- c) Jeżeli produkcja odbywa się w miejscu nie należącym do Wykonawcy, Wykonawca uzyska dla Inspektora nadzoru zezwolenie dla przeprowadzenia inspekcji i badań w tych miejscach.

3. SPRZĘT

Wykonawca jest zobowiązany do używania jedynie takiego sprzętu, który nie spowoduje niekorzystnego wpływu na jakość wykonywanych robót. Sprzęt używany do robót powinien być zgodny z ofertą Wykonawcy i powinien odpowiadać pod względem typów i ilości wskazaniom zawartym w SST, PZJ lub projekcie organizacji robót, zaakceptowanym przez Inspektora nadzoru; w przypadku braku ustaleń w wymienionych wyżej dokumentach, sprzęt powinien być uzgodniony i zaakceptowany przez Inspektora nadzoru.

Liczba i wydajność sprzętu powinny gwarantować przeprowadzenie robót, zgodnie z zasadami określonymi w Dokumentacji Projektowej, SST i wskazaniach Inspektora nadzoru.

Sprzęt będący własnością Wykonawcy lub wynajęty do wykonania robót ma być utrzymywany w dobrym stanie i gotowości do pracy. Powinien być zgodny z normami ochrony środowiska i przepisami dotyczącymi jego użytkowania.

Wykonawca dostarczy Inspektorowi nadzoru kopie dokumentów potwierdzających dopuszczenie sprzętu do użytkowania i badań okresowych, tam gdzie jest to wymagane przepisami.

Wykonawca będzie konserwować sprzęt jak również naprawiać lub wymieniać sprzęt niesprawny.

Jeżeli Dokumentacja Projektowa lub SST przewidują możliwość wariantowego użycia sprzętu przy wykonywanych robotach, Wykonawca powiadomi Inspektora nadzoru o swoim zamiarze wyboru i uzyska jego akceptację przed użyciem sprzętu. Wybrany sprzęt, po akceptacji Inspektora nadzoru, nie może być później zmieniany bez jego zgody.

Jakikolwiek sprzęt, maszyny, urządzenia i narzędzia nie gwarantujące zachowania warunków umowy, zostaną przez Inspektora nadzoru zdyskwalifikowane i nie dopuszczone do robót.

4. TRANSPORT

Wykonawca jest zobowiązany do stosowania jedynie takich środków transportu, które nie wpłyną niekorzystnie na jakość wykonywanych robót i właściwości przewożonych materiałów.

Liczba środków transportu powinna zapewniać prowadzenie robót zgodnie z zasadami określonymi w Dokumentacji Projektowej, SST i wskazaniach Inspektora nadzoru, w terminie przewidzianym umową.

Przy ruchu na drogach publicznych pojazdy będą spełniać wymagania dotyczące przepisów ruchu drogowego w odniesieniu do dopuszczalnych nacisków na oś i innych parametrów technicznych. Środki transportu nie spełniające tych warunków mogą być dopuszczone przez Inspektora nadzoru, pod warunkiem przywrócenia stanu pierwotnego użytkowanych odcinków dróg na koszt Wykonawcy. Wykonawca będzie usuwać na bieżąco, na własny koszt, wszelkie zanieczyszczenia, uszkodzenia spowodowane jego pojazdami na drogach publicznych oraz dojazdach do terenu budowy.

5. WYKONANIE ROBÓT

Wykonawca jest odpowiedzialny za prowadzenie robót zgodnie z warunkami umowy oraz za jakość zastosowanych materiałów i wykonywanych robót, za ich zgodność z Dokumentacją Projektową, wymaganiami SST, PZJ, projektem organizacji robót opracowanym przez Wykonawcę oraz poleceniami Inspektora nadzoru.

Wykonawca jest odpowiedzialny za stosowane metody wykonywania robót.

Wykonawca jest odpowiedzialny za dokładne wytyczenie w planie i wyznaczenie wysokości wszystkich elementów robót zgodnie z wymiarami i rzędnymi określonymi w Dokumentacji Projektowej lub przekazanymi na piśmie przez Inspektora nadzoru.

Błędy popełnione przez Wykonawcę w wytyczeniu i wyznaczaniu robót zostaną, usunięte przez Wykonawcę na własny koszt, z wyjątkiem, kiedy dany błąd okaże się skutkiem błędu zawartego w danych dostarczonych Wykonawcy na piśmie przez Inspektora nadzoru.

Sprawdzenie wytyczenia robót lub wyznaczenia wysokości przez Inspektora nadzoru nie zwalnia Wykonawcy od odpowiedzialności za ich dokładność.

Decyzje Inspektora nadzoru dotyczące akceptacji lub odrzucenia materiałów i elementów robót będą oparte na wymaganiach określonych w dokumentach umowy, Dokumentacji Projektowej i w SST, a także w normach i wytycznych. Przy podejmowaniu decyzji Inspektor nadzoru uwzględni wyniki badań materiałów i robót, rozrzuty normalnie występujące przy produkcji i przy badaniach materiałów, doświadczenia z przeszłości, wyniki badań naukowych oraz inne czynniki wpływające na rozważaną kwestię.

Polecenia Inspektora nadzoru powinny być wykonywane przez Wykonawcę w czasie określonym przez Inspektora nadzoru, pod groźbą zatrzymania robót. Skutki finansowe z tego tytułu poniesie Wykonawca.

6. KONTROLA JAKOŚCI ROBÓT

6.1. Program zapewnienia jakości

Wykonawca jest zobowiązany opracować i przedstawić do akceptacji Inspektora nadzoru program zapewnienia jakości. W programie zapewnienia jakości Wykonawca powinien określić, zamierzony sposób wykonywania robót, możliwości techniczne, kadrowe i plan organizacji robót gwarantujący wykonanie robót zgodnie z Dokumentacją Projektową, SST oraz ustaleniami.

Program zapewnienia jakości powinien zawierać:

a) część ogólną opisującą:

- organizację wykonania robót, w tym terminy i sposób prowadzenia robót,
- organizację ruchu na budowie wraz z oznakowaniem robót,
- sposób zapewnienia bhp.,
- wykaz zespołów roboczych, ich kwalifikacje i przygotowanie praktyczne,
- wykaz osób odpowiedzialnych za jakość i terminowość wykonania poszczególnych elementów robót,
- system (sposób i procedurę) proponowanej kontroli i sterowania jakością wykonywanych robót,
- wyposażenie w sprzęt i urządzenia do pomiarów i kontroli (opis laboratorium własnego lub laboratorium, któremu Wykonawca zamierza zlecić prowadzenie badań),
- sposób oraz formę gromadzenia wyników badań laboratoryjnych, zapis pomiarów, nastaw mechanizmów sterujących, a także wyciąganych wniosków i zastosowanych korekt w procesie technologicznym, proponowany sposób i formę przekazywania tych informacji Inspektorowi nadzoru;

b) część szczegółową opisującą dla każdego asortymentu robót:

- wykaz maszyn i urządzeń stosowanych na budowie z ich parametrami technicznymi oraz wyposażeniem w mechanizmy do sterowania i urządzenia pomiarowo-kontrolne,
- rodzaje i ilość środków transportu oraz urządzeń do magazynowania i załadunku materiałów, spoiw, lepiszczy, kruszyw itp.,
- sposób zabezpieczenia i ochrony ładunków przed utratą ich właściwości w czasie transportu,
- sposób i procedurę pomiarów i badań (rodzaj i częstotliwość, pobieranie próbek, legalizacja i sprawdzanie urządzeń, itp.) prowadzonych podczas dostaw materiałów, wytwarzania mieszanek i wykonywania poszczególnych elementów robót,
- sposób postępowania z materiałami i robotami nie odpowiadającymi wymaganiom.

6.2. Zasady kontroli jakości robót

Celem kontroli robót będzie takie sterowanie ich przygotowaniem i wykonaniem, aby osiągnąć założoną jakość robót.

Wykonawca jest odpowiedzialny za pełną kontrolę robót i jakości materiałów. Wykonawca zapewni odpowiedni system kontroli, włączając personel, laboratorium, sprzęt, zaopatrzenie i wszystkie urządzenia niezbędne do pobierania próbek i badań materiałów oraz robót.

Przed zatwierdzeniem systemu kontroli Inspektor nadzoru może zażądać od Wykonawcy przeprowadzenia badań w celu zademonstrowania, że poziom ich wykonywania jest zadowalający.

Wykonawca będzie przeprowadzać pomiary i badania materiałów oraz robót z częstotliwością zapewniającą stwierdzenie, że roboty wykonano zgodnie z wymaganiami zawartymi w Dokumentacji Projektowej i SST

Minimalne wymagania co do zakresu badań i ich częstotliwość są określone w SST, normach i wytycznych. W przypadku, gdy nie zostały one tam określone, Inspektor nadzoru ustali jaki zakres kontroli jest konieczny, aby zapewnić wykonanie robót zgodnie z umową.

Wykonawca dostarczy Inspektorowi nadzoru świadectwa, że wszystkie stosowane urządzenia i sprzęt badawczy posiadają ważną legalizację, zostały prawidłowo wykalibrowane i odpowiadają wymaganiom norm określających procedury badań.

Inspektor nadzoru będzie mieć nieograniczony dostęp do pomieszczeń laboratoryjnych, w celu ich inspekcji.

Inspektor nadzoru będzie przekazywać Wykonawcy pisemne informacje o jakichkolwiek niedociągnięciach dotyczących urządzeń laboratoryjnych, sprzętu, zaopatrzenia laboratorium, pracy personelu lub metod badawczych. Jeżeli niedociągnięcia te będą tak poważne, że mogą wpłynąć ujemnie na wyniki badań, Inspektor nadzoru natychmiast wstrzyma użycie do robót badanych materiałów i dopuści je do użycia dopiero wtedy, gdy niedociągnięcia w pracy laboratorium Wykonawcy zostaną usunięte i stwierdzona zostanie odpowiednia jakość tych materiałów.

Wszystkie koszty związane z organizowaniem i prowadzeniem badań materiałów ponosi Wykonawca.

6.3. Pobieranie próbek

Próbki będą pobierane losowo. Zaleca się stosowanie statystycznych metod pobierania próbek, opartych na zasadzie, że wszystkie jednostkowe elementy produkcji mogą być z jednakowym prawdopodobieństwem wytypowane do badań.

Inspektor nadzoru będzie mieć zapewnioną możliwość udziału w pobieraniu próbek.

Pojemniki do pobierania próbek będą dostarczone przez Wykonawcę i zatwierdzone przez Inspektora nadzoru. Próbkę dostarczone przez Wykonawcę do badań wykonywanych przez Inspektora nadzoru będą odpowiednio opisane i oznakowane, w sposób zaakceptowany przez Inspektora nadzoru.

Na zlecenie Inspektora nadzoru Wykonawca będzie przeprowadzać dodatkowe badania tych materiałów, które budzą wątpliwości co do jakości, o ile kwestionowane materiały nie zostaną przez Wykonawcę usunięte lub ulepszone z własnej woli. Koszty tych dodatkowych badań pokrywa Wykonawca tylko w przypadku stwierdzenia usterek; w przeciwnym przypadku koszty te pokrywa Zamawiający.

6.4. Badania i pomiary

Wszystkie badania i pomiary będą przeprowadzone zgodnie z wymaganiami norm. W przypadku, gdy normy nie obejmują jakiegokolwiek badania wymaganego w SST, stosować można wytyczne krajowe, albo inne procedury, zaakceptowane przez Inspektora nadzoru.

Przed przystąpieniem do pomiarów lub badań, Wykonawca powiadomi Inspektora nadzoru o rodzaju, miejscu i terminie pomiaru lub badania. Po wykonaniu pomiaru lub badania, Wykonawca przedstawi na piśmie ich wyniki do akceptacji Inspektora nadzoru.

6.5. Raporty z badań

Wykonawca będzie przekazywać Inspektorowi nadzoru kopie raportów z wynikami badań jak najszybciej, nie później jednak niż w terminie określonym w programie zapewnienia jakości.

Wyniki badań (kopie) będą przekazywane Inspektorowi nadzoru na formularzach według dostarczonego przez niego wzoru lub innych, przez niego zaaprobowanych.

6.6. Badania prowadzone przez Inspektora nadzoru

Inspektor nadzoru jest uprawniony do dokonywania kontroli, pobierania próbek i badania materiałów w miejscu ich wytwarzania/pozyskiwania, a Wykonawca i producent materiałów powinien udzielić mu niezbędnej pomocy.

Inspektor nadzoru, dokonując weryfikacji systemu kontroli robót prowadzonego przez Wykonawcę, poprzez między innymi swoje badania, będzie oceniać zgodność materiałów i robót z wymaganiami SST na podstawie wyników własnych badań kontrolnych jak i wyników badań dostarczonych przez Wykonawcę.

Inspektor nadzoru powinien pobierać próbki materiałów i prowadzić badania niezależnie od Wykonawcy, na swój koszt. Jeżeli wyniki tych badań wykażą, że raporty Wykonawcy są niewiarygodne, to Inspektor nadzoru oprze się wyłącznie na własnych badaniach przy ocenie zgodności materiałów i robót z Dokumentacją Projektową i SST. Może również zlecić, sam lub poprzez Wykonawcę, przeprowadzenie powtórnych lub dodatkowych badań niezależnemu laboratorium. W takim przypadku całkowite koszty powtórnych lub dodatkowych badań i pobierania próbek poniesione zostaną przez Wykonawcę.

6.7. Certyfikaty i deklaracje

Inspektor nadzoru może dopuścić do użycia tylko te materiały, które posiadają:

1. Certyfikat na znak bezpieczeństwa wykazujący, że zapewniono zgodność z kryteriami technicznymi określonymi na podstawie Polskich Norm, aprobat technicznych oraz właściwych przepisów i dokumentów technicznych,
2. deklarację zgodności lub certyfikat zgodności z:
 - Polską Normą lub
 - aprobatą techniczną lub krajową oceną techniczną w przypadku wyrobów, dla których nie ustanowiono Polskiej Normy, jeżeli nie są objęte certyfikacją określoną w pkt 1 i które spełniają wymogi SST.

W przypadku materiałów, dla których ww. dokumenty są wymagane przez SST, każda partia dostarczona do robót będzie posiadać te dokumenty, określające w sposób jednoznaczny jej cechy.

Produkty przemysłowe muszą posiadać ww. dokumenty wydane przez producenta, a w razie potrzeby poparte wynikami badań wykonanych przez niego. Kopie wyników tych badań będą dostarczone przez Wykonawcę Inspektorowi nadzoru.

Jakiegokolwiek materiały, które nie spełniają tych wymagań będą odrzucone.

6.8. Dokumenty budowy

(1) Dziennik budowy

Przedmiotowe zamówienie jest realizowane w oparciu o pozwolenie na budowę w związku z czym istnieje ustawy obowiązek prowadzenia dziennika budowy.

Zapisy w dzienniku budowy będą dokonywane na bieżąco i będą dotyczyć przebiegu robót, stanu bezpieczeństwa ludzi i mienia oraz technicznej i gospodarczej strony budowy.

Każdy zapis w dzienniku budowy będzie opatrzony datą jego dokonania, podpisem osoby, która dokonała zapisu, z podaniem jej imienia i nazwiska oraz stanowiska służbowego. Zapisy będą czytelne, dokonane trwałą techniką, w porządku chronologicznym, bezpośrednio jeden pod drugim, bez przerw.

Załączone do dziennika budowy protokoły i inne dokumenty będą oznaczone kolejnym numerem załącznika i opatrzone datą i podpisem Wykonawcy i Inspektora nadzoru.

Do dziennika budowy należy wpisywać w szczególności:

- datę przekazania Wykonawcy terenu budowy,
- datę przekazania przez Zamawiającego dokumentacji projektowej,
- datę uzgodnienia przez Inspektora nadzoru programu zapewnienia jakości i harmonogramów robót,
- terminy rozpoczęcia i zakończenia poszczególnych elementów robót,
- przebieg robót, trudności i przeszkody w ich prowadzeniu, okresy i przyczyny przerw w robotach,
- uwagi i polecenia Inspektora nadzoru,
- daty zarządzenia wstrzymania robót, z podaniem powodu,
- zgłoszenia i daty odbiorów robót zanikających i ulegających zakryciu, częściowych i ostatecznych odbiorów robót,
- wyjaśnienia, uwagi i propozycje Wykonawcy,
- stan pogody i temperaturę powietrza w okresie wykonywania robót podlegających ograniczeniom lub wymaganiom szczególnym w związku z warunkami klimatycznymi,
- zgodność rzeczywistych warunków geotechnicznych z ich opisem w Dokumentacji Projektowej,
- dane dotyczące czynności geodezyjnych (pomiarowych) dokonywanych przed i w trakcie wykonywania robót,
- dane dotyczące sposobu wykonywania zabezpieczenia robót,
- dane dotyczące jakości materiałów, pobierania próbek oraz wyniki przeprowadzonych badań z podaniem, kto je przeprowadzał,
- wyniki prób poszczególnych elementów budowli z podaniem, kto je przeprowadzał,
- inne istotne informacje o przebiegu robót.

Propozycje, uwagi i wyjaśnienia Wykonawcy, wpisane do dziennika budowy będą przedłożone Inspektorowi nadzoru do ustosunkowania się.

Decyzje Inspektora nadzoru wpisane do dziennika budowy Wykonawca podpisuje z zaznaczeniem ich przyjęcia lub zajęciem stanowiska.

Wpis Projektanta do dziennika budowy obliguje Inspektora nadzoru do ustosunkowania się. Projektant nie jest jednak stroną umowy i nie ma uprawnień do wydawania poleceń Wykonawcy robót.

(2) Książka obmiarów

Książka obmiarów stanowi dokument pozwalający na rozliczenie faktycznego postępu każdego z elementów robót. Obmiary wykonanych robót przeprowadza się w sposób ciągły w jednostkach przyjętych w kosztorysie i wpisuje do książki obmiarów.

(3) Dokumenty laboratoryjne

Dzienniki laboratoryjne, deklaracje zgodności lub certyfikaty zgodności materiałów, orzeczenia o jakości materiałów, recepty robocze i kontrolne wyniki badań Wykonawcy będą gromadzone w formie uzgodnionej w programie zapewnienia jakości. Dokumenty te stanowią załączniki do odbioru robót. Winny być udostępnione na każde życzenie Inspektora nadzoru.

(4) Pozostałe dokumenty budowy

Do dokumentów budowy zalicza się, oprócz wymienionych w punktach (1) - (3) następujące dokumenty:

- a) pozwolenie na realizację zadania budowlanego,
- b) protokoły przekazania terenu budowy,
- c) umowy cywilno-prawne z osobami trzecimi i inne umowy cywilno-prawne,
- d) protokoły odbioru robót,
- e) protokoły z narad i ustaleń,
- f) korespondencję na budowie.

(5) Przechowywanie dokumentów budowy

Dokumenty budowy będą przechowywane na terenie budowy w miejscu odpowiednio zabezpieczonym. Zaginięcie któregośkolwiek z dokumentów budowy spowoduje jego natychmiastowe odtworzenie w formie przewidzianej prawem. Wszelkie dokumenty budowy będą zawsze dostępne dla Inspektora nadzoru i przedstawiane do wglądu na życzenie Zamawiającego.

7. OBMIAR ROBÓT

7.1. Ogólne zasady obmiaru robót

Obmiar robót będzie określać faktyczny zakres wykonywanych robót zgodnie z Dokumentacją Projektową i SST, w jednostkach ustalonych w kosztorysie.

Obmiaru robót dokonuje Wykonawca po pisemnym powiadomieniu Inspektora nadzoru o zakresie obmierzanego robót i terminie obmiaru, co najmniej na 3 dni przed tym terminem.

Wyniki obmiaru będą wpisane do książki obmiarów.

Jakikolwiek błąd lub przeoczenie (opuszczenie) w ilościach podanych w kosztorysie ofertowym lub gdzie indziej w SST nie zwalnia Wykonawcy od obowiązku ukończenia wszystkich robót. Błędne dane zostaną poprawione wg instrukcji Inspektora nadzoru na piśmie.

Obmiar gotowych robót będzie przeprowadzony z częstością wymaganą do celu miesięcznej płatności na rzecz Wykonawcy lub w innym czasie określonym w umowie lub oczekiwanym przez Wykonawcę i Inspektora nadzoru.

7.2. Zasady określania ilości robót i materiałów

Długości i odległości pomiędzy wyszczególnionymi punktami skrajnymi będą obmierzone poziomo wzdłuż linii osiowej.

Jeśli SST właściwe dla danych robót nie wymagają tego inaczej, objętości będą wyliczone w m³ jako długość pomnożona przez średni przekrój.

Ilości, które mają być obmierzone wagowo, będą ważone w tonach lub kilogramach zgodnie z wymaganiami SST.

7.3. Urządzenia i sprzęt pomiarowy

Wszystkie urządzenia i sprzęt pomiarowy, stosowany w czasie obmiaru robót będą zaakceptowane przez Inspektora nadzoru.

Urządzenia i sprzęt pomiarowy zostaną dostarczone przez Wykonawcę. Jeżeli urządzenia te lub sprzęt wymagają badań atestujących to Wykonawca będzie posiadać ważne świadectwa legalizacji.

Wszystkie urządzenia pomiarowe będą przez Wykonawcę utrzymywane w dobrym stanie, w całym okresie trwania robót.

7.4. Wagi i zasady ważenia

Wykonawca dostarczy i zainstaluje urządzenia wagowe odpowiadające odnośnym wymaganiom SST. Będzie utrzymywać to wyposażenie zapewniając w sposób ciągły zachowanie dokładności wg norm zatwierdzonych przez Inspektora nadzoru.

7.5. Czas przeprowadzenia obmiaru

Obmiary będą przeprowadzone przed częściowym lub ostatecznym odbiorem odcinków robót, a także w przypadku występowania dłuższej przerwy w robotach.

Obmiar robót zanikających przeprowadza się w czasie ich wykonywania.

Obmiar robót podlegających zakryciu przeprowadza się przed ich zakryciem.

Roboty pomiarowe do obmiaru oraz nieodzowne obliczenia będą wykonane w sposób zrozumiały i jednoznaczny. Wymiary skomplikowanych powierzchni lub objętości będą uzupełnione odpowiednimi szkicami umieszczonymi na karcie książki obmiarów. W razie braku miejsca szkice mogą być dołączone w formie oddzielnego załącznika do książki obmiarów, którego wzór zostanie uzgodniony z Inspektorem nadzoru.

8. ODBIÓR ROBÓT

8.1. Rodzaje odbiorów robót

W zależności od ustaleń odpowiednich SST, roboty podlegają następującym etapom odbioru:

- a) odbiorowi robót zanikających i ulegających zakryciu,
- b) odbiorowi częściowemu,
- c) odbiorowi ostatecznemu,
- d) odbiorowi pogwarancyjnemu.

8.2. Odbiór robót zanikających i ulegających zakryciu

Odbiór robót zanikających i ulegających zakryciu polega na finalnej ocenie ilości i jakości wykonywanych robót, które w dalszym procesie realizacji ulegną zakryciu.

Odbiór robót zanikających i ulegających zakryciu będzie dokonany w czasie umożliwiającym wykonanie ewentualnych korekt i poprawek bez hamowania ogólnego postępu robót.

Odbioru robót dokonuje Inspektor nadzoru.

Gotowość danej części robót do odbioru zgłasza Wykonawca wpisem do dziennika budowy i jednoczesnym powiadomieniem Inspektora nadzoru. Odbiór będzie przeprowadzony niezwłocznie, nie później jednak niż w ciągu 3 dni od daty zgłoszenia wpisem do dziennika budowy i powiadomienia o tym fakcie Inspektora nadzoru.

Jakość i ilość robót ulegających zakryciu ocenia Inspektor nadzoru na podstawie dokumentów zawierających komplet wyników badań laboratoryjnych i w oparciu o przeprowadzone pomiary, w konfrontacji z Dokumentacją Projektową, SST i uprzednimi ustaleniami.

8.3. Odbiór częściowy

Odbiór częściowy polega na ocenie ilości i jakości wykonanych części robót. Odbioru częściowego robót dokonuje się wg zasad jak przy odbiorze ostatecznym robót. Odbioru robót dokonuje Inspektor nadzoru.

8.4. Odbiór ostateczny robót

8.4.1. Zasady odbioru ostatecznego robót

Odbiór ostateczny polega na finalnej ocenie rzeczywistego wykonania robót w odniesieniu do ich ilości, jakości i wartości.

Całkowite zakończenie robót oraz gotowość do odbioru ostatecznego będzie stwierdzona przez Wykonawcę wpisem do dziennika budowy z bezzwłocznym powiadomieniem na piśmie o tym fakcie Inspektora nadzoru.

Odbiór ostateczny robót nastąpi w terminie ustalonym w dokumentach umowy, licząc od dnia potwierdzenia przez Inspektora nadzoru zakończenia robót i przyjęcia dokumentów, o których mowa w punkcie 8.4.2.

Odbioru ostatecznego robót dokona komisja wyznaczona przez Zamawiającego w obecności Inspektora nadzoru i Wykonawcy. Komisja odbierająca roboty dokona ich oceny jakościowej na podstawie przedłożonych dokumentów, wyników badań i pomiarów, ocenie wizualnej oraz zgodności wykonania robót z Dokumentacją Projektową i SST.

W toku odbioru ostatecznego robót komisja zapozna się z realizacją ustaleń przyjętych w trakcie odbiorów robót zanikających i ulegających zakryciu, zwłaszcza w zakresie wykonania robót uzupełniających i robót poprawkowych.

W przypadkach niewykonania wyznaczonych robót poprawkowych lub robót uzupełniających w warstwie ścieralnej lub robotach wykończeniowych, komisja przerwie swoje czynności i ustali nowy termin odbioru ostatecznego.

W przypadku stwierdzenia przez komisję, że jakość wykonywanych robót w poszczególnych asortymentach nieznacznie odbiega od wymaganej Dokumentacją Projektową i SST z uwzględnieniem tolerancji i nie ma większego wpływu na cechy eksploatacyjne obiektu i bezpieczeństwo ruchu, komisja dokona potrąceń, oceniając pomniejszoną wartość wykonywanych robót w stosunku do wymagań przyjętych w dokumentach umowy.

8.4.2. Dokumenty do odbioru ostatecznego

Podstawowym dokumentem do dokonania odbioru ostatecznego robót jest protokół odbioru ostatecznego robót sporządzony wg wzoru ustalonego przez Zamawiającego.

Do odbioru ostatecznego Wykonawca jest zobowiązany przygotować następujące dokumenty:

1. Dokumentację Projektową podstawową z naniesionymi zmianami oraz dodatkową, jeśli została sporządzona w trakcie realizacji umowy,
2. Szczegółowe Specyfikacje Techniczne (podstawowe z dokumentów umowy i ew. uzupełniające lub zamiennie),
3. recepty i ustalenia technologiczne,
4. dzienniki budowy i książki obmiarów (oryginały),
5. wyniki pomiarów kontrolnych oraz badań i oznaczeń laboratoryjnych, zgodne z SST i ew. PZJ,
6. deklaracje zgodności lub certyfikaty zgodności wbudowanych materiałów zgodnie z SST i ew. PZJ,
7. opinię technologiczną sporządzoną na podstawie wszystkich wyników badań i pomiarów załączonych do dokumentów odbioru, wykonanych zgodnie z SST i PZJ,
8. rysunki (dokumentacje) na wykonanie robót towarzyszących (np. na przełożenie linii telefonicznej, energetycznej, gazowej, oświetlenia itp.) oraz protokoły odbioru i przekazania tych robót właścicielom urządzeń,
9. geodezyjną inwentaryzację powykonawczą robót i sieci uzbrojenia terenu,
10. kopię mapy zasadniczej powstałej w wyniku geodezyjnej inwentaryzacji powykonawczej.

W przypadku, gdy wg komisji, roboty pod względem przygotowania dokumentacyjnego nie będą gotowe do odbioru ostatecznego, komisja w porozumieniu z Wykonawcą wyznaczy ponowny termin odbioru ostatecznego robót.

Wszystkie zarządzane przez komisję roboty poprawkowe lub uzupełniające będą zestawione wg wzoru ustalonego przez Zamawiającego.

Termin wykonania robót poprawkowych i robót uzupełniających wyznaczy komisja.

8.5. Odbiór pogwarancyjny

Odbiór pogwarancyjny polega na ocenie wykonanych robót związanych z usunięciem wad stwierdzonych przy odbiorze ostatecznym i zaistniałych w okresie gwarancyjnym.

Odbiór pogwarancyjny będzie dokonany na podstawie oceny wizualnej obiektu z uwzględnieniem zasad opisanych w punkcie 8.4 „Odbiór ostateczny robót”.

9. PODSTAWA PŁATNOŚCI

9.1. Ustalenia ogólne

Podstawą płatności jest cena jednostkowa skalkulowana przez Wykonawcę za jednostkę obmiarową ustaloną dla danej pozycji kosztorysu.

Dla pozycji kosztorysowych wycenionych ryczałtowo podstawą płatności jest wartość (kwota) podana przez Wykonawcę w danej pozycji kosztorysu.

Cena jednostkowa lub kwota ryczałtowa pozycji kosztorysowej będzie uwzględniać wszystkie czynności, wymagania i badania składające się na jej wykonanie, określone dla tej roboty w SST i w Dokumentacji Projektowej.

Ceny jednostkowe lub kwoty ryczałtowe robót będą obejmować:

- robocizną bezpośrednią wraz z towarzyszącymi kosztami,
- wartość zużytych materiałów wraz z kosztami zakupu, magazynowania, ewentualnych ubytków i transportu na teren budowy,
- wartość pracy sprzętu wraz z towarzyszącymi kosztami,
- koszty pośrednie, zysk kalkulacyjny i ryzyko,
- podatki obliczone zgodnie z obowiązującymi przepisami.
- Do cen jednostkowych nie należy wliczać podatku VAT.

9.2. Warunki umowy i wymagania ogólne D.M.00.00.00

Koszt dostosowania się do wymagań warunków umowy i wymagań ogólnych zawartych w D.M.00.00.00 obejmuje wszystkie warunki określone w ww. dokumentach, a nie wyszczególnione w kosztorysie.

9.3. Objazdy, przejazdy i organizacja ruchu

Koszt organizacji ruchu obejmuje:

(a) o ile Wykonawca zamierza wprowadzić zmiany w przekazanym przez Zamawiającego projekcie ruchu opracowanie oraz uzgodnienie z Inspektorem nadzoru i odpowiednimi instytucjami projektu organizacji ruchu na czas trwania budowy, wraz z dostarczeniem kopii projektu Inspektorowi nadzoru i prowadzeniem dalszych zmian i uzgodnień wynikających z postępu robót,

(b) ustawienie tymczasowego oznakowania i oświetlenia zgodnie z wymaganiami bezpieczeństwa ruchu,

Koszt utrzymania organizacji ruchu obejmuje:

(a) oczyszczanie, przestawienie, przykrycie i usunięcie tymczasowych oznakowań pionowych, poziomych, barier i świateł,

(b) utrzymanie płynności ruchu publicznego.

Koszt likwidacji organizacji ruchu obejmuje:

(a) usunięcie wbudowanych materiałów i oznakowania,

(b) doprowadzenie terenu do stanu pierwotnego.

10. PRZEPISY ZWIĄZANE

1. Ustawa z dnia 7 lipca 1994 r. - Prawo budowlane (Dz. U. Nr 89, poz. 414 z późniejszymi zmianami).
2. Zarządzenie Ministra Infrastruktury z dnia 16 czerwca 2002 r. w sprawie dziennika budowy, montażu i rozbiórki oraz tablicy informacyjnej (Dz. U. Nr 108, poz. 953).
3. Ustawa z dnia 21 marca 1985 r. o drogach publicznych (Dz. U. Nr 14, poz. 60 z późniejszymi zmianami).

D.01.01.01 ODTWORZENIE (WYZNACZENIE) TRASY I PUNKTÓW WYSOKOŚCIOWYCH

1. WSTĘP

1.1. Przedmiot STWiORB

Przedmiotem niniejszej specyfikacji technicznej (STWiORB) są wymagania dotyczące wykonania i odbioru robót związanych z odtworzeniem trasy drogowej i jej punktów wysokościowych.

1.2. Zakres stosowania STWiORB

Specyfikacja techniczna (STWiORB) stanowi dokument przetargowy i kontraktowy przy zleceniu i realizacji robót na zadaniu: **PRZEBUDOWA DROGI POWIATOWEJ NR 1139G W M. DAMNO WRAZ Z PRZEBUDOWĄ MOSTU JNI 06240063**

1.3. Zakres robót objętych STWiORB

Ustalenia zawarte w niniejszej specyfikacji dotyczą zasad prowadzenia robót związanych z wszystkimi czynnościami umożliwiającymi i mającymi na celu odtworzenie w terenie przebiegu trasy drogowej oraz położenia obiektów inżynierskich.

1.3.1. Odtworzenie trasy i punktów wysokościowych

W zakres robót pomiarowych, związanych z odtworzeniem trasy i punktów wysokościowych wchodzi:

- sprawdzenie wyznaczenia sytuacyjnego i wysokościowego punktów głównych osi trasy i punktów wysokościowych,
- uzupełnienie osi trasy dodatkowymi punktami (wyznaczenie osi),
- wyznaczenie dodatkowych punktów wysokościowych (reperów roboczych),
- wyznaczenie przekrojów poprzecznych,
- zastabilizowanie punktów w sposób trwały, ochrona ich przed zniszczeniem oraz oznakowanie w sposób ułatwiający odszukanie i ewentualne odtworzenie.
- odtworzenie punktów referencyjnych
- wykonanie dokumentacji geodezyjnej powykonawczej.

1.3.2. Wyznaczenie obiektów mostowych

Wyznaczenie obiektów mostowych obejmuje sprawdzenie wyznaczenia osi obiektu i punktów wysokościowych, zastabilizowanie ich w sposób trwały, ochronę ich przed zniszczeniem, oznakowanie w sposób ułatwiający odszukanie i ewentualne odtworzenie oraz wyznaczenie usytuowania obiektu (kontur, podpory, punkty).

1.4. Określenia podstawowe

1.4.1. Punkty główne trasy - punkty załamania osi trasy, punkty kierunkowe oraz początkowy i końcowy punkt trasy.

1.4.2. Pozostałe określenia podstawowe są zgodne z obowiązującymi, odpowiednimi polskimi normami i z definicjami podanymi w STWiORB D-00.00.00 „Wymagania ogólne” pkt 1.4.

1.5. Ogólne wymagania dotyczące robót

Ogólne wymagania dotyczące robót podano w STWiORB D-00.00.00 „Wymagania ogólne” pkt 1.5.

2. MATERIAŁY

2.1. Ogólne wymagania dotyczące materiałów

Ogólne wymagania dotyczące materiałów, ich pozyskiwania i składowania podano w STWiORB D-00.00.00 „Wymagania ogólne” pkt 2.

2.2. Rodzaje materiałów

Do utrwalenia punktów głównych trasy należy stosować pale drewniane z gwoździem lub prętem stalowym, słupki betonowe albo rury metalowe o długości około 0,50 metra.

Pale drewniane umieszczone poza granicą robót ziemnych, w sąsiedztwie punktów załamania trasy, powinny mieć średnicę od 0,15 do 0,20 m i długość od 1,5 do 1,7 m.

Do stabilizacji pozostałych punktów należy stosować paliki drewniane średnicy od 0,05 do 0,08 m i długości około 0,30 m, a dla punktów utrwalanych w istniejącej nawierzchni bolce stalowe średnicy 5 mm i długości od 0,04 do 0,05 m.

3. SPRZĘT

3.1. Ogólne wymagania dotyczące sprzętu

Ogólne wymagania dotyczące sprzętu podano w STWiORB D-00.00.00 „Wymagania ogólne” pkt 3.

3.2. Sprzęt pomiarowy

Do odtworzenia sytuacyjnego trasy i punktów wysokościowych należy stosować następujący sprzęt:

1. teodolity lub tachimetry,
2. niwelatory,
3. dalmierze,
4. tyczki,
5. łąty,
6. taśmy stalowe, szpilki.

Sprzęt stosowany do odtworzenia trasy drogowej i jej punktów wysokościowych powinien gwarantować uzyskanie wymaganej dokładności pomiaru.

4. TRANSPORT

4.1. Ogólne wymagania dotyczące transportu

Ogólne wymagania dotyczące transportu podano w STWiORB D-00.00.00 „Wymagania ogólne” pkt 4.

4.2. Transport sprzętu i materiałów

Sprzęt i materiały do odtworzenia trasy można przewozić dowolnymi środkami transportu.

5. WYKONANIE ROBÓT

5.1. Ogólne zasady wykonania robót

Ogólne zasady wykonania robót podano w STWiORB D-00.00.00 „Wymagania ogólne” pkt 5.

5.2. Zasady wykonywania prac pomiarowych

Prace pomiarowe powinny być wykonane zgodnie z obowiązującymi Instrukcjami GUGiK (od 1 do 7).

W oparciu o materiały dostarczone przez Zamawiającego, Wykonawca powinien przeprowadzić obliczenia i pomiary geodezyjne niezbędne do szczegółowego wytyczenia robót.

Prace pomiarowe powinny być wykonane przez osoby posiadające odpowiednie kwalifikacje i uprawnienia.

Wykonawca powinien natychmiast poinformować Inżyniera o wszelkich błędach wykrytych w wytyczeniu punktów głównych trasy i (lub) reperów roboczych. Błędy te powinny być usunięte na koszt Zamawiającego.

Wykonawca powinien sprawdzić czy rzędne terenu określone w dokumentacji projektowej są zgodne z rzeczywistymi rzędnymi terenu. Jeżeli Wykonawca stwierdzi, że rzeczywiste rzędne terenu istotnie różnią się od rzędnych określonych w dokumentacji projektowej, to powinien powiadomić o tym Inżyniera. Ukształtowanie terenu w takim rejonie nie powinno być zmieniane przed podjęciem odpowiedniej decyzji przez Inżyniera. Wszystkie roboty dodatkowe, wynikające z różnic rzędnych terenu podanych w dokumentacji projektowej i rzędnych rzeczywistych, akceptowane przez Inżyniera, zostaną wykonane na koszt Zamawiającego. Zaniechanie powiadomienia Inżyniera oznacza, że roboty dodatkowe w takim przypadku obciążą Wykonawcę.

Wszystkie roboty, które bazują na pomiarach Wykonawcy, nie mogą być rozpoczęte przed zaakceptowaniem wyników pomiarów przez Inżyniera.

Punkty wierzchołkowe, punkty główne trasy i punkty pośrednie osi trasy muszą być zaopatrzone w oznaczenia określające w sposób wyraźny i jednoznaczny charakterystykę i położenie tych punktów. Forma i wzór tych oznaczeń powinny być zaakceptowane przez Inżyniera.

Wykonawca jest odpowiedzialny za ochronę wszystkich punktów pomiarowych i ich oznaczeń w czasie trwania robót. Jeżeli znaki pomiarowe przekazane przez Zamawiającego zostaną zniszczone przez Wykonawcę świadomie lub wskutek zaniedbania, a ich odtworzenie jest konieczne do dalszego prowadzenia robót, to zostaną one odtworzone na koszt Wykonawcy.

Wszystkie pozostałe prace pomiarowe konieczne dla prawidłowej realizacji robót należą do obowiązków Wykonawcy.

5.3. Sprawdzenie wyznaczenia punktów głównych osi trasy i punktów wysokościowych

Punkty wierzchołkowe trasy i inne punkty główne powinny być zastabilizowane w sposób trwały, przy użyciu pali drewnianych lub słupków betonowych, a także dowiązane do punktów pomocniczych, położonych poza granicą robót ziemnych. Maksymalna odległość pomiędzy punktami głównymi na odcinkach prostych nie może przekraczać 500 m.

Maksymalna odległość między reperami roboczymi wzdłuż trasy drogowej w terenie płaskim powinna wynosić 500 metrów, natomiast w terenie falistym i górskim powinna być odpowiednio zmniejszona, zależnie od jego konfiguracji.

Repery robocze należy założyć poza granicami robót związanych z wykonaniem trasy drogowej i obiektów towarzyszących. Jako repery robocze można wykorzystać punkty stałe na stabilnych, istniejących budowlach wzdłuż trasy drogowej. O ile brak takich punktów, repery robocze należy założyć w postaci słupków betonowych lub grubych kształowników stalowych, osadzonych w gruncie w sposób wykluczający osiadanie, zaakceptowany przez Inżyniera.

Rzędne reperów roboczych należy określać z taką dokładnością, aby średni błąd niwelacji po wyrównaniu był mniejszy od 4 mm/km, stosując niwelację podwójną w nawiązaniu do reperów państwowych.

Repery robocze powinny być wyposażone w dodatkowe oznaczenia, zawierające wyraźne i jednoznaczne określenie nazwy repera i jego rzędnej.

5.4. Odtworzenie osi trasy

Tyczenie osi trasy należy wykonać w oparciu o stan istniejący drogi w terenie oraz inne dane geodezyjne m.in. pobrane z Powiatowego Ośrodka Dokumentacji Geodezyjno – Kartograficznej, przy wykorzystaniu sieci poligonizacji państwowej albo innej osnowy geodezyjnej, określonej w dokumentacji projektowej.

Oś trasy powinna być wyznaczona w punktach głównych i w punktach pośrednich w odległości zależnej od charakterystyki terenu i ukształtowania trasy, lecz nie rzadziej niż co 50 metrów.

Dopuszczalne odchylenie sytuacyjne wytyczonej osi trasy w stosunku do dokumentacji projektowej nie może być większe niż 5cm.. Rzędne niwelety punktów osi trasy należy wyznaczyć z dokładnością do 1 cm w stosunku do rzędnych niwelety określonych w dokumentacji projektowej.

Do utrwalenia osi trasy w terenie należy użyć materiałów wymienionych w pkt 2.2.

Usunięcie pali z osi trasy jest dopuszczalne tylko wówczas, gdy Wykonawca robót zastąpi je odpowiednimi palami po obu stronach osi, umieszczonych poza granicą robót.

5.5. Wyznaczenie przekrojów poprzecznych

Wyznaczenie przekrojów poprzecznych obejmuje wyznaczenie krawędzi nasypów i wykopów na powierzchni terenu (określenie granicy robót), zgodnie z dokumentacją projektową oraz w miejscach wymagających uzupełnienia dla poprawnego przeprowadzenia robót i w miejscach zaakceptowanych przez Inżyniera.

Do wyznaczania krawędzi nasypów i wykopów należy stosować dobrze widoczne paliki lub wiechy. Wiechy należy stosować w przypadku nasypów o wysokości przekraczającej 1 metr oraz wykopów głębszych niż 1 metr. Odległość między palikami lub wiechami należy dostosować do ukształtowania terenu oraz geometrii trasy drogowej. Odległość ta co najmniej powinna odpowiadać odstępowi kolejnych przekrojów poprzecznych.

Profilowanie przekrojów poprzecznych musi umożliwiać wykonanie nasypów i wykopów o kształcie zgodnym z dokumentacją projektową.

6. KONTROLA JAKOŚCI ROBÓT

6.1. Ogólne zasady kontroli jakości robót

Ogólne zasady kontroli jakości robót podano w STWiORB D-00.00.00 „Wymagania ogólne” pkt 6.

6.2. Kontrola jakości prac pomiarowych

Kontrolę jakości prac pomiarowych związanych z odtworzeniem trasy i punktów wysokościowych należy prowadzić według ogólnych zasad określonych w instrukcjach i wytycznych GUGiK (1,2,3,4,5,6,7) zgodnie z wymaganiami podanymi w pkt 5.4.

7. OBMIAR ROBÓT

7.1. Ogólne zasady obmiaru robót

Ogólne zasady obmiaru robót podano w STWiORB D-00.00.00 „Wymagania ogólne” pkt 7.

7.2. Jednostka obmiarowa

Jednostką obmiarową jest km (kilometr) odtworzonej trasy w terenie.

8. ODBIÓR ROBÓT

8.1. Ogólne zasady odbioru robót

Ogólne zasady odbioru robót podano w STWiORB D-00.00.00 „Wymagania ogólne” pkt 8.

8.2. Sposób odbioru robót

Odbiór robót związanych z odtworzeniem trasy w terenie następuje na podstawie szkiców i dzienników pomiarów geodezyjnych lub protokołu z kontroli geodezyjnej, które Wykonawca przedkłada Inżynierowi.

9. PODSTAWA PŁATNOŚCI

9.1. Ogólne ustalenia dotyczące podstawy płatności

Ogólne ustalenia dotyczące podstawy płatności podano w STWiORB D-00.00.00 „Wymagania ogólne”.

9.2. Cena jednostki obmiarowej

Cena 1 km wykonania robót dla wyznaczenia trasy i punktów wysokościowych obejmuje:

7. zakup materiałów wraz z transportem na budowę,
8. wyznaczenia punktów głównych osi trasy i punktów wysokościowych,
9. uzupełnienie osi trasy dodatkowymi punktami,
10. wyznaczenie dodatkowych punktów wysokościowych,
11. wyznaczenie parametrów łuków poziomych i pionowych naniesionych na planie sytuacyjnym na podkładzie geodezyjnym i niwelecie (plik w formacie dxf oraz wersję papierową -1 egzemplarz należy przekazać Inżynierowi)
12. wyznaczenie przekrojów poprzecznych z ewentualnym wytyczeniem dodatkowych przekrojów,
13. zastabilizowanie punktów w sposób trwały, ochrona ich przed zniszczeniem i oznakowanie ułatwiające odszukanie i ewentualne odtworzenie.
14. odtworzenie punktów referencyjnych

10. PRZEPISY ZWIĄZANE

- a) Instrukcja techniczna 0-1. Ogólne zasady wykonywania prac geodezyjnych.
- b) Instrukcja techniczna G-3. Geodezyjna obsługa inwestycji, Główny Urząd Geodezji i Kartografii, Warszawa 1979.
- c) Instrukcja techniczna G-1. Geodezyjna osnowa pozioma, GUGiK 1978.
- d) Instrukcja techniczna G-2. Wysokościowa osnowa geodezyjna, GUGiK 1983.
- e) Instrukcja techniczna G-4. Pomiary sytuacyjne i wysokościowe, GUGiK 1979.
- f) Wytyczne techniczne G-3.2. Pomiary realizacyjne, GUGiK 1983.
- g) Wytyczne techniczne G-3.1. Osnowy realizacyjne, GUGiK 1983.

D.01.02.02 ZDJĘCIE WARSTWY HUMUSU I/LUB DARNINY

1. WSTĘP

1.1. Przedmiot STWiORB

Przedmiotem niniejszej ogólnej specyfikacji technicznej (STWiORB) są wymagania dotyczące wykonania i odbioru robót związanych ze zdjęciem warstwy humusu i/lub darniny.

1.2. Zakres stosowania STWiORB

Specyfikacja techniczna (STWiORB) stanowi dokument przetargowy i kontraktowy przy realizacji zadania: **PRZEBUDOWA DROGI POWIATOWEJ NR 1139G W M. DAMNO WRAZ Z PRZEBUDOWĄ MOSTU JNI 06240063**

Ustalenia zawarte w niniejszej specyfikacji dotyczą zasad prowadzenia robót związanych ze zdjęciem warstwy humusu i/lub darniny, wykonywanych w ramach robót przygotowawczych.

1.4. Określenia podstawowe

Stosowane określenia podstawowe są zgodne z obowiązującymi, odpowiednimi polskimi normami oraz z definicjami podanymi w STWiORB D-M-00.00.00 „Wymagania ogólne” pkt 1.4.

1.5. Ogólne wymagania dotyczące robót

Ogólne wymagania dotyczące robót podano w STWiORB D-M-00.00.00 „Wymagania ogólne” pkt 1.5.

2. MATERIAŁY

Nie występują.

3. SPRZĘT

3.1. Ogólne wymagania dotyczące sprzętu

Ogólne wymagania dotyczące sprzętu podano w STWiORB D-M-00.00.00 „Wymagania ogólne” pkt 3.

3.2. Sprzęt do zdjęcia humusu i/lub darniny

Do wykonania robót związanych ze zdjęciem warstwy humusu lub/i darniny nie nadającej się do powtórnego użycia należy stosować:

- równiarki,
- spycharki,
- łopaty, szpadle i inny sprzęt do ręcznego wykonywania robót ziemnych - w miejscach, gdzie prawidłowe wykonanie robót sprzętem zmechanizowanym nie jest możliwe,
- koparki i samochody samowładowcze - w przypadku transportu na odległość wymagającą zastosowania takiego sprzętu.

Do wykonania robót związanych ze zdjęciem warstwy darniny nadającej się do powtórnego użycia, należy stosować:

- noże do cięcia darniny według zasad określonych w p. 5.3,
- łopaty i szpadle.

4. TRANSPORT

4.1. Ogólne wymagania dotyczące transportu

Ogólne wymagania dotyczące transportu podano w STWiORB D-M-00.00.00 „Wymagania ogólne” pkt 4.

4.2. Transport humusu i darniny

Humus należy przemieszczać z zastosowaniem równiarek lub spycharek albo przewozić transportem samochodowym. Wybór środka transportu zależy od odległości, warunków lokalnych i przeznaczenia humusu.

Darninę należy przewozić transportem samochodowym. W przypadku darniny przeznaczonej do powtórnego zastosowania, powinna ona być transportowana w sposób nie powodujący uszkodzeń.

5. WYKONANIE ROBÓT

5.1. Ogólne zasady wykonania robót

Ogólne zasady wykonania robót podano w STWiORB D-M-00.00.00 „Wymagania ogólne” pkt 5.

Teren pod budowę drogi w pasie robót ziemnych, w miejscach dokopów i w innych miejscach wskazanych w dokumentacji projektowej powinien być oczyszczony z humusu i/lub darniny.

5.2. Zdjęcie warstwy humusu

Warstwa humusu powinna być zdjęta z przeznaczeniem do późniejszego użycia przy umacnianiu skarp, zakładaniu trawników, sadzeniu drzew i krzewów oraz do innych czynności określonych w dokumentacji projektowej. Zagospodarowanie nadmiaru humusu powinno być wykonane zgodnie z ustaleniami STWiORB lub wskazaniami Inżyniera.

Humus należy zdejmować mechanicznie z zastosowaniem równiarek lub spycharek. W wyjątkowych sytuacjach, gdy zastosowanie maszyn nie jest wystarczające dla prawidłowego wykonania robót, względnie może stanowić zagrożenie dla bezpieczeństwa robót (zmienna grubość warstwy humusu, sąsiedztwo budowli), należy dodatkowo stosować ręczne wykonanie robót, jako uzupełnienie prac wykonywanych mechanicznie.

Warstwę humusu należy zdjąć z powierzchni całego pasa robót ziemnych oraz w innych miejscach określonych w dokumentacji projektowej lub wskazanych przez Inżyniera.

Grubość zdejmowanej warstwy humusu (zależna od głębokości jego zalegania, wysokości nasypu, potrzeb jego wykorzystania na budowie itp.) powinna być zgodna z ustaleniami dokumentacji projektowej, STWiORB lub wskazana przez Inżyniera, według faktycznego stanu występowania. Stan faktyczny będzie stanowił podstawę do rozliczenia czynności związanych ze zdjęciem warstwy humusu.

Zdjęty humus należy składować w regularnych przyzmacach. Miejsca składowania humusu powinny być przez Wykonawcę tak dobrane, aby humus był zabezpieczony przed zanieczyszczeniem, a także najeżdżaniem przez pojazdy. Nie należy zdejmować humusu w czasie intensywnych opadów i bezpośrednio po nich, aby uniknąć zanieczyszczenia gliną lub innym gruntem nieorganicznym.

5.3. Zdjęcie darniny

Jeżeli powierzchnia terenu w obrębie pasa przeznaczonego pod budowę trasy drogowej jest pokryta darniną przeznaczoną do umocnienia skarp, darninę należy zdjąć w sposób, który nie spowoduje jej uszkodzeń i przechowywać w odpowiednich warunkach do czasu wykorzystania.

Wysokie trawy powinny być skoszone przed zdjęciem darniny. Darninę należy ciąć w regularne, prostokątne pasy o szerokości około 0,30 metra lub w kwadraty o długości boku około 0,30 metra. Grubość darniny powinna wynosić od 0,05 do 0,10 metra.

Należy dążyć do jak najszybszego użycia pozyskanej darniny. Jeżeli darnina przed powtórny wykorzystaniem musi być składowana, to zaleca się jej rozłożenie na gruncie rodzimym. Jeżeli brak miejsca na takie rozłożenie darniny, to należy ją magazynować w regularnych przyzmacach. W porze rozwoju roślin darninę należy składować w warstwach trawą do dołu. W pozostałym okresie darninę należy składować warstwami na przemian trawą do góry i trawą do dołu. Czas składowania darniny przed wbudowaniem nie powinien przekraczać 4 tygodni.

Darninę nie nadającą się do powtórnego wykorzystania należy usunąć mechanicznie, z zastosowaniem równiarek lub spycharek i przewieźć na miejsce wskazane w STWiORB lub przez Inżyniera.

6. KONTROLA JAKOŚCI ROBÓT

6.1. Ogólne zasady kontroli jakości robót

Ogólne zasady kontroli jakości robót podano w STWiORB D-M-00.00.00 „Wymagania ogólne” pkt 6.

6.2. Kontrola usunięcia humusu lub/i darniny

Sprawdzenie jakości robót polega na wizualnej ocenie kompletności usunięcia humusu lub/i darniny.

7. OBMIAR ROBÓT

7.1. Ogólne zasady obmiaru robót

Ogólne zasady obmiaru robót podano w STWiORB D-M-00.00.00 „Wymagania ogólne” pkt 7.

7.2. Jednostka obmiarowa

Jednostką obmiarową jest m² (metr kwadratowy) zdjętej warstwy humusu lub/i darniny.

8. ODBIÓR ROBÓT

Ogólne zasady odbioru robót podano w STWiORB D-M-00.00.00 „Wymagania ogólne” pkt 8.

9. PODSTAWA PŁATNOŚCI

9.1. Ogólne ustalenia dotyczące podstawy płatności

Ogólne ustalenia dotyczące podstawy płatności podano w STWiORB D-M-00.00.00 „Wymagania ogólne” pkt 9.

9.2. Cena jednostki obmiarowej

Cena 1 m² wykonania robót obejmuje:

- zdjęcie humusu i darniny wraz z przygotowaniem do wbudowania,
- zdjęcie humusu i darniny wraz z odwozem na składowisko Wykonawcy i utylizacją (materiał zdyskwalifikowany),

10. PRZEPISY ZWIĄZANE

Nie występują.

D.02.00.00 ROBOTY ZIEMNE. WYMAGANIA OGÓLNE

1. Wstęp

1.1. Przedmiot STWiORB

Przedmiotem niniejszej specyfikacji technicznej (STWiORB) są wymagania dotyczące wykonania i odbioru liniowych robót ziemnych.

1.2. Zakres stosowania STWiORB

Specyfikacja techniczna (STWiORB) stanowi dokument przetargowy i kontraktowy przy realizacji zadania: **PRZEBUDOWA DROGI POWIATOWEJ NR 1139G W M. DAMNO WRAZ Z PRZEBUDOWĄ MOSTU JNI 06240063**

1.3. Zakres robót objętych STWiORB

Ustalenia zawarte w niniejszej specyfikacji dotyczą zasad prowadzenia robót ziemnych w czasie budowy lub modernizacji dróg i obejmują:

- wykonanie wykopów w gruntach nieskalistych,
- wykonanie wykopów w gruntach skalistych,
- budowę nasypów drogowych,
- pozyskiwanie gruntu z ukopu lub dokopu.

1.4. Określenia podstawowe

1.4.1. Budowla ziemna - budowla wykonana w gruncie lub z gruntu naturalnego lub z gruntu antropogenicznego spełniająca warunki stateczności i odwodnienia.

1.4.2. Korpus drogowy - nasyp lub ta część wykopu, która jest ograniczona koroną drogi i skarpami rowów.

1.4.3. Wysokość nasypu lub głębokość wykopu - różnica rzędnej terenu i rzędnej robót ziemnych, wyznaczonych w osi nasypu lub wykopu.

1.4.4. Nasyp niski - nasyp, którego wysokość jest mniejsza niż 1 m.

1.4.5. Nasyp średni - nasyp, którego wysokość jest zawarta w granicach od 1 do 3 m.

1.4.6. Nasyp wysoki - nasyp, którego wysokość przekracza 3 m.

1.4.7. Wykop płytki - wykop, którego głębokość jest mniejsza niż 1 m.

1.4.8. Wykop średni - wykop, którego głębokość jest zawarta w granicach od 1 do 3 m.

1.4.9. Wykop głęboki - wykop, którego głębokość przekracza 3 m.

Bagno - grunt organiczny nasycony wodą, o małej nośności, charakteryzujący się znacznym i długotrwałym osiadaniem pod obciążeniem.

Grunt nieskalisty - każdy grunt rodzimy, nie określony w punkcie 1.4.12 jako grunt skalisty.

1.4.12. Grunt skalisty - grunt rodzimy, lity lub spękany o nieprzesuniętych blokach, którego próbki nie wykazują zmian objętości ani nie rozpadają się pod działaniem wody destylowanej; mają wytrzymałość na ściskanie R_c ponad 0,2 MPa; wymaga użycia środków wybuchowych albo narzędzi pneumatycznych lub hydraulicznych do odspojenia.

1.4.13. Ukop - miejsce pozyskania gruntu do wykonania nasypów, położone w obrębie pasa robót drogowych.

1.4.14. Dokop - miejsce pozyskania gruntu do wykonania nasypów, położone poza pasem robót drogowych.

1.4.15. Odkład - miejsce wbudowania lub składowania (odwiezienia) gruntów pozyskanych w czasie wykonywania wykopów, a nie wykorzystanych do budowy nasypów oraz innych prac związanych z trasą drogową.

1.4.16. Wskaźnik zagęszczenia gruntu - wielkość charakteryzująca stan zagęszczenia gruntu, określona wg wzoru:

$$I_s = \frac{\rho_d}{\rho_{ds}}$$

gdzie:

ρ_d - gęstość objętościowa szkieletu zagęszczonego gruntu, zgodnie z BN-77/8931-12 [9], (Mg/m^3),

ρ_{ds} - maksymalna gęstość objętościowa szkieletu gruntowego przy wilgotności optymalnej, zgodnie z PN-B-04481:1988 [2], służąca do oceny zagęszczenia gruntu w robotach ziemnych, (Mg/m^3).

1.4.17. Wskaźnik różnoziarnistości - wielkość charakteryzująca zagęszczalność gruntów niespoistych, określona wg wzoru:

$$U = \frac{d_{60}}{d_{10}}$$

gdzie:

d_{60} - średnica oczek sita, przez które przechodzi 60% gruntu, (mm),

d_{10} - średnica oczek sita, przez które przechodzi 10% gruntu, (mm).

1.4.18. Wskaźnik odkształcenia gruntu - wielkość charakteryzująca stan zagęszczenia gruntu, określona wg wzoru:

$$I_0 = \frac{E_2}{E_1}$$

gdzie:

E_1 - moduł odkształcenia gruntu oznaczony w pierwszym obciążeniu badanej warstwy zgodnie z PN-S-02205:1998 [4],

E_2 - moduł odkształcenia gruntu oznaczony w powtórnym obciążeniu badanej warstwy zgodnie z PN-S-02205:1998 [4].

1.4.19. Geosyntetyk - materiał stosowany w budownictwie drogowym, wytwarzany z wysoko polimeryzowanych włókien syntetycznych, w tym tworzyw termoplastycznych polietylenowych, polipropylenowych i poliestrowych, charakteryzujący się między innymi dużą wytrzymałością oraz wodoprzepuszczalnością, zgodny z PN-ISO10318:1993 [5], PN-EN-963:1999 [6].

Geosyntetyki obejmują: geotkaniny, geowłókniny, geodzianiny, georuszty, geosiatki, geokompozyty, geomembrany, zgodnie z wytycznymi IBDiM [13].

1.4.20. Pozostałe określenia podstawowe są zgodne z obowiązującymi, odpowiednimi polskimi normami i z definicjami podanymi w STWiORB D-M-00.00.00 „Wymagania ogólne” pkt 1.4.

1.5. Ogólne wymagania dotyczące robót

Ogólne wymagania dotyczące robót podano w STWiORB D-M-00.00.00 „Wymagania ogólne” pkt 1.5.

2. MATERIAŁY (GRUNTY)

2.1. Ogólne wymagania dotyczące materiałów

Ogólne wymagania dotyczące materiałów, ich pozyskiwania i składowania, podano w STWiORB D-M-00.00.00 „Wymagania ogólne” pkt 2.

2.2. Podział gruntów

Podział gruntów pod względem wysadzinowości podaje tablica 1.

Podział gruntów pod względem przydatności do budowy nasypów podano w STWiORB D-02.03.01 pkt 2.

2.3. Zasady wykorzystania gruntów

Grunty uzyskane przy wykonywaniu wykopów powinny być przez Wykonawcę wykorzystane w maksymalnym stopniu do budowy nasypów. Grunty przydatne do budowy nasypów mogą być wywiezione poza teren budowy tylko wówczas, gdy stanowią nadmiar objętości robót ziemnych i za zezwoleniem Inżyniera.

Jeżeli grunty przydatne, uzyskane przy wykonaniu wykopów, nie będąc nadmiarem objętości robót ziemnych, zostały za zgodą Inżyniera wywiezione przez Wykonawcę poza teren budowy z przeznaczeniem innym niż budowa nasypów lub wykonanie prac objętych kontraktem, Wykonawca jest zobowiązany do dostarczenia równoważnej objętości gruntów przydatnych ze źródeł własnych, zaakceptowanych przez Inżyniera.

Grunty i materiały nieprzydatne do budowy nasypów, określone w STWiORB D-02.03.01 pkt 2.4, powinny być wywiezione przez Wykonawcę na odkład. Zapewnienie terenów na odkład należy do obowiązków Zamawiającego, o ile nie określono tego inaczej w kontrakcie. Inżynier może nakazać pozostawienie na terenie budowy gruntów, których czasowa nieprzydatność wynika jedynie z powodu zamarznięcia lub nadmiernej wilgotności.

2.4. Geosyntetyk

Geosyntetyk powinien być materiałem odpornym na działanie wilgoci, środowiska agresywnego chemicznie i biologicznie oraz temperatury. Powinien być to materiał bez rozdarć, dziur i przerw ciągłości z dobrą przyczepnością do gruntu. Właściwości stosowanych geosyntetyków powinny być zgodne z PN-EN-963:1999 [6] i dokumentacją projektową. Geosyntetyk powinien posiadać aprobatę techniczną wydaną przez uprawnioną jednostkę.

Tablica 1. Podział gruntów pod względem wysadzinowości wg PN-S-02205:1998 [4]

Lp.	Wyszczególnienie	Jed-	Grupy gruntów
-----	------------------	------	---------------

**PRZEBUDOWA DROGI POWIATOWEJ NR 1139G W M. DAMNO
WRAZ Z PRZEBUDOWĄ MOSTU JNI 06240063**

	właściwości	nostki	niewysadzinowe	wątpliwe	wysadzinowe
1	Rodzaj gruntu		<ul style="list-style-type: none"> △ rumosz niegliniasty △ żwir △ pospółka △ piasek gruby △ piasek średni △ piasek drobny △ żużel nierozpadowy 	<ul style="list-style-type: none"> – piasek pylasty – zwietrzelina gliniasta – rumosz gliniasty – żwir gliniasty – pospółka gliniasta 	<ul style="list-style-type: none"> mało wysadzinowe △ glina piaszczysta, czysta zwięzła, glina zwięzła, glina pylasta zwięzła △ ił, ił piaszczysty, ił pylasty bardzo wysadzinowe △ piasek gliniasty △ pył, pył piaszczysty △ glina piaszczysta, czysta, glina, glina pylasta △ ił warwowy
△ 2	Zawartość cząstek £ 0,075 mm £ 0,02 mm	%	<ul style="list-style-type: none"> < 15 < 3 	<ul style="list-style-type: none"> od 15 do 30 od 3 do 10 	<ul style="list-style-type: none"> > 30 > 10
3	Kapilarność bierna H_{kb}	m	< 1,0	³ 1,0	> 1,0
4	Wskaźnik piaskowy WP		> 35	od 25 do 35	< 25

3. SPRZĘT

3.1. Ogólne wymagania dotyczące sprzętu

Ogólne wymagania dotyczące sprzętu podano w STWiORB D-M-00.00.00 „Wymagania ogólne” pkt 3.

3.2. Sprzęt do robót ziemnych

Wykonawca przystępujący do wykonania robót ziemnych powinien wykazać się możliwością korzystania z następującego sprzętu do:

- a) odspajania i wydobywania gruntów (narzędzia mechaniczne, młoty pneumatyczne, zrywarki, koparki, ładowarki, wiertarki mechaniczne itp.),
- b) jednoczesnego wydobywania i przemieszczania gruntów (spycharki, zgarniarki, równiarki, urządzenia do hydromechanizacji itp.),
- c) transportu mas ziemnych (samochody wywrotki, samochody skrzyniowe, taśmociągi itp.),
- d) sprzętu zagęszczającego (walce, ubijaki, płyty wibracyjne itp.).

3.3. Sprzęt do przenoszenia i układania geosyntetyków

Do przenoszenia i układania geosyntetyków Wykonawca powinien używać odpowiedniego sprzętu zalecanego przez producenta. Wykonawca nie powinien stosować sprzętu mogącego spowodować uszkodzenie układanego materiału.

4. TRANSPORT

4.1. Ogólne wymagania dotyczące transportu

Ogólne wymagania dotyczące transportu podano w STWiORB D-M-00.00.00 „Wymagania ogólne” pkt 4.

4.2. Transport gruntów

Wybór środków transportowych oraz metod transportu powinien być dostosowany do rodzaju gruntu (materiału), jego objętości, sposobu odspajania i załadunku oraz do odległości transportu. Wydajność środków transportowych powinna być ponadto dostosowana do wydajności sprzętu stosowanego do urabiania i wbudowania gruntu (materiału).

Zwiększenie odległości transportu ponad wartości zatwierdzone nie może być podstawą roszczeń Wykonawcy, dotyczących dodatkowej zapłaty za transport, o ile zwiększone odległości nie zostały wcześniej zaakceptowane na piśmie przez Inżyniera.

4.3. Transport i składowanie geosyntetyków

Wykonawca powinien zadbać, aby transport, przenoszenie, przechowywanie i zabezpieczanie geosyntetyków były wykonywane w sposób nie powodujący mechanicznych lub chemicznych ich uszkodzeń. Geosyntetyki wrażliwe na światło słoneczne powinny pozostawać zakryte w czasie od ich wyprodukowania do wbudowania.

5. WYKONANIE ROBÓT

5.1. Ogólne zasady wykonania robót

Ogólne zasady wykonania robót podano w STWiORB D-M-00.00.00 „Wymagania ogólne” pkt 5.

5.2. Dokładność wykonania wykopów i nasypów

Odchylenie osi korpusu ziemnego, w wykopie lub nasypie, od osi projektowanej nie powinny być większe niż ± 10 cm. Różnica w stosunku do projektowanych rzędnych robót ziemnych nie może przekraczać $+ 1$ cm i -3 cm.

Szerokość górnej powierzchni korpusu nie może różnić się od szerokości projektowanej o więcej niż ± 10 cm, a krawędzie korony drogi nie powinny mieć wyraźnych załamań w planie.

Pochylenie skarp nie powinno różnić się od projektowanego o więcej niż 10% jego wartości wyrażonej tangensem kąta. Maksymalne nierówności na powierzchni skarp nie powinny przekraczać ± 10 cm przy pomiarze łąką 3-metrową, albo powinny być spełnione inne wymagania dotyczące nierówności, wynikające ze sposobu umocnienia powierzchni skarpy.

W gruntach skalistych wymagania, dotyczące równości powierzchni dna wykopu oraz pochylenia i równości skarp, powinny być określone w dokumentacji projektowej i STWiORB.

5.3. Odwodnienia pasa robót ziemnych

Niezależnie od budowy urządzeń, stanowiących elementy systemów odwadniających, ujętych w dokumentacji projektowej, Wykonawca powinien, o ile wymagają tego warunki terenowe, wykonać urządzenia, które zapewnią odprowadzenie wód gruntowych i opadowych poza obszar robót ziemnych tak, aby zabezpieczyć grunty przed przewilgoceniem i nawodnieniem. Wykonawca ma obowiązek takiego wykonywania wykopów i nasypów, aby powierzchniom gruntu nadawać w całym okresie trwania robót spadki, zapewniające prawidłowe odwodnienie.

Jeżeli, wskutek zaniedbania Wykonawcy, grunty ulegną nawodnieniu, które spowoduje ich długotrwałą nieprzydatność, Wykonawca ma obowiązek usunięcia tych gruntów i zastąpienia ich gruntami przydatnymi na własny koszt bez jakichkolwiek dodatkowych opłat ze strony Zamawiającego za te czynności, jak również za dowieziony grunt.

Odprowadzenie wód do istniejących zbiorników naturalnych i urządzeń odwadniających musi być poprzedzone uzgodnieniem z odpowiednimi instytucjami.

5.4. Odwodnienie wykopów

Technologia wykonania wykopu musi umożliwiać jego prawidłowe odwodnienie w całym okresie trwania robót ziemnych. Wykonanie wykopów powinno postępować w kierunku podnoszenia się niwelety.

W czasie robót ziemnych należy zachować odpowiedni spadek podłużny i nadać przekrojom poprzecznym spadki, umożliwiające szybki odpływ wód z wykopu. O ile w dokumentacji projektowej nie zawarto innego wymagania, spadek poprzeczny nie powinien być mniejszy niż 4% w przypadku gruntów spoiстых i nie mniejszy niż 2% w przypadku gruntów niespoistych. Należy uwzględnić ewentualny wpływ kolejności i sposobu odpajania gruntów oraz terminów wykonywania innych robót na spełnienie wymagań dotyczących prawidłowego odwodnienia wykopu w czasie postępu robót ziemnych.

Źródła wody, odsłonięte przy wykonywaniu wykopów, należy ująć w rowy i /lub dreny. Wody opadowe i gruntowe należy odprowadzić poza teren pasa robót ziemnych.

5.5. Rowy

Rowy boczne oraz rowy stokowe powinny być wykonane zgodnie z dokumentacją projektową i STWiORB. Szerokość dna i głębokość rowu nie mogą różnić się od wymiarów projektowanych o więcej niż ± 5 cm. Dokładność wykonania skarp rowów powinna być zgodna z określoną dla skarp wykopów w STWiORB D-02.01.01.

5.6. Układanie geosyntetyków

Geosyntetyki należy układać łącząc je na zakład zgodnie z dokumentacją projektową i STWiORB. Jeżeli dokumentacja projektowa i STWiORB nie podają inaczej, przylegające do siebie arkusze lub pasy geosyntetyków należy układać z zakładem (i kotwieniem) zgodnie z instrukcją producenta lub decyzją projektanta.

W przypadku uszkodzenia geosyntetyku, należy w uzgodnieniu z Inżynierem, przykryć to uszkodzenie pasami geosyntetyku na długości i szerokości większej o 90 cm od obszaru uszkodzonego.

Warstwa gruntu, na której przewiduje się ułożenie geosyntetyku powinna być równa i bez ostrych występow, mogących spowodować uszkodzenie geosyntetyku w czasie układania lub pracy. Metoda układania powinna zapewnić przyleganie geosyntetyku do warstwy, na której jest układana, na całej jej powierzchni. Geosyntetyków nie należy naciągać lub powodować ich zawieszenia na wzniesieniach (garbach) lub nad dołami. Nie dopuszcza się ruchu maszyn budowlanych bezpośrednio na ułożonych geosyntetykach. Należy je przykryć gruntem nasypowym niezwłocznie po ułożeniu.

6. KONTROLA JAKOŚCI ROBÓT

6.1. Ogólne zasady kontroli jakości robót

Ogólne zasady kontroli jakości robót podano w STWiORB D-M-00.00.00 „Wymagania ogólne” pkt 6.

6.2. Badania i pomiary w czasie wykonywania robót ziemnych

6.2.1. Sprawdzenie odwodnienia

Sprawdzenie odwodnienia korpusu ziemnego polega na kontroli zgodności z wymaganiami specyfikacji określonymi w pkt 5 oraz z dokumentacją projektową.

Szczególną uwagę należy zwrócić na:

- właściwe ujęcie i odprowadzenie wód opadowych,
- właściwe ujęcie i odprowadzenie wsięków wodnych.

6.2.2. Sprawdzenie jakości wykonania robót

Czynności wchodzące w zakres sprawdzenia jakości wykonania robót określono w pkt 6 STWiORB D-02.01.01, D-02.02.01 oraz D-02.03.01.

6.3. Badania do odbioru korpusu ziemnego

6.3.1. Częstotliwość oraz zakres badań i pomiarów

Częstotliwość oraz zakres badań i pomiarów do odbioru korpusu ziemnego podaje tablica 2.

Tablica 2. Częstotliwość oraz zakres badań i pomiarów wykonanych robót ziemnych

Lp.	Badana cecha	Minimalna częstotliwość badań i pomiarów
1	Pomiar szerokości korpusu ziemnego	Pomiar taśmą, szablonem, łąką o długości 3 m i poziomą lub niwelatorem, w odstępach co 200 m na prostych, w punktach głównych łuku, co 100 m na łukach o $R \geq 100$ m co 50 m na łukach o $R < 100$ m oraz w miejscach, które budzą wątpliwości
2	Pomiar szerokości dna rowów	
3	Pomiar rzędnych powierzchni korpusu ziemnego	
4	Pomiar pochylenia skarp	
5	Pomiar równości powierzchni korpusu	
6	Pomiar równości skarp	
7	Pomiar spadku podłużnego powierzchni korpusu lub dna rowu	Pomiar niwelatorem rzędnych w odstępach co 200 m oraz w punktach wątpliwych
8	Badanie zagęszczenia gruntu	Wskaźnik zagęszczenia określać dla każdej ułożonej warstwy lecz nie rzadziej niż w trzech punktach na 1000 m ² warstwy

6.3.2. Szerokość korpusu ziemnego

Szerokość korpusu ziemnego nie może różnić się od szerokości projektowanej o więcej niż ± 10 cm.

6.3.3. Szerokość dna rowów

Szerokość dna rowów nie może różnić się od szerokości projektowanej o więcej niż ± 5 cm.

6.3.4. Rzędne korony korpusu ziemnego

Rzędne korony korpusu ziemnego nie mogą różnić się od rzędnych projektowanych o więcej niż -3 cm lub +1 cm.

6.3.5. Pochylenie skarp

Pochylenie skarp nie może różnić się od pochylenia projektowanego o więcej niż 10% wartości pochylenia wyrażonego tangensem kąta.

6.3.6. Równość korony korpusu

Nierówności powierzchni korpusu ziemnego mierzone łąką 3-metrową, nie mogą przekraczać 3 cm.

6.3.7. Równość skarp

Nierówności skarp, mierzone łąką 3-metrową, nie mogą przekraczać ± 10 cm.

6.3.8. Spadek podłużny korony korpusu lub dna rowu

Spadek podłużny powierzchni korpusu ziemnego lub dna rowu, sprawdzony przez pomiar niwelatorem rzędnych wysokościowych, nie może dawać różnic, w stosunku do rzędnych projektowanych, większych niż -3 cm lub +1 cm.

6.3.9. Zagęszczenie gruntu

Wskaźnik zagęszczenia gruntu określony zgodnie z BN-77/8931-12 [9] powinien być zgodny z założonym dla odpowiedniej kategorii ruchu. W przypadku gruntów dla których nie można określić wskaźnika zagęszczenia należy określić wskaźnik odkształcenia I_0 , zgodnie z normą PN-S-02205:1998 [4].

6.4. Badania geosyntetyków

Przed zastosowaniem geosyntetyków w robotach ziemnych, Wykonawca powinien przedstawić Inżynierowi świadectwa stwierdzające, iż zastosowany geosyntetyk odpowiada wymaganiom norm, aprobaty technicznej i zachowa swoje właściwości w kontakcie z materiałami, które będzie oddzielać lub wzmacniać przez okres czasu nie krótszy od podanego w dokumentacji projektowej i STWiORB.

6.5. Zasady postępowania z wadliwie wykonanymi robotami

Wszystkie materiały nie spełniające wymagań podanych w odpowiednich punktach specyfikacji, zostaną odrzucone. Jeśli materiały nie spełniające wymagań zostaną wbudowane lub zastosowane, to na polecenie Inżyniera Wykonawca wymieni je na właściwe, na własny koszt.

Wszystkie roboty, które wykazują większe odchylenia cech od określonych w punktach 5 i 6 specyfikacji powinny być ponownie wykonane przez Wykonawcę na jego koszt.

Na pisemne wystąpienie Wykonawcy, Inżynier może uznać wadę za nie mającą zasadniczego wpływu na cechy eksploatacyjne drogi i ustali zakres i wielkość potraczeń za obniżoną jakość.

7. OBMIAR ROBÓT

7.1. Ogólne zasady obmiaru robót

Ogólne zasady obmiaru robót podano w STWiORB D-M-00.00.00 „Wymagania ogólne” pkt 7.

7.2. Obmiar robót ziemnych

Jednostka obmiarową jest m^3 (metr sześcienny) wykonanych robót ziemnych.

8. ODBIÓR ROBÓT

Ogólne zasady odbioru robót podano w STWiORB D-M-00.00.00 „Wymagania ogólne” pkt 8.

Roboty ziemne uznaje się za wykonane zgodnie z dokumentacją projektową, STWiORB i wymaganiami Inżyniera, jeżeli wszystkie pomiary i badania z zachowaniem tolerancji wg pkt 6 dały wyniki pozytywne.

9. PODSTAWA PŁATNOŚCI

Ogólne ustalenia dotyczące podstawy płatności podano w STWiORB D-M-00.00.00 „Wymagania ogólne” pkt 9.

Zakres czynności objętych ceną jednostkową podano w STWiORB D-02.01.01, D-02.02.01 oraz D-02.03.01 pkt 9.

10. PRZEPISY ZWIĄZANE

10.1. Normy

1. PN-B-02480:1986 Grunty budowlane. Określenia. Symbole. Podział i opis gruntów
2. PN-B-04481:1988 Grunty budowlane. Badania próbek gruntów
3. PN-B-04493:1960 Grunty budowlane. Oznaczanie kapilarności biernej
4. PN-S-02205:1998 Drogi samochodowe. Roboty ziemne. Wymagania i badania
5. PN-ISO10318:1993 Geotekstylii – Terminologia
6. PN-EN-963:1999 Geotekstylii i wyroby pokrewne
7. BN-64/8931-01 Drogi samochodowe. Oznaczenie wskaźnika piaskowego
8. BN-64/8931-02 Drogi samochodowe. Oznaczenie modułu odkształcenia nawierzchni podatnych i podłoża przez obciążenie płytą
9. BN-77/8931-12 Oznaczenie wskaźnika zagęszczenia gruntu

10.2. Inne dokumenty

PRZEBUDOWA DROGI POWIATOWEJ NR 1139G W M. DAMNO

WRAZ Z PRZEBUDOWĄ MOSTU JNI 06240063

- △ Wykonanie i odbiór robót ziemnych dla dróg szybkiego ruchu, IBDiM, Warszawa 1978.
- △ Instrukcja badań podłoża gruntowego budowli drogowych i mostowych, GDDP, Warszawa 1998.
- △ Katalog typowych konstrukcji nawierzchni podatnych i półsztywnych, IBDiM, Warszawa 1997.
- △ Wytoczne wzmocnienia podłoża gruntowego w budownictwie drogowym, IBDiM, Warszawa 2002.

D.02.01.01 WYKONANIE WYKOPÓW W GRUNTACH NIESKALISTYCH

1. WSTĘP

1.1. Przedmiot STWiORB

Przedmiotem niniejszej specyfikacji technicznej (STWiORB) są wymagania dotyczące wykonania i odbioru wykopów w gruntach nieskalistych

1.2. Zakres stosowania STWiORB

Specyfikacja techniczna (STWiORB) stanowi dokument przetargowy i kontraktowy przy realizacji zadania: **PRZEBUDOWA DROGI POWIATOWEJ NR 1139G W M. DAMNO WRAZ Z PRZEBUDOWĄ MOSTU JNI 06240063**

1.3. Zakres robót objętych STWiORB

Ustalenia zawarte w niniejszej specyfikacji dotyczą zasad prowadzenia robót ziemnych i obejmują wykonanie wykopów w gruntach nieskalistych, zabezpieczenie wykopów przed napływem wody, usunięcie wody z wykopu, oraz zabezpieczenie wykopów przed obwałami.

1.4. Określenia podstawowe

Podstawowe określenia zostały podane w STWiORB D-02.00.01 pkt 1.4.

1.5. Ogólne wymagania dotyczące robót

Ogólne wymagania dotyczące robót podano w STWiORB D-02.00.01 pkt 1.5.

2. MATERIAŁY (GRUNTY)

Materiał stosowany do zabezpieczenia wykopów:

Drewno przeznaczone do zabezpieczenia ścian wykopów oraz wykonywania konstrukcji podpierających lub rozpierających ściany wykopów powinno być iglaste, zaimpregnowane i odpowiadać wymaganiom PN-D-95017 i PN-D-96000.

Dopuszcza się stosowanie innych materiałów lub wyrobów (np. ścianki szczelne) do zabezpieczania wykopów pod warunkiem uzyskania akceptacji Inspektora Nadzoru. Stosowanie do zabezpieczenia materiałów innych niż proponowane i zatwierdzonych przez Inspektora Nadzoru nie stanowi podstawy do zwiększenia płatności. Koszty wykonania zabezpieczenia wykopu ponosi Wykonawca.

Materiał występujący w podłożu wykopu jest gruntem rodzimym, który będzie stanowił podłoże nawierzchni. Zgodnie z Katalogiem typowych konstrukcji nawierzchni podatnych i półsztywnych [12] powinien charakteryzować się grupą nośności G_1 . Gdy podłoże nawierzchni zaklasyfikowano do innej grupy nośności, należy podłoże doprowadzić do grupy nośności G_1 zgodnie z dokumentacją projektową i STWiORB.

3. SPRZĘT

Sprzęt używany do robót ziemnych zależy od przyjętej technologii i musi być zaakceptowany przez Inspektora nadzoru. Pompy lub inny sprzęt według uznania Wykonawcy lecz zaakceptowany przez Inspektora nadzoru. Użyty sprzęt powinien zapewnić ciągłość wykonywanej pracy oraz uzyskanie wymaganej wydajności dla umożliwienia wykonania czynności podstawowej zgodnie z odpowiednią SST. W przypadku, gdy stan techniczny lub parametry robocze używanych urządzeń lub narzędzi nie zapewniają bezawaryjnej pracy lub uzyskania wymaganej jakości robót, Inspektor nadzoru może zażądać zmiany stosowanego sprzętu. Sprzęt stosowany do wykonania wykopów oraz pogłębiania kanału powinien posiadać wszelkie niezbędne atesty i gwarantować bezpieczeństwo personelu Wykonawcy

Ogólne wymagania i ustalenia dotyczące sprzętu określono w STWiORB D-02.00.01 pkt 3.

4. TRANSPORT

Ogólne wymagania dotyczące transportu podano w SST D.M.00.00.00.

Materiały mogą być przewożone środkami transportu przeznaczonymi do przewozu mas ziemnych. Materiały należy rozmieścić równomiernie na całej powierzchni ładunkowej i zabezpieczyć przed spadaniem lub przemieszczaniem.

Ukopany grunt powinien być bezzwłocznie przetransportowany na miejsce uzgodnione z Inspektorem nadzoru lub na odkład służący następnie do zasypania niezabudowanych wykopów. W przypadku przygotowania odkładów gruntów przeznaczonych do zasypania, odległość podnóża skarpy odkładu od górnej krawędzi wykopu powinna wynosić:

- na gruntach przepuszczalnych - nie mniej niż 3,0m,
- na gruntach nieprzepuszczalnych - nie mniej niż 5,0m.

Załadunek, transport, rozładunek i składowanie materiałów do zasypywania wykopów powinny odbywać się tak, aby zabezpieczyć grunt przed zanieczyszczeniem i utratą wymaganych właściwości.

Wyboru środków transportowych należy dokonać na podstawie analizy następujących czynników: objętości mas ziemnych, odległości transportu, szybkości i pojemności środków transportowych, ukształtowania terenu, wydajności maszyn odpajających grunt i pogłębiających kanał, pory roku i warunków atmosferycznych, organizacji robót.

Ogólne wymagania i ustalenia dotyczące transportu określono w STWiORB D-02.00.01 pkt 4.

5. WYKONANIE ROBÓT

5.1. Zasady prowadzenia robót

Ogólne zasady prowadzenia robót podano w STWiORB D-02.00.01 pkt 5.

Sposób wykonania skarp wykopu powinien gwarantować ich stateczność w całym okresie prowadzenia robót, a naprawa uszkodzeń, wynikających z nieprawidłowego ukształtowania skarp wykopu, ich podcięcia lub innych odstępstw od dokumentacji projektowej obciąża Wykonawcę.

Wykonawca powinien wykonywać wykopy w taki sposób, aby grunty o różnym stopniu przydatności do budowy nasypów były odpajane oddzielnie, w sposób uniemożliwiający ich wymieszanie. Odstępstwo od powyższego wymagania, uzasadnione skomplikowanym układem warstw geotechnicznych, wymaga zgody Inżyniera.

Odspojone grunty przydatne do wykonania nasypów powinny być bezpośrednio wbudowane w nasyp lub przewiezione na odkład. O ile Inżynier dopuści czasowe składowanie odspojonych gruntów, należy je odpowiednio zabezpieczyć przed nadmiernym zawilgoceniem.

W przypadku natrafienia w trakcie wykonywania robót ziemnych na przedmioty zabytkowe lub szczątki archeologiczne należy powiadomić Inspektora nadzoru oraz władze konserwatorskie i roboty przerwać na obszarze znalezisk do dalszej decyzji.

5.1.1 Wymagania dotyczące zagęszczenia i nośności gruntu

Zagęszczenie gruntu w wykopach i miejscach zerowych robót ziemnych powinno spełniać wymagania, dotyczące minimalnej wartości wskaźnika zagęszczenia (I_s), podanego w tabelicy 1.

Tabela 1. Minimalne wartości wskaźnika zagęszczenia w wykopach i miejscach zerowych robót ziemnych

Strefa korpusu	Minimalna wartość I_s dla:		
	autostrad i dróg ekspresowych	innych dróg	
		kategoria ruchu KR3-KR6	kategoria ruchu KR1-KR2
Górna warstwa o grubości 20 cm	1,03	1,00	1,00
Na głębokości od 20 do 50 cm od powierzchni robót ziemnych	1,00	1,00	0,97

Jeżeli grunty rodzime w wykopach i miejscach zerowych nie spełniają wymaganego wskaźnika zagęszczenia, to przed ułożeniem konstrukcji nawierzchni należy je dobrać do wartości I_s , podanych w tabelicy 1.

Jeżeli wartości wskaźnika zagęszczenia określone w tabelicy 1 nie mogą być osiągnięte przez bezpośrednie zagęszczanie gruntów rodzimych, to należy podjąć środki w celu ulepszenia gruntu podłoża, umożliwiającego uzyskanie wymaganych wartości wskaźnika zagęszczenia. Możliwe do zastosowania środki, o ile nie są określone w STWiORB, proponuje Wykonawca i przedstawia do akceptacji Inżynierowi.

Dodatkowo można sprawdzić nośność warstwy gruntu na powierzchni robót ziemnych na podstawie pomiaru wtórnego modułu odkształcenia E_2 zgodnie z PN-02205:1998 [4] rysunek 4.

5.1.2. Ruch budowlany

Nie należy dopuszczać ruchu budowlanego po dnie wykopu o ile grubość warstwy gruntu (nadkładu) powyżej rzędnych robót ziemnych jest mniejsza niż 0,3 m.

Z chwilą przystąpienia do ostatecznego profilowania dna wykopu dopuszcza się po nim jedynie ruch maszyn wykonujących tę czynność budowlaną. Może odbywać się jedynie sporadyczny ruch pojazdów, które nie spowodują uszkodzeń powierzchni korpusu.

Naprawa uszkodzeń powierzchni robót ziemnych, wynikających z niedotrzymania podanych powyżej warunków obciąża Wykonawcę robót ziemnych.

5.1.3. Urządzenia i materiały nieprzewidziane w Dokumentacji Projektowej

Jeżeli na terenie robót ziemnych napotka się urządzenia podziemne nieprzewidziane w Dokumentacji Projektowej (urządzenia instalacyjne, wodociągowe, kanalizacyjne, ciepłownicze, gazowe lub elektryczne) albo niewypały lub inne pozostałości wojenne, wówczas roboty należy przerwać, powiadomić o tym Inspektora nadzoru, a dalsze prace prowadzić dopiero po uzgodnieniu trybu postępowania z instytucjami sprawującymi nadzór nad tymi urządzeniami.

W przypadku natrafienia w wykonanym wykopie na materiały nadające się do dalszego użytku należy powiadomić o tym Inspektora nadzoru i ustalić z nim sposób dalszego postępowania.

Przed rozpoczęciem prac sprzętem zmechanizowanym należy wykonać ręczne przekopy kontrolne w rejonach spodziewanych urządzeń podziemnych.

5.1.4. Punkty pomiarowe i wytyczenie obiektu

Przed przystąpieniem do robót ziemnych Wykonawca robót powinien wykonać i zabezpieczyć stałe punkty pomiarowe tworzące układ odniesienia lokalnych pomiarów sytuacyjnych i wysokościowych. Stałe punkty pomiarowe powinny być tak usytuowane, wykonane i zabezpieczone, żeby nie nastąpiło ich uszkodzenie lub zniszczenie przez wodę, mróz, roboty budowlane itp. Ochrona przyjętych punktów stałych należy do Wykonawcy robót. W przypadku zniszczenia punktów pomiarowych należy je odtworzyć.

W przypadku przegłębienia wykopów poniżej przewidzianego poziomu, a zwłaszcza poniżej projektowanego poziomu posadowienia należy porozumieć się z Inspektorem nadzoru celem podjęcia odpowiednich decyzji.

5.1.5. Odwodnienie terenu

Roboty ziemne powinny być wykonywane w takiej kolejności, żeby było zapewnione łatwe i szybkie odprowadzenie wód gruntowych i opadowych w każdej fazie robót. Niniejsza SST obejmuje również odwodnienie wykopów poprzez odpompowanie wody. Wykonane urządzenia odwadniające nie powinny powodować niekorzystnego nawodnienia gruntów w innych miejscach wykonywanych robót ziemnych ani powodować szkód na terenach sąsiednich. Wykopy powinny być chronione przed niekontrolowanym napływem do nich wód pochodzących z opadów atmosferycznych i cieku. W tym celu powierzchnia terenu powinna być wyprofilowana ze spadkami umożliwiającymi łatwy odpływ wody poza teren robót. Od strony spadku terenu powinny być wykonane, w razie potrzeby, rowy. W razie potrzeby przez cały czas trwania robót w wykopie, należy przepompowywać wody cieku ponad miejscem robót.

5.1.6. Wykonywanie robót ziemnych w warunkach zimowych

W przypadku konieczności wykonywania robót ziemnych w okresie obniżonych temperatur, roboty te należy wykonywać w sposób określony w opracowaniu Instytutu Techniki Budowlanej pt. „Wytyczne wykonywania robót budowlano-montażowych w okresie obniżonych temperatur”. Przez pojęcie "obniżonej temperatury" należy rozumieć temperaturę otoczenia niższą niż +5°C.

5.2. Wymiary wykopów fundamentowych

Wymiary wykopów fundamentowych powinny być dostosowane do wymiarów fundamentów budowli w planie, głębokości wykopów, rodzaju gruntu, poziomu wody gruntowej oraz do konieczności i możliwości zabezpieczenia skarp wykopów.

Dopuszczalne odchyłki w wykonaniu wykopów wynoszą:

dla rzędnych dna $\pm 3\text{cm}$,

dla wymiarów w planie $\pm 15\text{cm}$,

5.3. Zabezpieczenie ścian wykopów przez rozparcie

Do zabezpieczenia wykopów dopuszcza się stosowanie konstrukcji uzgodnionych z Inspektorem Nadzoru (np. ścianki szczelne).

W wykopach o ścianach podpartych lub rozpartych należy przestrzegać, żeby:

- górne krawędzie zabezpieczenia wystawały na wysokość $10 \div 15\text{ cm}$ ponad teren,
- rozpory miały trwałe zabezpieczenie przed opadnięciem w dół,
- krawędzie wykopu były zabezpieczone szczelnie ściankami lub balami, w przypadku przewidywanego ruchu przy wykopie lub w zasięgu pracy żurawi,

- w wykopie rozpartym były wykonane awaryjne dogodne wyjścia w odległościach nie większych niż 30m.

Stan konstrukcji podporowych i rozporowych należy sprawdzać okresowo, a obowiązkowo niezwłocznie po wystąpieniu czynników niekorzystnych (duże opady atmosferyczne, mróz itp.).

Rozbiórka zabezpieczeń ścian wykopów powinna być prowadzona w miarę wykonywania zasypki. Pozostawienie obudowy dopuszczalne jest tylko w przypadkach technicznej niemożliwości jej usunięcia lub, gdy wydobywanie elementów obudowy zagraża bezpieczeństwu pracy albo stwarza możliwości uszkodzenia konstrukcji wykonanego obiektu, lub, gdy przewiduje to Dokumentacja Projektowa.

5.4. Składowanie ukopanego gruntu

Składowanie ukopanego gruntu przy wykonywanym wykopie może być stosowane:

- bez zabezpieczenia jego ścian, jeżeli zostanie zachowana minimalna odległość, podana w p.4, przy której nie zachodzi obawa obsuwania się gruntu,
- bezpośrednio przy wykopie, pod warunkiem wykonania odpowiedniego zabezpieczenia przeciw obsunięciu się gruntu.

5.5. Wykonanie wykopów

Przed przystąpieniem do wykonania wykopów należy wykonać ręcznie próbne przekopy potwierdzające lokalizację urządzeń obcych, których rzeczywisty przebieg mógłby odbiegać od przebiegów uzgodnionych na etapie opracowania Dokumentacji Projektowej.

Metoda wykonywania robót ziemnych powinna być dobrana w zależności od wielkości robót, głębokości wykopu, ukształtowania terenu, rodzaju gruntu oraz posiadanego sprzętu mechanicznego. Wykopy te powinny być wykonywane w takim okresie, aby po ich zakończeniu można było przystąpić natychmiast do wykonania przewidzianych w nich robót budowlanych i zasypania ich gruntem odpowiednim do tego celu.

Zaleca się wykonywanie wykopów szerokoprzestrzennych ręcznie do głębokości nie większej niż 2.0 m, a koparką do 4.0 m. Wykopy o głębokości >4,0 m należy wykonać z umocnieniem (rozparciem w szalunkach).

W czasie wykonywania tych robót, na Wykonawcy spoczywa odpowiedzialność za bezpieczeństwo obszaru przyległego do wykopów, wraz ze znajdującymi się tam budowlami. W przypadku natrafienia w trakcie wykopów na przedmioty zabytkowe lub szczątki archeologiczne należy powiadomić o tym konserwatora zabytków oraz Inspektora nadzoru, a roboty przerwać na obszarze znalezisk do dalszej decyzji.

Jeżeli na terenie robót ziemnych zostaną stwierdzone urządzenia podziemne nie przewidziane w dokumentacji technicznej (instalacje wodociągowe, kanalizacyjne, ciepłne, gazowe, elektryczne) albo niewybuchy lub inne pozostałości wojenne, wówczas roboty należy przerwać, powiadomić o tym inwestora, a dalsze prace prowadzić dopiero po uzgodnieniu trybu postępowania z instytucjami sprawującymi nadzór nad tymi urządzeniami.

W przypadku natrafienia w czasie wykonywania wykopu, na poziomie posadowienia fundamentu, na grunt o nośności mniejszej od przewidzianej w projekcie oraz w przypadku natrafienia na grunt silnie nawodniony lub na kurzawkę, a w gruntach skalistych na kawerny (puste przestrzenie), roboty ziemne należy przerwać i powiadomić inwestora w celu ustalenia w porozumieniu z nadzorem autorskim odpowiednich zabezpieczeń.

5.6. Wymiary wykopów w planie

Wymiary wykopów w planie powinny być dostosowane do wymiarów fundamentów w planie, sposobu ich wykonania, głębokości, rodzaju gruntu, poziomu wody gruntowej oraz konieczności i możliwości zabezpieczenia ścian wykopów. W przypadku, gdy nie zachodzi możliwość wykonania bezpośredniego pochylenia skarp wykopu, należy uwzględnić w szerokości dna wykopu dodatkowo wymiary konstrukcji zabezpieczającej oraz swobodną przestrzeń na pracę ludzi pomiędzy zabezpieczeniem ściany wykopu a wykonywanym w wykopie elementem budowli. Przestrzeń ta powinna wynosić nie mniej niż 0.60 m, a w przypadku ścian izolowanych nie mniej niż 1.0 m.

5.7. Nienaruszalność struktury dna wykopu

Wykopy powinny być wykonane bez naruszenia naturalnej struktury gruntu dna wykopu, przy czym w porównaniu do projektowanego poziomu powinna być pozostawiona nienaruszona warstwa gruntu, o grubości, co najmniej 0.20 m. Warstwa ta powinna być usunięta bezpośrednio przed betonowaniem fundamentu lub korka betonowego. W przypadku przegłębienia wykopu w stosunku do poziomu przewidzianego w projekcie, dopuszcza się wyrównanie poziomu posadowienia przez pogrubienie korka betonowego.

5.8. Tolerancje wykonania wykopów

Wymiary wykopów w planie powinny być wykonane z dokładnością ± 15 cm, z uwzględnieniem zaleceń podanych powyżej.

Ostateczny poziom dna wykopu przed wykonaniem korka betonowego powinien być wykonany z tolerancją ± 3 cm w stosunku do rzędnych projektowanych.

Ostateczny poziom dna kanału po wykonaniu pogłębienia powinien być wykonany z tolerancją ± 20 cm w stosunku do rzędnych projektowanych

5.9. BHP i ochrona środowiska

W trakcie prowadzenia prac przy wykopach i pogłębieniu dna należy zwrócić uwagę by w obrębie pracy koparki nie przebywali ludzie. Wykopy należy zabezpieczyć barierami.

Przy wykonywaniu robót ziemnych ręcznie należy:

- ▲ używać właściwych i znajdujących się w dobrym stanie narzędzi,
- ▲ zapewnić należyte odwadnianie terenu robót,
- ▲ wykonywać wykopy w gruntach nawodnionych ze skarpami zapewniającymi stateczność gruntu pod wodą,
- ▲ pozostawić pas terenu o szerokości, co najmniej 0,5 m wzdłuż krawędzi wykopu, na którym nie wolno składować ziemi pochodzącej z wykopu,
- ▲ środki transportowe pod załadunek mas ziemnych ustawiać co najmniej 2,0 m od krawędzi skarpy wykopu,
- ▲ rozstaw środków transportowych pomiędzy sobą powinien wynosić co najmniej 1,5 m dla umożliwienia ucieczki robotnikom w przypadku obsunięcia się mas ziemnych,
- ▲ sprawdzić po każdej zmianie warunków atmosferycznych (deszcz, śnieg, odwilż) stan skarp nasypów i wykopów.

Wykonywanie robót sprzętem zmechanizowanym.

Przy wykonywaniu robót sprzętem zmechanizowanym, niezależnie od wymagań dla ręcznego sposobu wykonania robót, należy zachować niżej wymienione wymagania dodatkowe:

głębokość odspajanej jednocześnie warstwy gruntu i nachylenie skarpy wykopu powinny być dostosowane do rodzaju gruntu i zasięgu wysięgnika koparki,

roboty ziemne przy nasypach i wykopach wykonywać warstwami, nie dopuszczając do powstawania nierówności,

zachować szczególną ostrożność podczas zagęszczania krawędzi nasypów,

rozstaw pracujących maszyn powinien wykluczać możliwość ich wzajemnego uszkodzenia,

robotnikom nie wolno przebywać w zasięgu pracy maszyn,

podczas wykonywania pogłębienia dna kanału należy zachować szczególną ostrożność i zastosować środki bezpieczeństwa, które wyeliminują ryzyko związane z możliwością utonięcia.

6. KONTROLA JAKOŚCI ROBÓT

Ogólne zasady kontroli jakości Robót podano w SST D.M.00.00.00.

Przed przystąpieniem do wykonywania wykopów realizowanych przed budową obiektu należy sprawdzić zgodność rzędnych terenu z danymi podanymi w Dokumentacji Projektowej. W tym celu należy wykonać pobieżny kontrolny pomiar sytuacyjno-wysokościowy.

Sprawdzenie i odbiór robót ziemnych powinny być wykonane zgodnie z normą PN-B-06050 oraz BN-83/8836-02.

Sprawdzeniu i kontroli w czasie wykonywania robót oraz po ich zakończeniu powinny podlegać następujące sprawy:

W zakresie wykopów:

- zgodność wykonania Robót z Dokumentacją Projektową
- roboty pomiarowe,
- przekopy kontrolne,
- rodzaj i stan gruntu w podłożu,
- odwadnianie wykopów,
- wymiary wykopów,
- zabezpieczenie wykopów.

Na podstawie wyników badań należy sporządzić protokoły odbioru robót częściowych i końcowych. Roboty zanikające należy wpisać do dziennika budowy.

7. OBMIAR ROBÓT

Ogólne wymagania dotyczące obmiaru robót podano w SST D.M.00.00.00. "Wymagania Ogólne".

Obmiaru ilościowego dokonuje się w m^3 gruntu w stanie rodzimym. Ilość wykonanych wykopów, która stanowi podstawę płatności, określa się jako iloczyn powierzchni podstawy wykopu i średniej głębokości

wykopu liczonej od spodu wykopu do powierzchni terenu. Wielkość powierzchni pogłębienia dna stanowi pole powierzchni dna pod obiektem w licach ścianek szczelnych wraz z odcinkami długości 6m od obrysu mostu na których należy dokonać nawiązania wysokościowego dna pogłębionego i istniejącego. Wszelkie odstępstwa od ilości ujętych w projekcie technicznym muszą uzyskać akceptację Inspektora nadzoru. Obmiar wykopów z zabezpieczeniem np. w ściankach szczelnych należy dokonać tak jakby były wykonane bez zabezpieczenia tzn. z pochyłymi skarpami.

8. ODBIÓR ROBÓT

Ogólne zasady odbioru Robót podano w SST D.M.00.00.00.

8.1. Zasady ogólne odbioru Robót

Roboty objęte niniejszymi SST podlegają dwóm etapom odbioru robót dokonany przez Inspektora nadzoru:

- odbiorowi robót zanikających i ulegających zakryciu,
- odbiorowi ostatecznemu.

Roboty powinny być wykonane zgodnie z Dokumentacją Projektową, Szczegółową Specyfikacją Techniczną oraz pisemnymi decyzjami Inspektora nadzoru.

8.2. Odbiór Robót zanikających lub ulegających zakryciu

8.2.1. Dokumenty i dane

Podstawą dokonania oceny ilości robót ulegających zakryciu są następujące dokumenty:

- dokumentacja projektowa z naniesionymi na niej zmianami dokonywanymi w trakcie budowy,
- dziennik budowy,
- uzasadnienia dokonywania zmian,

8.2.2. Zakres

Odbiór robót zanikających i ulegających zakryciu obejmuje sprawdzenie zastosowanych czynników produkcji i wykonania poszczególnych elementów podanych w poszczególnych punktach niniejszego rozdziału.

Jeżeli wszystkie badania dały wyniki dodatnie, wykonane roboty należy uznać za zgodne z wymaganiami PN-S-02205 i PN-B-06050. Jeżeli choć jedno badanie dało wynik ujemny, wykonane roboty należy uznać za niezgodne z wymaganiami norm i kontraktu. W takiej sytuacji Wykonawca obowiązany jest doprowadzić roboty do zgodności z normą i przedstawić je do ponownego odbioru.

Przy odbiorze robót ziemnych powinny być przeprowadzone następujące badania:

- h) sprawdzenie zgodności z Dokumentacją Projektową,
- i) sprawdzenie odwodnienia terenu,
- j) sprawdzenie wykonanych wykopów.

Badania należy przeprowadzać w czasie odbioru częściowego i końcowego robót. Badania w czasie odbioru częściowego należy przeprowadzać w odniesieniu do tych robót, do których późniejszy dostęp jest niemożliwy.

Na podstawie wyników badań należy sporządzić protokoły odbioru robót częściowych i końcowych.

Roboty zanikające należy wpisać do Dziennika Budowy.

Sprawdzenie wykonanych wykopów polega na porównaniu ich z Dokumentacją Projektową oraz stwierdzeniu ich zgodności z SST przez oględziny oraz pomiar z dokładnością do 5,0 cm.

8.3 Odbiór ostateczny

Wg D.M.00.00.00.

9. PODSTAWA PŁATNOŚCI

9.1. Ogólne warunki płatności podane są w SST D.M.00.00.00..

9.2. Szczegółowe warunki płatności.

Płaci się za 1m³ wykopu. Cena obejmuje wyznaczenie zarysu wykopów, oznakowanie wykopów, odspojenie gruntu, wydobywanie i odtransportowanie (gruntów nieprzydatnych do wbudowania) na odkład, zagęszczenie dna wykopu, odwodnienie wykopów, pompowanie wód, zabezpieczenie skarp oraz obiektu na czas budowy, wszelkie niezbędne do zabezpieczenia materiały tym dodatkowo projekty zabezpieczeń, przeprowadzenie pomiarów i badań laboratoryjnych, wykonanie utrzymania i rozebranie dróg technologicznych, uzyskanie niezbędnych zgód i pozwoleń na wykonanie dróg technologicznych w tym dzierżawa terenu oraz uporządkowanie miejsca budowy. Zastosowanie do zabezpieczenia ścian wykopów sposobu innego niż proponowany nie stanowi podstawy do zwiększenia płatności.

10. PRZEPISY ZWIĄZANE

10.1. Normy

- PN-B-02481 Geotechnika. Terminologia, symbole literowe i jednostki miar.
- PN-B-04452 Grunty budowlane. Badania polowe.
- PN-B-04481 Grunty budowlane. Badania próbek gruntów.
- PN-B-04493 Grunty budowlane. Oznaczanie kapilarności biernej.
- PN-B-06050 Geotechnika. Roboty ziemne. Wymagania ogólne.
- PN-S-02205 Drogi samochodowe. Roboty ziemne. Wymagania i badania.
- BN-8931-12 Drogi samochodowe. Oznaczenie wskaźnika zagęszczenia.
- PN-B-10736 Roboty ziemne. Wykopy otwarte dla przewodów wodociągowych i kanalizacyjnych. Warunki techniczne wykonania.
- PN-D-95017 Surowiec drzewny. Drewno wielkowymiarowe iglaste. Wspólne wymagania i badania
- PN-D-96000 Tarcica iglasta ogólnego przeznaczenia.
- PN-B-06714/28 Kruszywa mineralne. Badania. Oznaczanie zawartości siarki metodą bromową.
- PN-B-06714/37 Kruszywa mineralne. Badania. Oznaczanie rozpadu krzemianowego.

D.02.03.01 WYKONANIE NASYPÓW

1. WSTĘP

1.1. Przedmiot STWiORB

Przedmiotem niniejszej specyfikacji technicznej (STWiORB) są wymagania dotyczące wykonania i odbioru nasypów.

1.2. Zakres stosowania STWiORB

Specyfikacja techniczna (STWiORB) stanowi dokument przetargowy i kontraktowy przy realizacji zadania: **PRZEBUDOWA DROGI POWIATOWEJ NR 1139G W M. DAMNO WRAZ Z PRZEBUDOWĄ MOSTU JNI 062400631.**

3. Zakres robót objętych STWiORB

Ustalenia zawarte w niniejszej Specyfikacji obejmują:

- Zasypanie wykopów, wykonanie nasypów oraz formowanie skarp z zagęszczeniem grunt z dowozem z ukopu Wykonawcy
- wykonanie nasypów metodą schodkowania
- zasypanie przestrzeni za przyczółkami (z wykonaniem stożków), gruntem przepuszczalnym, dowiezionym, z zagęszczeniem do $I_s \geq 1,0$ (stożki $I_s \geq 0,95$)
- Prace związane z zabezpieczaniem wykopów na czas wykonywania robót - np. Wbicie i wyciągnięcie stalowych ścianek szczelnych, umocnienia ścian wykopów, wygrodenia rzeki, pompowanie wody, wykonanie grodzy z worków z piaskiem. Sposób wykonania zależny od Wykonawcy

1.4. Określenia podstawowe

Wskaźnik zagęszczenia gruntu - wielkość charakteryzująca stan zagęszczenia gruntu, określona wg wzoru;

$$I_s = \frac{P_d}{P_{ds}}$$

gdzie:

P_d - gęstość objętościowa szkieletu zagęszczonego gruntu [Mg/m³]

P_{ds} - maksymalna gęstość objętościowa szkieletu gruntowego przy wilgotności optymalnej, określona w normalnej, próbie Proctora, zgodnie z PN-B-04481, służąca do oceny zagęszczenia gruntu w robotach ziemnych, badania zgodnie z normą BN-8931-12 [Mg/m³]

Wskaźnik różnorodności - wielkość charakteryzująca zagęszczalność gruntów niespoistych, określona

wg wzoru:

$$U = \frac{d_{60}}{d_{10}}$$

gdzie;

d_{60} - średnica oczek sita , przez które przechodzi 60 % gruntu [mm]

d_{10} - średnica oczek sita , przez które przechodzi 10 % gruntu [mm]

$U \geq 5$; zalecane >3

Pozostałe określenia podane w niniejszej Specyfikacji są zgodne z obowiązującymi polskimi normami i określeniami podanymi w Specyfikacji D.M.00.00.00.

Podstawowe określenia zostały podane w STWiORB D-02.00.01 pkt 1.4.

1.5. Ogólne wymagania dotyczące robót

Ogólne wymagania dotyczące robót podano w STWiORB D-02.00.01 pkt 1.5.

2. MATERIAŁY (GRUNTY)

2.1. Ogólne wymagania dotyczące materiałów

Ogólne wymagania dotyczące materiałów, ich pozyskiwania i składowania, podano w STWiORB D-02.00.01 pkt 2.

2.2. Grunty i materiały do nasypów

Grunty i materiały dopuszczone do budowy nasypów powinny spełniać wymagania określone w PN-S-02205 :1998 [4].

Grunty i materiały do budowy nasypów podaje tablica 1.

Tablica 1. Przydatność gruntów do wykonywania budowli ziemnych wg PN-S-02205 :1998 [4].

Przeznaczen	Przydatne	Przydatne	Treść
-------------	-----------	-----------	-------

ie		z zastrzeżeniami	zastrzeżenia
Na dolne warstwy nasypów poniżej strefy przemarzania	<p>1. Rozdrobnione grunty skaliste twarde oraz grunty kamieniste, zwietrzelinowe, rumosze i otoczaki</p> <p>2. Żwiry i pospółki, również gliniaste</p> <p>3. Piaski grubo, średnio i drobnoziarniste, naturalne i łamane</p> <p>4. Piaski gliniaste z domieszką frakcji żwirowo-kamienistej (morenowe) o wskaźniku różnoziarnistości U^{315}</p> <p>5. Żużle wielkopieczowe i inne metalurgiczne ze starych zwałów (powyżej 5 lat)</p> <p>6. Łupki przywęglowe przepalone</p> <p>7. Wysiewki kamienne o zawartości frakcji iłowej poniżej 2%</p>	<p>1. Rozdrobnione grunty skaliste miękkie</p> <p>2. Zwietrzeliny i rumosze gliniaste</p> <p>3. Piaski pylaste, piaski gliniaste, pyły piaszczyste i pyły</p> <p>4. Piaski próchniczne, z wyjątkiem pylastych piasków próchnicznych</p> <p>5. Gliny piaszczyste, gliny i gliny pylaste oraz inne o $w_L < 35\%$</p> <p>6. Gliny piaszczyste zwięzłe, gliny zwięzłe i gliny pylaste zwięzłe oraz inne grunty o granicy płynności w_L od 35 do 60%</p> <p>7. Wysiewki kamienne gliniaste o zawartości frakcji iłowej ponad 2%</p> <p>8. Żużle wielkopieczowe i inne metalurgiczne z nowego studzenia (do 5 lat)</p> <p>9. Iłupki przywęglowe nieprzepalone</p> <p>10. Popioły lotne i mieszaniny popiołowo-żużłowe</p>	<p>- gdy pory w gruncie skalistym będą wypełnione gruntem lub materiałem drobnoziarnistym</p> <p>- gdy będą wbudowane w miejsca suche lub zabezpieczone od wód gruntowych i powierzchniowych</p> <p>- do nasypów nie wyższych niż 3 m, zabezpieczonych przed zawilgoceniem</p> <p>- w miejscach suchych lub przejściowo zawilgoconych</p> <p>- do nasypów nie wyższych niż 3 m: zabezpieczonych przed zawilgoceniem lub po ulepszeniu spoiwami</p> <p>- gdy zwierciadło wody gruntowej znajduje się na głębokości większej od kapilarności biernej gruntu podłoża</p> <p>- o ograniczonej podatności na rozpad - łączne straty masy do 5%</p> <p>- gdy wolne przestrzenie zostaną wypełnione materiałem drobnoziarnistym</p> <p>- gdy zalegają w miejscach suchych lub są izolowane od wody</p>
Na górne warstwy nasypów w strefie przemarzania	<p>1. Żwiry i pospółki</p> <p>2. Piaski grubo i średnioziarniste</p> <p>3. Iłupki przywęglowe przepalone zawierające mniej niż 15% ziarn mniejszych od 0,075 mm</p> <p>4. Wysiewki kamienne o uziarnieniu odpowiadającym pospółkom lub żwirom</p>	<p>1. Żwiry i pospółki gliniaste</p> <p>2. Piaski pylaste i gliniaste</p> <p>3. Pyły piaszczyste i pyły</p> <p>4. Gliny o granicy płynności mniejszej niż 35%</p> <p>5. Mieszaniny popiołowo-żużłowe z węgla kamiennego</p> <p>6. Wysiewki kamienne gliniaste o zawartości frakcji iłowej $>2\%$</p> <p>7. Żużle wielkopieczowe i inne metalurgiczne</p> <p>8. Piaski drobnoziarniste</p>	<p>- pod warunkiem ulepszenia tych gruntów spoiwami, takimi jak: cement, wapno, aktywne popioły itp.</p> <p>- drobnoziarniste i nierozpadowe: straty masy do 1%</p> <p>- o wskaźniku nośności w_{nos}^{310}</p>
W wykopach i miejscach zerowych do głębokości przemarzania	Grunty niewysadzinowe	Grunty wątliwe i wysadzinowe	- gdy są ulepszone spoiwami (cementem, wapnem, aktywnymi popiołami itp.)

3. SPRZĘT

3.1. Ogólne wymagania dotyczące sprzętu

Ogólne wymagania i ustalenia dotyczące sprzętu określono w STWiORB D-02.00.01 pkt 3.

3.2. Dobór sprzętu zagęszczającego

W tablicy 2 podano, dla różnych rodzajów gruntów, orientacyjne dane przy doborze sprzętu zagęszczającego. Sprzęt do zagęszczania powinien być zatwierdzony przez Inżyniera.

Tablica 2. Orientacyjne dane przy doborze sprzętu zagęszczającego wg [13]

Rodzaje urządzeń zagęszczających	Rodzaje gruntu						Uwagi o przydatności maszyn
	niespoiste: piaski, żwiry, pospółki		spoisłe: pyły gliny, ły		gruboziarniste i kamieniste		
	grubość warstwy [m]	liczba przejść n ***	grubość warstwy [m]	liczba przejść n ***	grubość warstwy [m]	liczba przejść n ***	
Walce statyczne gładkie *	0,1 do 0,2	4 do 8	0,1 do 0,2	4 do 8	0,2 do 0,3	4 do 8	1)
Walce statyczne okołkowane *	-	-	0,2 do 0,3	8 do 12	0,2 do 0,3	8 do 12	2)
Walce statyczne ogumione *	0,2 do 0,5	6 do 8	0,2 do 0,4	6 do 10	-	-	3)
Walce wibracyjne gładkie **	0,4 do 0,7	4 do 8	0,2 do 0,4	3 do 4	0,3 do 0,6	3 do 5	4)
Walce wibracyjne okołkowane **	0,3 do 0,6	3 do 6	0,2 do 0,4	6 do 10	0,2 do 0,4	6 do 10	5)
Zagęszczarki wibracyjne **	0,3 do 0,5	4 do 8	-	-	0,2 do 0,5	4 do 8	6)
Ubijaki szybkouderzające	0,2 do 0,4	2 do 4	0,1 do 0,3	3 do 5	0,2 do 0,4	3 do 4	6)
Ubijaki o masie od 1 do 10 Mg zrzucane z wysokości od 5 do 10 m	2,0 do 8,0	4 do 10 uderzeń w punkt	1,0 do 4,0	3 do 6 uderzeń w punkt	1,0 do 5,0	3 do 6 uderzeń w punkt	

*) Walce statyczne są mało przydatne w gruntach kamienistych.

**) Wibracyjnie należy zagęszczać warstwy grubości ³ 15 cm, cieńsze warstwy należy zagęszczać statycznie.

***) Wartości orientacyjne, właściwe należy ustalić na odcinku doświadczalnym.

Uwagi: 1) Do zagęszczania górnych warstw podłoża. Zalecane do codziennego wygładzania (przywałowania) gruntów spoistych w miejscu pobrania i w nasypie.

2) Nie nadają się do gruntów nawodnionych.

3) Mało przydatne w gruntach spoistych.

4) Do gruntów spoistych przydatne są walce średnie i ciężkie, do gruntów kamienistych - walce bardzo ciężkie.

5) Zalecane do piasków pylastych i gliniastych, pospółek gliniastych i glin piaszczystych.

6) Zalecane do zasypek wąskich przekopów

4. TRANSPORT

Ogólne wymagania dotyczące transportu podano w STWiORB D-02.00.01 pkt 4.

5. WYKONANIE ROBÓT

5.1. Ogólne zasady wykonania robót

Ogólne zasady wykonania robót podano w STWiORB D-02.00.01 pkt 5.

5.2. Ukop i dokop

5.2.1. Miejsce ukopu lub dokopu

Miejsce ukopu lub dokopu powinno być wskazane w dokumentacji projektowej, w innych dokumentach kontraktowych lub przez Inżyniera. Jeżeli miejsce to zostało wybrane przez Wykonawcę, musi być ono zaakceptowane przez Inżyniera.

Miejsce ukopu lub dokopu powinno być tak dobrane, żeby zapewnić przewóz lub przemieszczanie gruntu na jak najkrótszych odległościach. O ile to możliwe, transport gruntu powinien odbywać się w poziomie lub zgodnie ze spadkiem terenu. Ukopy mogą mieć kształt poszerzonych rowów przyległych do korpusu. Ukopy powinny być wykonywane równoległe do osi drogi, po jednej lub obu jej stronach.

5.2.2. Zasady prowadzenia robót w ukopie i dokopie

Pozyskiwanie gruntu z ukopu lub dokopu może rozpocząć się dopiero po pobraniu próbek i zbadaniu przydatności zalegającego gruntu do budowy nasypów oraz po wydaniu zgody na piśmie przez Inżyniera. Głębokość na jaką należy ocenić przydatność gruntu powinna być dostosowana do zakresu prac.

Grunty nieprzydatne do budowy nasypów nie powinny być odspajane, chyba że wymaga tego dostęp do gruntu przeznaczonego do przewiezienia z dokopu w nasyp. Odspojone przez Wykonawcę grunty nieprzydatne powinny być wbudowane z powrotem w miejscu pozyskania, zgodnie ze wskazaniami Inżyniera. Roboty te będą włączone do obmiaru robót i opłacone przez Zamawiającego tylko wówczas, gdy odspojenie gruntów nieprzydatnych było konieczne i zostało potwierdzone przez Inżyniera.

Dno ukopu należy wykonać ze spadkiem od 2 do 3% w kierunku możliwego spływu wody. O ile to konieczne, ukop (dokop) należy odwodnić przez wykonanie rowu odpływowego.

Jeżeli ukop jest zlokalizowany na zboczu, nie może on naruszać stateczności zbocza.

Dno i skarpy ukopu po zakończeniu jego eksploatacji powinny być tak ukształtowane, aby harmonizowały z otaczającym terenem. Na dnie i skarpach ukopu należy przeprowadzić rekultywację według odrębnej dokumentacji projektowej.

5.3. Wykonanie nasypów

5.3.1. Przygotowanie podłoża w obrębie podstawy nasypu

Przed przystąpieniem do budowy nasypu należy w obrębie jego podstawy zakończyć roboty przygotowawcze, określone w STWiORB D-01.00.00 „Roboty przygotowawcze”.

5.3.1.1. Wycięcie stopni w zboczu

Jeżeli pochylenie poprzeczne terenu w stosunku do osi nasypu jest większe niż 1:5 należy, dla zabezpieczenia przed zsuwaniem się nasypu, wykonać w zboczu stopnie o spadku górnej powierzchni, wynoszącym około 4% ± 1% i szerokości od 1,0 do 2,5 m.

5.3.1.2. Zagęszczenie gruntu i nośność w podłożu nasypu

Wykonawca powinien skontrolować wskaźnik zagęszczenia gruntów rodzimych, zalegających w strefie podłoża nasypu, do głębokości 0,5 m od powierzchni terenu. Jeżeli wartość wskaźnika zagęszczenia jest mniejsza niż określona w tablicy 3, Wykonawca powinien dogęścić podłoże tak, aby powyższe wymaganie zostało spełnione.

Jeżeli wartości wskaźnika zagęszczenia określone w tablicy 3 nie mogą być osiągnięte przez bezpośrednie zagęszczanie podłoża, to należy podjąć środki w celu ulepszenia gruntu podłoża, umożliwiające uzyskanie wymaganych wartości wskaźnika zagęszczenia.

Tablica 3. Minimalne wartości wskaźnika zagęszczenia dla podłoża nasypów do głębokości 0,5 m od powierzchni terenu

Nasypy o wysokości, m	Minimalna wartość I_s dla:		
	autostrad i dróg ekspresowych	innych dróg	
		kategoria ruchu KR3-KR6	kategoria ruchu KR1-KR2
do 2	1,00	0,97	0,95
ponad 2	0,97	0,97	0,95

Dodatkowo można sprawdzić nośność warstwy gruntu podłoża nasypu na podstawie pomiaru wtórnego modułu odkształcenia E_2 zgodnie z PN-02205:1998 [4] rysunek 3.

5.3.1.3. Spulchnienie gruntów w podłożu nasypów

Jeżeli nasyp ma być budowany na powierzchni skały lub na innej gładkiej powierzchni, to przed przystąpieniem do budowy nasypu powinna ona być rozdrobniona lub spulchniona na głębokość co najmniej 15 cm, w celu poprawy jej powiązania z podstawą nasypu.

5.3.2. Wybór gruntów i materiałów do wykonania nasypów

Wybór gruntów i materiałów do wykonania nasypów powinien być dokonany z uwzględnieniem zasad podanych w pkt 2.

5.3.3. Zasady wykonania nasypów

5.3.3.1. Ogólne zasady wykonywania nasypów

Nasypy powinny być wznoszone przy zachowaniu przekroju poprzecznego i profilu podłużnego, które określono w dokumentacji projektowej, z uwzględnieniem ewentualnych zmian wprowadzonych wcześniej przez Inżyniera.

W celu zapewnienia stateczności nasypu i jego równomiernego osiadania należy przestrzegać następujących zasad:

Nasypy należy wykonywać metodą warstwową, z gruntów przydatnych do budowy nasypów. Nasypy powinny być wznoszone równomiernie na całej szerokości.

Grubość warstwy w stanie luźnym powinna być odpowiednio dobrana w zależności od rodzaju gruntu i sprzętu używanego do zagęszczania. Przystąpienie do wbudowania kolejnej warstwy nasypu może nastąpić dopiero po stwierdzeniu przez Inżyniera prawidłowego wykonania warstwy poprzedniej.

Grunty o różnych właściwościach należy wbudowywać w oddzielnych warstwach, o jednakowej grubości na całej szerokości nasypu. Grunty spoiste należy wbudowywać w dolne, a grunty niespoiste w górne warstwy nasypu.

Warstwy gruntu przepuszczalnego należy wbudowywać poziomo, a warstwy gruntu mało przepuszczalnego (o współczynniku $K_{10} \leq 10^{-5}$ m/s) ze spadkiem górnej powierzchni około $4\% \pm 1\%$. Kiedy nasyp jest budowany w terenie płaskim spadek powinien być obustronny, gdy nasyp jest budowany na zboczu spadek powinien być jednostronny, zgodny z jego pochyleniem. Ukształtowanie powierzchni warstwy powinno uniemożliwiać lokalne gromadzenie się wody.

Jeżeli w okresie zimowym następuje przerwa w wykonywaniu nasypu, a górna powierzchnia jest wykonana z gruntu spoistego, to jej spadki poprzeczne powinny być ukształtowane ku osi nasypu, a woda odprowadzona poza nasyp z zastosowaniem ścieku. Takie ukształtowanie górnej powierzchni gruntu spoistego zapobiega powstaniu potencjalnych powierzchni poślizgu w gruncie tworzącym nasyp.

Górną warstwę nasypu, o grubości co najmniej 0,5 m należy wykonać z gruntów niewysadzinowych, o wskaźniku wodoprzepuszczalności $K_{10} \leq 6 \times 10^{-5}$ m/s i wskaźniku różnoziarnistości $U \leq 5$. Jeżeli Wykonawca nie dysponuje gruntem o takich właściwościach, Inżynier może wyrazić zgodę na ulepszenie górnej warstwy nasypu poprzez stabilizację cementem, wapnem lub popiołami lotnymi. W takim przypadku jest konieczne sprawdzenie warunku nośności i mrozoodporności konstrukcji nawierzchni i wprowadzenie korekty, polegającej na rozbudowaniu podbudowy pomocniczej.

Na terenach o wysokim stanie wód gruntowych oraz na terenach zalewowych dolne warstwy nasypu, o grubości co najmniej 0,5 m powyżej najwyższego poziomu wody, należy wykonać z gruntu przepuszczalnego.

Przy wykonywaniu nasypów z popiołów lotnych, warstwę pod popiołami, grubości 0,3 do 0,5 m, należy wykonać z gruntu lub materiałów o dużej przepuszczalności. Górnej powierzchni warstwy popiołu należy nadać spadki poprzeczne $4\% \pm 1\%$ według poz. d).

Grunt przewieziony w miejsce wbudowania powinien być bezzwłocznie wbudowany w nasyp. Inżynier może dopuścić czasowe składowanie gruntu, pod warunkiem jego zabezpieczenia przed nadmiernym zawilgoceniem.

5.3.3.2. Wykonywanie nasypów z gruntów kamienistych lub gruboziarnistych odpadów przemysłowych

Wykonywanie nasypów z gruntów kamienistych lub gruboziarnistych odpadów przemysłowych powinno odbywać się według jednej z niżej podanych metod, jeśli nie zostało określone inaczej w dokumentacji projektowej, STWiORB lub przez Inżyniera:

Wykonywanie nasypów z gruntów kamienistych lub gruboziarnistych odpadów przemysłowych z wypełnieniem wolnych przestrzeni

Każdą rozłożoną warstwę materiałów gruboziarnistych o grubości nie większej niż 0,3 m, należy przykryć warstwą żwiru, pospółki, piasku lub gruntu (materiału) drobnoziarnistego. Materiałem tym wskutek zagęszczania (najlepiej sprzętem wibracyjnym), wypełnia się wolne przestrzenie między grubymi ziarnami. Przy tym sposobie budowania nasypów można stosować skały oraz odpady przemysłowe, które są miękkie (zgodnie z charakterystyką podaną w tabelicy 1).

Wykonywanie nasypów z gruntów kamienistych lub gruboziarnistych odpadów przemysłowych bez wypełnienia wolnych przestrzeni

Warstwy nasypu wykonane według tej metody powinny być zbudowane z materiałów mrozoodpornych. Warstwy te należy oddzielić od podłoża gruntowego pod nasypem oraz od górnej strefy nasypu około 10-centymetrową warstwą żwiru, pospółki lub nieodsianego kruszywa łamanego, zawierającego od 25 do 50% ziarn mniejszych od 2 mm i spełniających warunek:

$$4 d_{85} \geq D_{15} \geq 4 d_{15}$$

gdzie:

d_{85} i d_{15} - średnica oczek sita, przez które przechodzi 85% i 15% gruntu podłoża lub gruntu górnej warstwy nasypu (mm),

D_{15} - średnica oczek sita, przez które przechodzi 15% materiału gruboziarnistego (mm).

Części nasypów wykonywane tą metodą nie mogą sięgać wyżej niż 1,2 m od projektowanej niwelety nasypu.

Warstwa oddzielająca z geotekstyliów przy wykonywaniu nasypów z gruntów kamienistych

Rolę warstw oddzielających mogą również pełnić warstwy geotekstyliów. Geotekstylia przewidziane do użycia w tym celu powinny posiadać aprobatę techniczną, wydaną przez uprawnioną jednostkę. W szczególności wymagana jest odpowiednia wytrzymałość mechaniczna geotekstyliów, uniemożliwiająca ich przebiecie przez ziarna materiału gruboziarnistego oraz odpowiednie właściwości filtracyjne, dostosowane do uziarnienia przyległych warstw.

5.3.3.3. Wykonywanie nasypów na dojazdach do obiektów mostowych

Do wykonywania nasypów na dojazdach do obiektów mostowych, na długości równej długości klina odłamu, zaleca się stosowanie gruntów stabilizowanych cementem.

Do wykonania nasypów na dojazdach do mostów i wiaduktów, bez ulepszania gruntów spoiwem, mogą być stosowane żwiry, pospółki, piaski średnioziarniste i gruboziarniste, owskażnika różnoziarnistości U^{35} i współczynnika wodoprzepuszczalności $k_{10} > 10^{-5}$ m/s.

W czasie wykonywania nasypu na dojazdach należy spełnić wymagania ogólne, sformułowane w pktcie 5.3.3.1. Wskaźnik zagęszczenia gruntu I_s powinien być nie mniejszy niż 1,00 na całej wysokości nasypu (dla autostrad i dróg ekspresowych górne 0,2 m nasypu - 1,03 tablica 4).

5.3.3.4. Wykonanie nasypów nad przepustami

Nasypy w obrębie przepustów należy wykonywać jednocześnie z obu stron przepustu z jednakowych, dobrze zagęszczonych poziomych warstw gruntu. Dopuszcza się wykonanie przepustów z innych poprzecznych elementów odwodnienia w przekopach (wcinkach) wykonanych w poprzek uformowanego nasypu. W tym przypadku podczas wykonania nasypu w obrębie przekopu należy uwzględnić wymagania określone w pktcie 5.3.3.6.

5.3.3.5. Wykonywanie nasypów na zboczach

Przy budowie nasypu na zboczu o pochyłości od 1:5 do 1:2 należy zabezpieczyć nasyp przed zsuwaniem się przez:

wycięcie w zboczu stopni wg pktu 5.3.1.1,

wykonanie rowu stokowego powyżej nasypu.

Przy pochyłościach zbocza większych niż 1:2 wskazane jest zabezpieczenie stateczności nasypu przez podparcie go murem oporowym.

5.3.3.6. Poszerzenie nasypu

Przy poszerzeniu istniejącego nasypu należy wykonywać w jego skarpie stopnie o szerokości do 1,0 m. Spadek górnej powierzchni stopni powinien wynosić $4\% \pm 1\%$ w kierunku zgodnym z pochyleniem skarpy. Wycięcie stopni obowiązuje zawsze przy wykonywaniu styku dwóch przyległych części nasypu, wykonanych z gruntów o różnych właściwościach lub w różnym czasie.

5.3.3.7. Wykonywanie nasypów na bagnach

Nasypy na bagnach powinny być wykonane według oddzielnych wymagań, opartych na:

wynikach badań głębokości, typu i warunków hydrologicznych bagna,

wynikach badań próbek gruntu bagiennego z uwzględnieniem określenia rodzaju gruntu wypełniającego bagno, współczynników filtracji, badań edometrycznych, wilgotności itp.,

obliczeniach stateczności nasypu,

obliczeniach wielkości i czasu osiadania,

uzasadnieniu ekonomicznym obranej metody budowy nasypu.

W czasie wznoszenia korpusu metodą warstwową obowiązują ogólne zasady określone w pktcie 5.3.3.1.

5.3.3.8. Wykonywanie nasypów w okresie deszczów

Wykonywanie nasypów należy przerwać, jeżeli wilgotność gruntu przekracza wartość dopuszczalną, to znaczy jest większa od wilgotności optymalnej o więcej niż 10% jej wartości.

Na warstwie gruntu nadmiernie zawilgoconego nie wolno układać następnej warstwy gruntu.

Osuszenie można przeprowadzić w sposób mechaniczny lub chemiczny, poprzez wymieszanie z wapnem palonym albo hydratyzowanym.

W celu zabezpieczenia nasypu przed nadmiernym zawilgoceniem, poszczególne jego warstwy oraz korona nasypu po zakończeniu robót ziemnych powinny być równe i mieć spadki potrzebne do prawidłowego odwodnienia, według pktu 5.3.3.1, poz. d).

W okresie deszczowym nie należy pozostawiać nie zagęszczonej warstwy do dnia następnego. Jeżeli warstwa gruntu niezagęszczonego uległa przewilgoceniu, a Wykonawca nie jest w stanie osuszyć jej i zagęścić w czasie zaakceptowanym przez Inżyniera, to może on nakazać Wykonawcy usunięcie wadliwej warstwy.

5.3.3.9. Wykonywanie nasypów w okresie mrozów

Niedopuszczalne jest wykonywanie nasypów w temperaturze przy której nie jest możliwe osiągnięcie w nasypie wymaganego wskaźnika zagęszczenia gruntów.

Nie dopuszcza się wbudowania w nasyp gruntów zamrzniętych lub gruntów przemieszanych ze śniegiem lub lodem.

W czasie dużych opadów śniegu wykonywanie nasypów powinno być przerwane. Przed wznowieniem prac należy usunąć śnieg z powierzchni wznoszonego nasypu.

Jeżeli warstwa niezagęszczonego gruntu zamarzła, to nie należy jej przed rozmarznięciem zagęszczać ani układać na niej następnych warstw.

5.3.4. Zagęszczenie gruntu

5.3.4.1. Ogólne zasady zagęszczania gruntu

Każda warstwa gruntu jak najszybciej po jej rozłożeniu, powinna być zagęszczona z zastosowaniem sprzętu odpowiedniego dla danego rodzaju gruntu oraz występujących warunków.

Rozłożone warstwy gruntu należy zagęszczać od krawędzi nasypu w kierunku jego osi.

5.3.4.2. Grubość warstwy

Grubość warstwy zagęszczonego gruntu oraz liczbę przejść maszyny zagęszczającej zaleca się określić doświadczalnie dla każdego rodzaju gruntu i typu maszyny, zgodnie z zasadami podanymi w pktcie 5.3.4.5.

Orientacyjne wartości, dotyczące grubości warstw różnych gruntów oraz liczby przejazdów różnych maszyn do zagęszczania podano w pktcie 3.

5.3.4.3. Wilgotność gruntu

Wilgotność gruntu w czasie zagęszczania powinna być równa wilgotności optymalnej, z tolerancją:

- w gruntach niespoistych $\pm 2\%$
- w gruntach mało i średnio spoistych $+0\%$, -2%
- w mieszaninach popiołowo-żuźlowych $+2\%$, -4%

Sprawdzenie wilgotności gruntu należy przeprowadzać laboratoryjnie, z częstotliwością określoną w pktkach 6.3.2 i 6.3.3.

5.3.4.4. Wymagania dotyczące zagęszczania

W zależności od uziarnienia stosowanych materiałów, zagęszczenie warstwy należy określać za pomocą oznaczenia wskaźnika zagęszczenia lub porównania pierwotnego i wtórnego modułu odkształcenia.

Kontrolę zagęszczenia na podstawie porównania pierwotnego i wtórnego modułu odkształcenia, określonych zgodnie z normą PN-S-02205:1998 [4], należy stosować tylko dla gruntów gruboziarnistych, dla których nie jest możliwe określenie wskaźnika zagęszczenia I_s , według BN-77/8931-12 [9].

Wskaźnik zagęszczenia gruntów w nasypach, określony według normy BN-77/8931-12 [9], powinien na całej szerokości korpusu spełniać wymagania podane w tablicy 4.

Tablica 4. Minimalne wartości wskaźnika zagęszczenia gruntu w nasypach

Strefa nasypu	Minimalna wartość I_s dla:		
	autostrad i dróg ekspresowych	innych dróg	
		h	kategoria ruchu KR3-KR6
Górna warstwa o grubości 20 cm	1,03	1,03	1,00
Niżej leżące warstwy nasypu do głębokości od powierzchni robót ziemnych: - 0,2 do 2,0 m (autostrady) - 0,2 do 1,2 m (inne drogi)	1,00 -	- 1,00	- 0,97
Warstwy nasypu na głębokości od powierzchni robót ziemnych poniżej: - 2,0 m (autostrady) - 1,2 m (inne drogi)	0,97 -	- 0,97	- 0,95

Jako zastępcze kryterium oceny wymaganego zagęszczenia gruntów dla których trudne jest pomierzenie wskaźnika zagęszczenia, przyjmuje się wartość wskaźnika odkształcenia I_0 określonego zgodnie z normą PN-S-02205:1998 [4].

Wskaźnik odkształcenia nie powinien być większy niż:

dla żwirów, pospółek i piasków

2,2 przy wymaganej wartości $I_s \geq 1,0$,

2,5 przy wymaganej wartości $I_s < 1,0$,

dla gruntów drobnoziarnistych o równomiernym uziarnieniu (pyłów, glin pylastych, glin zwięzłych, ilów – 2,0,

dla gruntów różnoziarnistych (żwirów gliniastych, pospółek gliniastych, pyłów piaszczystych, piasków gliniastych, glin piaszczystych, glin piaszczystych zwięzłych) – 3,0,

dla narzutów kamiennych, rumoszy – 4,

dla gruntów antropogenicznych – na podstawie badań poligonowych.

Jeżeli badania kontrolne wykażą, że zagęszczenie warstwy nie jest wystarczające, to Wykonawca powinien spulchnić warstwę, doprowadzić grunt do wilgotności optymalnej i powtórnie zagęścić. Jeżeli powtórne zagęszczenie nie spowoduje uzyskania wymaganego wskaźnika zagęszczenia, Wykonawca powinien usunąć warstwę i wbudować nowy materiał, o ile Inżynier nie zezwoli na ponowienie próby prawidłowego zagęszczenia warstwy.

5.3.4.5. Próbne zagęszczenie

Odcinek doświadczalny dla próbnego zagęszczenia gruntu o minimalnej powierzchni 300 m², powinien być wykonany na terenie oczyszczonym z gleby, na którym układa się grunt czterema pasmami o szerokości od 3,5 do 4,5 m każde. Poszczególne warstwy układanego gruntu powinny mieć w każdym pasie inną grubość z tym, że wszystkie muszą mieścić się w granicach właściwych dla danego sprzętu

zagęszczającego. Wilgotność gruntu powinna być równa optymalnej z tolerancją podaną w pktcie 5.3.4.3. Grunt ułożony na poletku według podanej wyżej zasady powinien być następnie zagęszczony, a po każdej serii przejść maszyny należy określić wskaźniki zagęszczenia, dopuszczając stosowanie innych, szybkich metod pomiaru (sonda izotopowa, ugięciomierz udarowy po ich skalibrowaniu w warunkach terenowych).

Oznaczenie wskaźnika zagęszczenia należy wykonać co najmniej w 4 punktach, z których co najmniej 2 powinny umożliwić ustalenie wskaźnika zagęszczenia w dolnej części warstwy. Na podstawie porównania uzyskanych wyników zagęszczenia z wymaganiami podanymi w pktcie 5.3.4.4 dokonuje się wyboru sprzętu i ustala się potrzebną liczbę przejść oraz grubość warstwy rozkładanego gruntu.

5.4. Odkłady

5.4.1. Warunki ogólne wykonania odkładów

Roboty omówione w tym punkcie dotyczą postępowania z gruntami lub innymi materiałami, które zostały pozyskane w czasie wykonywania wykopów, a które nie będą wykorzystane do budowy nasypów oraz innych prac związanych z trasą drogową.

Grunty lub inne materiały powinny być przewiezione na odkład, jeżeli:

stanowią nadmiar objętości w stosunku do objętości gruntów przewidzianych do wbudowania,

są nieprzydatne do budowy nasypów oraz wykorzystania w innych pracach, związanych z budową trasy drogowej,

ze względu na harmonogram robót nie jest ekonomicznie uzasadnione oczekiwanie na wbudowanie materiałów pozyskiwanych z wykopu.

Wykonawca może przyjąć, że zachodzi jeden z podanych wyżej przypadków tylko wówczas, gdy zostało to jednoznacznie określone w dokumentacji projektowej, harmonogramie robót lub przez Inżyniera.

5.4.2. Lokalizacja odkładu

Jeżeli pozwalają na to właściwości materiałów przeznaczonych do przewiezienia na odkład, materiały te powinny być w razie możliwości wykorzystane do wyrównania terenu, zasypania dołów i sztucznych wyrobisk oraz do ewentualnego poszerzenia nasypów. Roboty te powinny być wykonane zgodnie z dokumentacją projektową i odpowiednimi zasadami, dotyczącymi wbudowania i zagęszczania gruntów oraz wskazówkami Inżyniera.

Jeżeli nie przewidziano zagospodarowania nadmiaru objętości w sposób określony powyżej, materiały te należy przewieźć na odkład.

Lokalizacja odkładu powinna być wskazana w dokumentacji projektowej lub przez Inżyniera. Jeżeli miejsce odkładu zostało wybrane przez Wykonawcę, musi być ono zaakceptowane przez Inżyniera. Niezależnie od tego, Wykonawca musi uzyskać zgodę właściciela terenu.

Jeżeli odkłady są zlokalizowane wzdłuż odcinka trasy przebiegającego w wykopie, to:

-odkłady można wykonać z obu stron wykopu, jeżeli pochylenie poprzeczne terenu jest niewielkie, przy czym odległość podnóża skarpy odkładu od górnej krawędzi wykopu powinna wynosić:

-nie mniej niż 3 m w gruntach przepuszczalnych,

-nie mniej niż 5 m w gruntach nieprzepuszczalnych,

-przy znacznym pochyleniu poprzecznym terenu, jednak mniejszym od 20%, odkład należy wykonać tylko od górnej strony wykopu, dla ochrony od wody stokowej,

-przy pochyleniu poprzecznym terenu wynoszącym ponad 20%, odkład należy zlokalizować poniżej wykopu,

-na odcinkach zagrożonych przez zasypywanie drogi śniegiem, odkład należy wykonać od strony najczęściej wiejących wiatrów, w odległości ponad 20 m od krawędzi wykopu.

Jeśli odkład zostanie wykonany w nie uzgodnionym miejscu lub niezgodnie z wymaganiami, to zostanie on usunięty przez Wykonawcę na jego koszt, według wskazań Inżyniera.

Konsekwencje finansowe i prawne, wynikające z ewentualnych uszkodzeń środowiska naturalnego wskutek prowadzenia prac w nie uzgodnionym do tego miejscu, obciążają Wykonawcę.

5.4.3. Zasady wykonania odkładów

Wykonanie odkładów, a w szczególności ich wysokość, pochylenie, zagęszczenie oraz odwodnienie powinny być zgodne z wymaganiami podanymi w dokumentacji projektowej lub STWiORB. Jeżeli nie określono inaczej, należy przestrzegać ustaleń podanych w normie PN-S-02205:1998 [4] to znaczy odkład powinien być uformowany w pryzmie o wysokości do 1,5 m, pochyleniu skarp od 1 do 1,5 i spadku korony od 2% do 5%.

Odkłady powinny być tak ukształtowane, aby harmonizowały z otaczającym terenem. Powierzchnie odkładów powinny być obsiane trawą, obsadzone krzewami lub drzewami albo przeznaczone na użytki rolne lub leśne, zgodnie z dokumentacją projektową.

Odspajanie materiału przewidzianego do przewiezienia na odkład powinno być przerwane, o ile warunki atmosferyczne lub inne przyczyny uniemożliwiają jego wbudowanie zgodnie z wymaganiami sformułowanymi w tym zakresie w dokumentacji projektowej, STWiORB lub przez Inżyniera.

Przed przewiezieniem gruntu na odkład Wykonawca powinien upewnić się, że spełnione są warunki określone w pktcie 5.4.1. Jeżeli wskutek pochopnego przewiezienia gruntu na odkład przez Wykonawcę,

zajdzie konieczność dowiezienia gruntu do wykonania nasypów z ukopu, to koszt tych czynności w całości obciąża Wykonawcę.

6. KONTROLA JAKOŚCI ROBÓT

6.1. Ogólne zasady kontroli jakości robót

Ogólne zasady kontroli jakości robót podano w STWiORB D-02.00.01 pkt 6.

6.2. Sprawdzenie wykonania ukopu i dokopu

Sprawdzenie wykonania ukopu i dokopu polega na kontrolowaniu zgodności z wymaganiami określonymi w pktcie 5.2 niniejszej specyfikacji oraz w dokumentacji projektowej i STWiORB. W czasie kontroli należy zwrócić szczególną uwagę na sprawdzenie:

- zgodności rodzaju gruntu z określonym w dokumentacji projektowej i STWiORB,
- zachowania kształtu zboczy, zapewniającego ich stateczność, odwodnienia,
- zagospodarowania (rekultywacji) terenu po zakończeniu eksploatacji ukopu.

6.3. Sprawdzenie jakości wykonania nasypów

6.3.1. Rodzaje badań i pomiarów

Sprawdzenie jakości wykonania nasypów polega na kontrolowaniu zgodności z wymaganiami określonymi w pktach 2,3 oraz 5.3 niniejszej specyfikacji, w dokumentacji projektowej i STWiORB.

Szczególną uwagę należy zwrócić na:

- badania przydatności gruntów do budowy nasypów,
- badania prawidłowości wykonania poszczególnych warstw nasypu,
- badania zagęszczenia nasypu,
- pomiaru kształtu nasypu.
- odwodnienie nasypu

6.3.2. Badania przydatności gruntów do budowy nasypów

Badania przydatności gruntów do budowy nasypu powinny być przeprowadzone na próbkach pobranych z każdej partii przeznaczonej do wbudowania w korpus ziemny, pochodzącej z nowego źródła, jednak nie rzadziej niż jeden raz na 3000 m³. W każdym badaniu należy określić następujące właściwości:

- skład granulometryczny, wg PN-B-04481 :1988 [1],
- zawartość części organicznych, wg PN-B-04481:1988 [1],
- wilgotność naturalną, wg PN-B-04481:1988 [1],
- wilgotność optymalną i maksymalną gęstość objętościową szkieletu gruntowego, wg PN-B-04481:1988 [1],
- granice płynności, wg PN-B-04481:1988 [1],
- kapilarność bierną, wg PN-B-04493:1960 [3],
- wskaźnik piaskowy, wg BN-64/8931-01 [7].

6.3.3. Badania kontrolne prawidłowości wykonania poszczególnych warstw nasypu

Badania kontrolne prawidłowości wykonania poszczególnych warstw nasypu polegają na sprawdzeniu:

- prawidłowości rozmieszczenia gruntów o różnych właściwościach w nasypie,
- odwodnienia każdej warstwy,
- grubości każdej warstwy i jej wilgotności przy zagęszczaniu; badania należy przeprowadzić nie rzadziej niż jeden raz na 500 m² warstwy,
- nadania spadków warstwom z gruntów spoistych według pktu 5.3.3.1 poz. d),
- przestrzegania ograniczeń określonych w pktach 5.3.3.8 i 5.3.3.9, dotyczących wbudowania gruntów w okresie deszczów i mrozów.

6.3.4. Sprawdzenie zagęszczenia nasypu oraz podłoża nasypu

Sprawdzenie zagęszczenia nasypu oraz podłoża nasypu polega na skontrolowaniu zgodności wartości wskaźnika zagęszczenia I_s lub stosunku modułów odkształcenia z wartościami określonymi w pktach 5.3.1.2 i 5.3.4.4. Do bieżącej kontroli zagęszczenia dopuszcza się aparaty izotopowe.

Oznaczenie wskaźnika zagęszczenia I_s powinno być przeprowadzone według normy BN-77/8931-12 [9], oznaczenie modułów odkształcenia według normy PN-S-02205:1998 [4].

Zagęszczenie każdej warstwy należy kontrolować nie rzadziej niż:

jeden raz w trzech punktach na 1000 m² warstwy, w przypadku określenia wartości I_s ,
jeden raz w trzech punktach na 2000 m² warstwy w przypadku określenia pierwotnego i wtórnego modułu odkształcenia.

Wyniki kontroli zagęszczenia robót Wykonawca powinien wpisywać do dokumentów laboratoryjnych. Prawidłowość zagęszczenia konkretnej warstwy nasypu lub podłoża pod nasypem powinna być potwierdzona przez Inżyniera wpisem w dzienniku budowy.

6.3.5. Pomiary kształtu nasypu

Pomiary kształtu nasypu obejmują kontrolę:

- prawidłowości wykonania skarp,
- szerokości korony korpusu.

Sprawdzenie prawidłowości wykonania skarp polega na skontrolowaniu zgodności z wymaganiami dotyczącymi pochyłeń i dokładności wykonania skarp, określonymi w dokumentacji projektowej, STWiORB oraz w pktcie 5.3.5 niniejszej specyfikacji.

Sprawdzenie szerokości korony korpusu polega na porównaniu szerokości korony korpusu na poziomie wykonywanej warstwy nasypu z szerokością wynikającą z wymiarów geometrycznych korpusu, określonych w dokumentacji projektowej.

6.4. Sprawdzenie jakości wykonania odkładu

Sprawdzenie wykonania odkładu polega na sprawdzeniu zgodności z wymaganiami określonymi w pktach 2 oraz 5.4 niniejszej specyfikacji, w dokumentacji projektowej i STWiORB.

Szczególną uwagę należy zwrócić na:

- prawidłowość usytuowania i kształt geometryczny odkładu,
- odpowiednie wbudowanie gruntu,
- właściwe zagospodarowanie (rekultywację) odkładu.

7. OBMIAR ROBÓT

7.1. Ogólne zasady obmiaru robót

Ogólne zasady obmiaru robót podano w STWiORB D-02.00.01 pkt 7.

7.2. Jednostka obmiarowa

Jednostką obmiarową jest m³ (metr sześcienny).

Objętość ukopu i dokopu będzie ustalona w metrach sześciennych jako różnica ogólnej objętości nasypów i ogólnej objętości wykopów, pomniejszonej o objętość gruntów nieprzydatnych do budowy nasypów, z uwzględnieniem spulchnienia gruntu, tj. procentowego stosunku objętości gruntu w stanie rodzimym do objętości w nasypie.

Objętość nasypów będzie ustalona w metrach sześciennych na podstawie obliczeń z przekrojów poprzecznych, w oparciu o poziom gruntu rodzimego lub poziom gruntu po usunięciu warstw gruntów nieprzydatnych.

Objętość odkładu będzie określona w metrach sześciennych na podstawie obmiaru jako różnica objętości wykopów, powiększonej o objętość ukopów i objętości nasypów, z uwzględnieniem spulchnienia gruntu i zastrzeżeń sformułowanych w pktcie 5.4.

8. ODBIÓR ROBÓT

Ogólne zasady odbioru podano w STWiORB D-02.00.01 pkt 8.

9. PODSTAWA PŁATNOŚCI

9.1. Ogólne ustalenia dotyczące podstawy płatności

Ogólne ustalenia dotyczące podstawy płatności podano w STWiORB D-02.00.01 pkt 9.

9.2. Cena jednostki obmiarowej

Cena wykonania 1 m³ nasypów obejmuje:

- prace pomiarowe,
- oznakowanie robót,
- pozyskanie (zakup) gruntu z ukopu lub/i dokopu, jego odspojenie i załadunek na środki transportowe,
- transport urobku z ukopu lub/i dokopu na miejsce wbudowania,
- wbudowanie dostarczonego gruntu w nasyp,
- zagęszczenie gruntu,
- profilowanie powierzchni nasypu, rowów i skarp,
- wyprofilowanie skarp ukopu i dokopu,
- rekultywację dokopu i terenu przyległego do drogi,
- odwodnienie terenu robót,
- wykonanie dróg dojazdowych na czas budowy, a następnie ich rozebranie,
- przeprowadzenie pomiarów i badań laboratoryjnych wymaganych w specyfikacji technicznej.

10. PRZEPISY ZWIĄZANE

Spis przepisów związanych podano w STWiORB D-02.00.01 pkt 10.

D.03.02.01. WPUSTY ULICZNE

1. WSTĘP

1.1. Przedmiot ST

Przedmiotem niniejszej specyfikacji technicznej są wymagania dotyczące wykonania i odbioru robót związanych z wykonaniem wpustów ulicznych w ramach projektu: **PRZEBUDOWA DROGI POWIATOWEJ NR 1139G W M. DAMNO WRAZ Z PRZEBUDOWĄ MOSTU JNI 06240063.**

1.2. Przedmiot ST

Specyfikacja techniczna wykonania i odbioru Robót budowlanych jest stosowana jako dokument przetargowy i kontraktowy przy zlecaniu i realizacji Robót wymienionych w punkcie 1.1.

1.3. Zakres Robót objętych ST

- wykonanie wpustu ulicznego 420x620 z pełnym kołnierzem D400
- wykonanie studzienki deszczowej z osadnikiem o średnicy 600mm
- wykonanie przykanalików
- umocnienie wylotu i wlotu
- ułożenie prefabrykowanych ścieków skarpowych wg KPED01.11 i 01.24 wraz z umocnieniem wylotu wg KPED 01.29

2. MATERIAŁY

Wszystkie materiały użyte do budowy muszą być fabrycznie nowe. Materiały stosowane do budowy odwodnienia powinny spełniać wymagania odpowiednich norm a w przypadku braku norm, warunki techniczne producenta lub inne określone wymagania.

Materiałami stosowanymi przy wykonaniu kanalizacji według zasad niniejszej Specyfikacji Technicznej są:

- rura PCV o śr. 200 mm (SN8),

Rury powinny posiadać wymagane certyfikaty i dokumenty: atesty, deklaracja zgodności producenta,

- studzienka deszczowa o średnicy 600mm z kręgiem odcciążającym. Studzienki powinny posiadać wymagane certyfikaty i dokumenty: atesty, deklaracja zgodności producenta

- kształtki przejściowe, trójniki, redukcje, króćce, z materiałów i o średnicach zgodnych z niezbędnymi do wykonania połączeniami

Odwonienie powinno posiadać wymagane certyfikaty i dokumenty: atesty, deklaracja zgodności producenta,

- wpust uliczny

Wpust uliczny powinien posiadać wymagane certyfikaty i dokumenty: atesty, deklaracja zgodności producenta,

- prefabrykaty

powinien posiadać wymagane certyfikaty i dokumenty: atesty, deklaracja zgodności producenta,

3. SPRZĘT WYKONAWCY

Wykonawca jest zobowiązany do używania jedynie takiego sprzętu, który nie spowoduje niekorzystnego wpływu na jakość wykonywanych Robót, zarówno w miejscu tych Robót, jak i też przy wykonywaniu czynności pomocniczych oraz w czasie transportu, załadunku i wyładunku materiałów, sprzętu itp.

Roboty związane z wykonaniem kanalizacji będą wykonywane ręcznie oraz przy pomocy następujących maszyn i urządzeń:

- Koparka podsiębierna o pojemności łyżki powyżej 0,2 m³,
- Zagęszczarka płytowa,
- Ubijak stopowy,
- Samochód skrzyniowy 10 t,
- Samochód samowyładowczy do 15 t,
- Zestaw do odwodnień wykopów,
- Zestaw do szalowania pionowych ścian wykopu

4. TRANSPORT

Wykonawca ma obowiązek zorganizowania transportu z uwzględnieniem wymogów bezpieczeństwa, zarówno w obrębie pasa Robót, jak i poza nimi. Środki transportowe, poruszające się po drogach powinny spełniać odpowiednie wymagania w zakresie parametrów charakteryzujących pojazdy, w szczególności w odniesieniu do gabarytów i obciążenia na oś. Jakiegokolwiek skutki finansowe oraz

prawne, wynikające z niedotrzymania wymienionych powyżej warunków obciążają Wykonawcę. Wykonawca jest zobowiązany do stosowania jedynie takich środków transportu, które nie wpłyną niekorzystnie na jakość wykonywanych Robót i dostarczonych materiałów. Na środkach transportu przewożone materiały powinny być zabezpieczone przed ich przemieszczaniem i układane zgodnie z warunkami transportu wydanymi przez ich wytwórcę.

Transport powinien zapewniać:

- stabilność pozycji załadowanych materiałów,
- zabezpieczenie materiałów przed uszkodzeniem,
- kontrolę załadunku i wyładunku.

Rozładowanie materiałów będzie dokonywane z zachowaniem środków ostrożności zapobiegających uszkodzeniu materiałów.

5. WYKONANIE ROBÓT

5.1. Ogólne warunki wykonania

Zniszczone nawierzchnie dróg, chodników i zieleni po zakończonych Robotach należy doprowadzić do stanu pierwotnego.

Elementy wystające ponad teren obsypać ziemią i obsiać trawą.

W czasie wykonywania Robót należy zachować i przestrzegać warunki i przepisy BHP.

Elementy sieci kanalizacyjnych należy dostarczyć na budowę wraz z wymaganymi atestami i aprobatami technicznymi, oraz deklaracjami zgodności.

Dostarczone na miejsce budowy materiały należy sprawdzić pod względem kompletności i zgodności z danymi producenta oraz przeprowadzić oględziny dostarczonych materiałów.

W razie stwierdzenia wad materiałów Wykonawca nie zabuduje wadliwego materiału, pod groźbą stwierdzenia nienależytego wykonania umowy.

Wykonawca zapewni, aby tymczasowo składowane materiały, do czasu, gdy będą one potrzebne do wykonywania Robót, były zabezpieczone przed zanieczyszczeniem, zachowały swoją jakość i właściwości oraz były składowane zgodnie z instrukcją, lub wytycznymi producenta. Jednocześnie Wykonawca zapewni aby instrukcja, lub wytyczne producenta dotyczące składowania materiałów były dostępne w miejscu ich składowania i każdorazowo udostępniane do kontroli Zamawiającemu.

6. KONTROLA JAKOŚCI ROBÓT

6.1. Ogólne zasady

Kontrola związana z wykonaniem urządzeń powinna być przeprowadzona zgodnie z odpowiednimi normami oraz niniejszą Specyfikacją Techniczną.

Kontrola związana z wykonaniem sieci i urządzeń kanalizacji deszczowej powinna być przeprowadzona w czasie wszystkich etapów Robót. Wyniki przeprowadzonych badań należy uznać za właściwe, jeżeli wszystkie wymagania dla danego etapu Robót zostały spełnione. Jeśli którekolwiek z wymagań nie zostało spełnione, należy dany etap poprawić i po wykonaniu poprawek przeprowadzić badania ponownie. Wszystkie elementy Robót, które wykażą odstępstwa od postanowień niniejszej specyfikacji zostaną rozebrane i ponownie wykonane na koszt Wykonawcy.

6.2. Kontrola jakości materiałów

Wszystkie materiały do wykonania Robót muszą odpowiadać wymaganiom niniejszej ST oraz muszą posiadać aktualne świadectwa jakości, świadectwa dopuszczenia do stosowania, atesty, lub inne dokumenty potwierdzające zgodność z wymaganiami Zamawiającego.

6.3. Kontrola jakości wykonania Robót

Kontrola jakości wykonania Robót polega na sprawdzeniu zgodności wykonania Robót z Dokumentacją Projektową, Specyfikacją Techniczną, oraz zgodnie z normami PN-B-10725:1997, PN-EN 1852-1:1999 i PN-EN 1610.

W szczególności kontrola powinna obejmować:

badanie głębokości ułożenia odwodnienia liniowego, wpustu ulicznego, badanie ułożenia przykanalika na podłożu,

- badanie odchylenia osi przewodu i jego spadku,
- badanie zastosowanych łączny,
- badanie zmiany kierunków przewodu i ich zabezpieczenie przed przemieszczaniem,

6.4. Dopuszczalne tolerancje:

- odchylenie grubości warstwy podłoża nie powinno przekraczać ± 2 cm,
- odchylenie szerokości warstwy podłoża nie powinno przekraczać ± 5 cm,
- odchylenie rzędnych podłoża nie powinno przekraczać $\pm 0,5$ cm
- odchylenie w planie osi ułożonego przewodu nie powinno przekraczać ± 2 cm,
- różnice rzędnych w profilu nie powinno przekraczać $\pm 0,5$ cm,

7. OBMIAR ROBÓT

Jednostką miary jest szt. wykonanego wpustu wraz z elementami tj:

-Montaż wpustu 420x620 wraz ze studzienką o średnicy 600mm, przykanalikami i umocnieniem wylotu w tym ścieki skarpowe na przedłużeniu wylotu,.

Jednostką miary jest m. wykonanego wpustu wraz z elementami tj:

- Prefabrykowane ścieki skarpowe wraz z umocnieniem wylotu

8. ODBIÓR ROBÓT

Odbiór Robót należy dokonywać zgodnie z PN-B-10735

Odbiór Robót może nastąpić tylko w przypadku pozytywnego wyniku przeprowadzonych prób i pomiarów, jak również prac zgodnie z Dokumentacją Projektową i Specyfikacją Techniczną, a także odpowiednimi normami i przepisami.

Przedmiotem odbiorów jest:

- zgodność wykonania z Dokumentacją Projektową,
- zastosowany materiał,
- włączenie przewodów,
- szczelność przewodów,

Odbiory Robót należy przeprowadzać w oparciu o wymagania i badania przy odbiorach, instrukcje i zalecenia producentów dotyczące prób i odbiorów oraz wytyczne eksploatacyjne Zamawiającego.

9. PODSTAWA PŁATNOŚCI

Cena jednostki obmiarowej :

- oznakowanie robót,
- zakup i dostawę materiałów,
- wykonanie robót przygotowawczych,
- wykonanie wykopu w gruncie kat. I-IV wraz z umocnieniem ścian wykopu i jego odwodnienie,
- przygotowanie podłoża i fundamentu,
- wykonanie odwodnienia,,
- wykonanie ścieku przykrawężnikowego,
- ułożenie przykanalików, wpustu ulicznego, studzienki deszczowej, prefabrykatów,
- wykonanie umocnienia wylotu oraz wlotu,
- wykonanie izolacji rur,
- zasypanie i zagęszczenie wykopu,
- przeprowadzenie pomiarów i badań wymaganych w specyfikacji technicznej.

10. PRZEPISY ZWIĄZANE

10.1. Normy

1. PN-B-06712 Kruszywa mineralne do betonu
2. PN-B-06751 Wyroby kanalizacyjne kamionkowe. Rury i kształtki. Wymagania i badania
3. PN-B-11111 Kruszywa mineralne. Kruszywa naturalne do nawierzchni drogowych. Żwir i mieszanka
4. PN-B-11112 Kruszywa mineralne. Kruszywa łamane do nawierzchni drogowych
5. PN-B-12037 Cegła pełna wypalana z gliny - kanalizacyjna
6. PN-B-12751 Kamionkowe rury i kształtki kanalizacyjne. Kształty i wymiary
7. PN-B-14501 Zaprawy budowlane zwykłe
8. PN-C-96177 Lepik asfaltowy bez wypełniaczy stosowany na gorąco
9. PN-H-74051-00 Włazy kanałowe. Ogólne wymagania i badania
10. PN-H-74051-01 Włazy kanałowe. Klasa A (włazy typu lekkiego)
11. PN-H-74051-02 Włazy kanałowe. Klasy B, C, D (włazy typu ciężkiego)
12. PN-H-74080-01 Skrzynki żeliwne wpustów deszczowych. Wymagania i badania
13. PN-H-74080-04 Skrzynki żeliwne wpustów deszczowych. Klasa C
14. PN-H-74086 Stopnie żeliwne do studzienek kontrolnych
15. PN-H-74101 Żeliwne rury ciśnieniowe do połączeń sztywnych
16. BN-88/6731-08 Cement. Transport i przechowywanie
17. BN-62/6738-03,04,07 Beton hydrotechniczny
18. BN-86/8971-06.00,01 Rury bezciśnieniowe. Kielichowe rury betonowe i żelbetowe „Wipro”
19. BN-86/8971-06.02 Rury bezciśnieniowe. Rury betonowe i żelbetowe
20. BN-86/8971-08 Prefabrykaty budowlane z betonu. Kręgi betonowe i żelbetowe.

10.2. Inne dokumenty

21. Instrukcja zabezpieczania przed korozją konstrukcji betonowych opracowana przez Instytut Techniki Budowlanej - Warszawa 1986 r.
22. Katalog budownictwa
 - KB4-4.12.1.(6) Studzienki połączeniowe (lipiec 1980)
 - KB4-4.12.1.(7) Studzienki przelotowe (lipiec 1980)
 - KB4-4.12.1.(8) Studzienki spadowe (lipiec 1980)
 - KB4-4.12.1.(11) Studzienki ślepe (lipiec 1980)
 - KB4-3.3.1.10.(1) Studzienki ściekowe do odwodnienia dróg (październik 1983)
 - KB1-22.2.6.(6) Kręgi betonowe średnicy 50 cm; wysokości 30 lub 60 cm
23. „Katalog powtarzalnych elementów drogowych”. „Transprojekt” - Warszawa, 1979-1982 r.
24. Tymczasowa instrukcja projektowania i budowy przewodów kanalizacyjnych z rur „Wipro”, Centrum Techniki Komunalnej, 1978 r.
25. Wytyczne eksploatacyjne do projektowania sieci i urządzeń sieciowych, wodociągowych i kanalizacyjnych, BPC WiK „Cewok” i BPBBO Miastoprojekt- Warszawa, zaakceptowane i zalecone do stosowania przez Zespół Doradczy ds. procesu inwestycyjnego powołany przez Prezydenta m.st. Warszawy - sierpień 1984 r.

D.04.01.01 KORYTO WRAZ Z PROFILOWANIEM I ZAGĘSZCZANIEM PODŁOŻA

1. WSTĘP

1.1. Przedmiot STWiORB

Przedmiotem niniejszej specyfikacji technicznej (STWiORB) są wymagania dotyczące wykonania i odbioru robót związanych z wykonywaniem koryta wraz z profilowaniem i zagęszczaniem podłoża gruntowego.

1.2. Zakres stosowania STWiORB

Specyfikacja techniczna (STWiORB) stanowi dokument przetargowy i kontraktowy przy zleceniu i realizacji zadania : **PRZEBUDOWA DROGI POWIATOWEJ NR 1139G W M. DAMNO WRAZ Z PRZEBUDOWĄ MOSTU JNI 06240063.**

1.3. Zakres robót objętych STWiORB

Ustalenia zawarte w niniejszej specyfikacji dotyczą zasad prowadzenia robót związanych z wykonaniem koryta przeznaczonego do ułożenia konstrukcji nawierzchni.

1.4. Określenia podstawowe

Określenia podstawowe są zgodne z obowiązującymi, odpowiednimi polskimi normami i definicjami podanymi w STWiORB D-M-00.00.00 „Wymagania ogólne” pkt 1.4.

1.5. Ogólne wymagania dotyczące robót

Ogólne wymagania dotyczące robót podano w STWiORB D-M-00.00.00 „Wymagania ogólne” pkt 1.5.

2. MATERIAŁY

Nie występują.

3. SPRZĘT

3.1. Ogólne wymagania dotyczące sprzętu

Ogólne wymagania dotyczące sprzętu podano w STWiORB D-M-00.00.00 „Wymagania ogólne” pkt 3.

3.2. Sprzęt do wykonania robót

Wykonawca przystępujący do wykonania koryta i profilowania podłoża powinien wykazać się możliwością korzystania z następującego sprzętu:

- równiarek lub spycharek uniwersalnych z ukośnie ustawianym lemieszem; Inżynier może dopuścić wykonanie koryta i profilowanie podłoża z zastosowaniem spycharki z lemieszem ustawionym prostopadle do kierunku pracy maszyny,
- koparek z czerpakami profilowymi (przy wykonywaniu wąskich koryt),
- walców statycznych, wibracyjnych lub płyt wibracyjnych.

Stosowany sprzęt nie może spowodować niekorzystnego wpływu na właściwości gruntu podłoża.

4. TRANSPORT

4.1. Ogólne wymagania dotyczące transportu

Ogólne wymagania dotyczące transportu podano w STWiORB D-M-00.00.00 „Wymagania ogólne” pkt 4.

4.2. Transport materiałów

Wymagania dotyczące transportu materiałów podano w STWiORB D-04.02.01, D-04.02.02, D-04.03.01 pkt 4.

5. WYKONANIE ROBÓT

5.1. Ogólne zasady wykonania robót

Ogólne zasady wykonania robót podano w STWiORB D-M-00.00.00 „Wymagania ogólne” pkt 5.

5.2. Warunki przystąpienia do robót

Wykonawca powinien przystąpić do wykonania koryta oraz profilowania i zagęszczenia podłoża bezpośrednio przed rozpoczęciem robót związanych z wykonaniem warstw nawierzchni. Wcześniejsze

przystąpienie do wykonania koryta oraz profilowania i zagęszczania podłoża, jest możliwe wyłącznie za zgodą Inżyniera, w korzystnych warunkach atmosferycznych.

W wykonanym korycie oraz po wyprofilowanym i zagęszczonym podłożu nie może odbywać się ruch budowlany, niezwiązany bezpośrednio z wykonaniem pierwszej warstwy nawierzchni.

5.3. Wykonanie koryta

Paliki lub szpilki do prawidłowego ukształtowania koryta w planie i profilu powinny być wcześniej przygotowane.

Paliki lub szpilki należy ustawiać w osi drogi i w rzędach równoległych do osi drogi lub w inny sposób zaakceptowany przez Inżyniera. Rozmieszczenie palików lub szpilek powinno umożliwiać naciągnięcie sznurków lub linek do wytyczenia robót w odstępach nie większych niż co 10 metrów.

Rodzaj sprzętu, a w szczególności jego moc należy dostosować do rodzaju gruntu, w którym prowadzone są roboty i do trudności jego odspojenia.

Koryto można wykonywać ręcznie, gdy jego szerokość nie pozwala na zastosowanie maszyn, na przykład na poszerzeniach lub w przypadku robót o małym zakresie. Sposób wykonania musi być zaakceptowany przez Inżyniera.

Grunt odspojony w czasie wykonywania koryta powinien być wykorzystany zgodnie z ustaleniami dokumentacji projektowej i STWiORB, tj. wbudowany w nasyp lub odwieziony na odkład w miejsce wskazane przez Inżyniera.

Profilowanie i zagęszczenie podłoża należy wykonać zgodnie z zasadami określonymi w pkt 5.4.

5.4. Profilowanie i zagęszczanie podłoża

Przed przystąpieniem do profilowania podłoże powinno być oczyszczone ze wszelkich zanieczyszczeń.

Po oczyszczeniu powierzchni podłoża należy sprawdzić, czy istniejące rzędne terenu umożliwiają uzyskanie po profilowaniu zaprojektowanych rzędnych podłoża. Zaleca się, aby rzędne terenu przed profilowaniem były o co najmniej 5 cm wyższe niż projektowane rzędne podłoża.

Jeżeli powyższy warunek nie jest spełniony i występują zaniżenia poziomu w podłożu przewidzianym do profilowania, Wykonawca powinien spulchnić podłoże na głębokość zaakceptowaną przez Inżyniera, dowieźć dodatkowy grunt spełniający wymagania obowiązujące dla górnej strefy korpusu, w ilości koniecznej do uzyskania wymaganych rzędnych wysokościowych i zagęścić warstwę do uzyskania wartości wskaźnika zagęszczenia, określonych w tablicy 1.

Do profilowania podłoża należy stosować równiarki. Ścięty grunt powinien być wykorzystany w robotach ziemnych lub w inny sposób zaakceptowany przez Inżyniera.

Bezpośrednio po profilowaniu podłoża należy przystąpić do jego zagęszczania. Zagęszczanie podłoża należy kontynuować do osiągnięcia wskaźnika zagęszczenia nie mniejszego od podanego w tablicy 1. Wskaźnik zagęszczenia należy określać zgodnie z BN-77/8931-12 [5].

Tablica 1. Minimalne wartości wskaźnika zagęszczenia podłoża (Is)

Minimalna wartość Is dla:

Strefa	Autostrad i dróg			
korpusu	ekspresowych	Ruch ciężki		
i bardzo ciężki		Ruch mniejszy		
		od ciężkiego		

Górna warstwa o grubości 20 cm	1,03	1,03	1,00
--------------------------------	------	------	------

Na głębokości od 20 do 50 cm od powierzchni podłoża			
---	--	--	--

1,00

1,00

0,97

W przypadku, gdy gruboziarnisty materiał tworzący podłoże uniemożliwia przeprowadzenie badania zagęszczenia, kontrolę zagęszczenia należy oprzeć na metodzie obciążeń płytowych. Należy określić pierwotny i wtórny moduł odkształcenia podłoża według BN-64/8931-02 [3]. Stosunek wtórnego i pierwotnego modułu odkształcenia nie powinien przekraczać 2,2.

Wilgotność gruntu podłoża podczas zagęszczania powinna być równa wilgotności optymalnej z tolerancją od -20% do +10%.

5.5. Utrzymanie koryta oraz wyprofilowanego i zagęszczonego podłoża

Podłoże (koryto) po wyprofilowaniu i zagęszczeniu powinno być utrzymywane w dobrym stanie.

Jeżeli po wykonaniu robót związanych z profilowaniem i zagęszczeniem podłoża nastąpi przerwa w robotach i Wykonawca nie przystąpi natychmiast do układania warstw nawierzchni, to powinien on zabezpieczyć podłoże przed nadmiernym zawilgoceniem, na przykład przez rozłożenie folii lub w inny sposób zaakceptowany przez Inżyniera.

Jeżeli wyprofilowane i zagęszczone podłoże uległo nadmiernemu zawilgoceniu, to do układania kolejnej warstwy można przystąpić dopiero po jego naturalnym osuszeniu.

Po osuszeniu podłoża Inżynier oceni jego stan i ewentualnie zaleci wykonanie niezbędnych napraw. Jeżeli zawilgocenie nastąpiło wskutek zaniedbania Wykonawcy, to naprawę wykona on na własny koszt.

6. KONTROLA JAKOŚCI ROBÓT

6.1. Ogólne zasady kontroli jakości robót

Ogólne zasady kontroli jakości robót podano w STWiORB D-M-00.00.00 „Wymagania ogólne” pkt 6.

6.2. Badania w czasie robót

6.2.1. Częstotliwość oraz zakres badań i pomiarów

Częstotliwość oraz zakres badań i pomiarów dotyczących cech geometrycznych i zagęszczenia koryta i wyprofilowanego podłoża podaje tablica 2.

Tablica 2. Częstotliwość oraz zakres badań i pomiarów wykonanego koryta i wyprofilowanego podłoża

Lp. Wyszczególnienie badań

i pomiarów Minimalna częstotliwość

badań i pomiarów

1	Szerokość koryta	10 razy na 1 km
2	Równość podłużna	co 20 m na każdym pasie ruchu
3	Równość poprzeczna	10 razy na 1 km
4	Spadki poprzeczne *)	10 razy na 1 km
5	Rzędne wysokościowe	co 25 m w osi jezdni i na jej krawędziach dla autostrad i dróg ekspresowych, co 100 m dla pozostałych dróg
6	Ukształtowanie osi w planie *)	co 25 m w osi jezdni i na jej krawędziach dla autostrad i dróg ekspresowych, co 100 m dla pozostałych dróg
7	Zagęszczenie, wilgotność gruntu podłoża	w 2 punktach na dziennej działce roboczej, lecz nie rzadziej niż raz na 600 m ²

*) Dodatkowe pomiary spadków poprzecznych i ukształtowania osi w planie należy wykonać w punktach głównych łuków poziomych

6.2.2. Szerokość koryta (profilowanego podłoża)

Szerokość koryta i profilowanego podłoża nie może różnić się od szerokości projektowanej o więcej niż +10 cm i -5 cm.

6.2.3. Równość koryta (profilowanego podłoża)

Nierówności podłużne koryta i profilowanego podłoża należy mierzyć 4-metrową łatą zgodnie z normą BN-68/8931-04 [4].

Nierówności poprzeczne należy mierzyć 4-metrową łatą.

Nierówności nie mogą przekraczać 20 mm.

6.2.4. Spadki poprzeczne

Spadki poprzeczne koryta i profilowanego podłoża powinny być zgodne z dokumentacją projektową z tolerancją \square 0,5%.

6.2.5. Rzędne wysokościowe

Różnice pomiędzy rzędnymi wysokościowymi koryta lub wyprofilowanego podłoża i rzędnymi projektowanymi nie powinny przekraczać +1 cm, -2 cm.

6.2.6. Ukształtowanie osi w planie

Oś w planie nie może być przesunięta w stosunku do osi projektowanej o więcej niż \square 3 cm dla autostrad i dróg ekspresowych lub więcej niż \square 5 cm dla pozostałych dróg.

6.2.7. Zagęszczenie koryta (profilowanego podłoża)

Wskaźnik zagęszczenia koryta i wyprofilowanego podłoża określony wg BN-77/8931-12 [5] nie powinien być mniejszy od podanego w tablicy 1.

Jeśli jako kryterium dobrego zagęszczenia stosuje się porównanie wartości modułów odkształcenia, to wartość stosunku wtórnego do pierwotnego modułu odkształcenia, określonych zgodnie z normą BN-64/8931-02 [3] nie powinna być większa od 2,2.

Wilgotność w czasie zagęszczania należy badać według PN-B-06714-17 [2]. Wilgotność gruntu podłoża powinna być równa wilgotności optymalnej z tolerancją od -20% do + 10%.

6.3. Zasady postępowania z wadliwie wykonanymi odcinkami koryta (profilowanego podłoża)

Wszystkie powierzchnie, które wykazują większe odchylenia cech geometrycznych od określonych w punkcie 6.2 powinny być naprawione przez spulchnienie do głębokości co najmniej 10 cm, wyrównanie i

powtórne zagęszczenie. Dodanie nowego materiału bez spulchnienia wykonanej warstwy jest niedopuszczalne.

7. OBMIAR ROBÓT

7.1. Ogólne zasady obmiaru robót

Ogólne zasady obmiaru robót podano w STWiORB D-M-00.00.00 „Wymagania ogólne” pkt 7.

7.2. Jednostka obmiarowa

Jednostką obmiarową jest m² (metr kwadratowy) wykonanego i odebranego koryta.

8. ODBIÓR ROBÓT

Ogólne zasady odbioru robót podano w STWiORB D-M-00.00.00 „Wymagania ogólne” pkt 8.

Roboty uznaje się za wykonane zgodnie z dokumentacją projektową, STWiORB i wymaganiami Inżyniera, jeżeli wszystkie pomiary i badania z zachowaniem tolerancji wg punktu 6 dały wyniki pozytywne.

9. PODSTAWA PŁATNOŚCI

9.1. Ogólne ustalenia dotyczące podstawy płatności

Ogólne ustalenia dotyczące podstawy płatności podano w STWiORB D-M-00.00.00 „Wymagania ogólne” pkt 9.

9.2. Cena jednostki obmiarowej

Cena wykonania 1 m² koryta obejmuje:

- prace pomiarowe i roboty przygotowawcze,
- odspojenie gruntu,
- załadunek nadmiaru odspojonego gruntu na środki transportowe i odwiezienie na odkład lub nasyp,
- profilowanie dna koryta lub podłoża,
- zagęszczenie,
- utrzymanie koryta lub podłoża,
- przeprowadzenie pomiarów i badań laboratoryjnych, wymaganych w specyfikacji technicznej.

10. PRZEPISY ZWIĄZANE

Normy

1. PN-B-04481 Grunty budowlane. Badania próbek gruntu
2. PN-/B-06714-17 Kruszywa mineralne. Badania. Oznaczanie wilgotności
3. BN-64/8931-02 Drogi samochodowe. Oznaczanie modułu odkształcenia nawierzchni podatnych i podłoża przez obciążenie płytą
4. BN-68/8931-04 Drogi samochodowe. Pomiar równości nawierzchni planografem i łątą
5. BN-77/8931-12 Oznaczanie wskaźnika zagęszczenia gruntu

D.04.04.02 PODBUDOWA ZASADNICZA Z MIESZANKI KRUSZYWA NIEZWIĄZANEGO

1. WSTĘP

1.1. Przedmiot STWiORB

Przedmiotem niniejszej specyfikacji technicznej (STWiORB) są wymagania dotyczące wykonania i odbioru robót związanych z wykonaniem podbudowy zasadniczej z mieszanki kruszywa niezwiązanego.

1.2. Zakres stosowania STWiORB

Specyfikacja techniczna (STWiORB) stanowi dokument przetargowy i kontraktowy przy zleceniu i realizacji zadania: **PRZEBUDOWA DROGI POWIATOWEJ NR 1139G W M. DAMNO WRAZ Z PRZEBUDOWĄ MOSTU JNI 06240063.**

1.3. Zakres robót objętych STWiORB

Ustalenia zawarte w niniejszej specyfikacji dotyczą zasad prowadzenia robót związanych z wykonaniem i odbiorem podbudowy zasadniczej z mieszanki kruszywa niezwiązanego, tj. ziarnistego materiału o określonym składzie, w procesie technologicznym, polegającym na odpowiednim zagęszczeniu przy optymalnej wilgotności mieszanki.

Mieszanka niezwiązana może być wytworzona z kruszyw naturalnych, sztucznych, kruszyw z recyklingu oraz mieszanin tych kruszyw w określonych proporcjach.

Podbudowa zasadnicza, stanowiąca górną część podbudowy w nawierzchni drogowej, zapewnia przenoszenie obciążeń z warstw wyżej leżących na warstwę podbudowy pomocniczej i podłoże.

Podbudowa zasadnicza z mieszanki kruszywa niezwiązanego może być wykonywana w konstrukcji drogi obciążonej ruchem kategorii KR1÷KR6.

1.4. Określenia podstawowe

1.4.1. Mieszanka niezwiązana – ziarnisty materiał, zazwyczaj o określonym składzie ziarnowym (od $d=0$ do D), który jest stosowany do wykonania ulepszonego podłoża gruntowego oraz warstw konstrukcji nawierzchni dróg. Mieszanka niezwiązana może być wytworzona z kruszyw naturalnych, sztucznych, z recyklingu lub mieszaniny tych kruszyw w określonych proporcjach.

1.4.2. Kategoria – charakterystyczny poziom właściwości kruszywa lub mieszanki niezwiązanej, wyrażony, jako przedział wartości lub wartość graniczna. Nie ma zależności pomiędzy kategoriami różnych właściwości.

1.4.3. Kruszywo – materiał ziarnisty stosowany w budownictwie, który może być naturalny, sztuczny lub z recyklingu.

1.4.4. Kruszywo naturalne – kruszywo ze złóż naturalnych pochodzenia mineralnego, które może być poddane wyłącznie obróbce mechanicznej. Kruszywo naturalne jest uzyskiwane z mineralnych surowców naturalnych występujących w przyrodzie, jak żwir, piasek, żwir kruszony, kruszywo z mechanicznie rozdrobnionych skał, nadziarna żwirowego lub otoczaków.

1.4.5. Kruszywo sztuczne – kruszywo pochodzenia mineralnego, uzyskiwane w wyniku procesu przemysłowego obejmującego obróbkę termiczną lub inną modyfikację. Do kruszywa sztucznego zalicza się w szczególności kruszywo z żużli: wielkopieczowych, stalowniczych i pomiedziowych.

1.4.6. Kruszywo z recyklingu – kruszywo powstałe w wyniku przeróbki materiału zastosowanego uprzednio w budownictwie.

1.4.7. Kruszywo kamienne – kruszywo z mineralnych surowców jak żwir kruszony, mechanicznie rozdrobnione skały, nadziarno żwirowe.

1.4.8. Kruszywo żuźlowe z żużla wielkopieczowego – kruszywo składające się głównie ze skrzystalizowanych krzemianów lub glinokrzemianów wapnia i magnezu uzyskanych przez powolne schładzanie powietrzem ciekłego żużla wielkopieczowego. Proces chłodzenia może odbywać się przy kontrolowanym dodawaniu wody. Chłodzony powietrzem żużel wielkopieczowy twardnieje dzięki reakcji hydraulicznej lub karbonatyzacji.

1.4.9. Kruszywo żuźlowe z żużla stalowniczego – kruszywo składające się głównie ze skrzystalizowanego krzemianu wapnia i ferrytu zawierającego CaO, SiO₂, MgO oraz tlenek żelaza. Kruszywo otrzymuje się przez powolne schładzanie powietrzem ciekłego żużla stalowniczego. Proces chłodzenia może odbywać się przy kontrolowanym dodawaniu wody.

1.4.10. Kategoria ruchu (KR1÷KR6) – obciążenie drogi ruchem samochodowym, wyrażone w osiach obliczeniowych (100 kN) według „Katalogu typowych konstrukcji nawierzchni podatnych i półsztywnych”. Generalna Dyrekcja Dróg Publicznych – Instytut Badawczy Dróg i Mostów, Warszawa 1997 [22].

1.4.11. Kruszywo grube (wg PN-EN 13242) – oznaczenie kruszywa o wymiarach ziaren d (dolnego) równym lub większym niż 1 mm oraz D (górnego) większym niż 2 mm.

1.4.12. Kruszywo drobne (wg PN-EN 13242) – oznaczenie kruszywa o wymiarach ziaren d równym 0 oraz D równym 6,3 mm lub mniejszym.

1.4.13. Kruszywo o ciągłym uziarnieniu (wg PN-EN 13242) – kruszywo stanowiące mieszankę kruszyw grubych i drobnych, w której D jest większe niż 6,3 mm.

1.4.14. Destrukt asfaltowy – materiał drogowy pochodzący z frezowania istniejących warstw z mieszanek mineralno-asfaltowych (mma) lub z przekruszenia kawałków warstw nawierzchni asfaltowych oraz niewbudowanych partii mma, który został ujednorodniony pod względem składu oraz co najmniej przesiany, w celu odrzucenia dużych kawałków mma (nadmierznie nie większe od 1,4 D mieszanki niezwiązanej).

1.4.15. Kruszywo słabe – kruszywo przewidziane do zastosowania w mieszance przeznaczonej do wykonywania warstw nawierzchni drogowej lub podłoża ulepszanego, które charakteryzuje się różnicami w uziarnieniu przed i po 5-krotnym zagęszczeniu metodą Proctora, przekraczającymi $\pm 8\%$. Uziarnienie kruszywa należy sprawdzać na sitach przewidzianych do kontroli uziarnienia wg PN-EN 13285 i niniejszej STWiORB. O zakwalifikowaniu kruszywa do kruszyw słabych decyduje największa różnica wartości przesiewów na jednym z sit kontrolnych.

1.4.16. Podbudowa – dolna część konstrukcji nawierzchni drogi, służąca do przenoszenia obciążeń z ruchu na podłoże. Podbudowa może składać się z podbudowy zasadniczej i pomocniczej, które mogą być wykonywane w kilku warstwach technologicznych.

1.4.17. Podbudowa zasadnicza – warstwa zapewniająca przenoszenie obciążeń z warstw wyżej leżących na warstwę podbudowy pomocniczej lub podłoże.

1.4.18. Symbole i skróty dodatkowe

% m/m procent masy,

NR brak konieczności badania danej cechy,

CBR kalifornijski wskaźnik nośności, %

SDV obszar uziarnienia, w którym powinna się mieścić krzywa uziarnienia mieszanki (S) deklarowana przez dostawcę/producenta,

ZKP zakładowa kontrola produkcji.

1.4.19. Pozostałe określenia podstawowe są zgodne z obowiązującymi, odpowiednimi polskimi normami i z definicjami podanymi w STWiORB D-M-00.00.00 „Wymagania ogólne” [1], pkt 1.4.

1.5. Ogólne wymagania dotyczące robót

Ogólne wymagania dotyczące robót podano w STWiORB D-M-00.00.00 „Wymagania ogólne” [1], pkt 1.5.

2. MATERIAŁY

2.1. Ogólne wymagania dotyczące materiałów

Ogólne wymagania dotyczące materiałów, ich pozyskiwania i składowania, podano w STWiORB D-M-00.00.00 „Wymagania ogólne” [1], pkt 2.

2.2. Materiały do wykonania robót

2.2.1. Zgodność materiałów z dokumentacją projektową

Materiały do wykonania robót powinny być zgodne z ustaleniami dokumentacji projektowej lub ST.

2.2.2. Materiały wchodzące w skład mieszanki

Materiałami stosowanymi do wytwarzania mieszanek z kruszywa niezwiązanego są:

kruszywo,

woda do zraszania kruszywa.

2.2.3. Kruszywa

Do mieszanek można stosować następujące rodzaje kruszyw:

kruszywo naturalne lub sztuczne,

kruszywo z recyklingu,

połączenie kruszyw wymienionych w punktach a) i b) z określeniem proporcji kruszyw z a) i b) z dokładnością $\pm 5\%$ m/m.

Wymagania wobec kruszywa do warstwy podbudowy zasadniczej przedstawia tablica 1.

Mieszanki o górnym wymiarze ziaren (D) większym niż 80 mm nie są objęte normą PN-EN 13285 [17] i niniejszą STWiORB.

**PRZEBUDOWA DRUGI POWIATOWEJ NR 1139G W M. DAMNO
WRAZ Z PRZEBUDOWĄ MOSTU JNI 06240063**

Tablica 1. Wymagania według WT-4 [20] i PN-EN 13242 [16] wobec kruszyw do mieszanek niezwiązanych w warstwie podbudowy zasadniczej
Skróty użyte w tablicy: Kat. – kategoria właściwości, Dekl – deklarowana, wsk. – wskaźnik, wsp. – współczynnik, roz. -rozdział

Właściwość kruszywa	Metoda badania wg	Wymagania wobec kruszywa do mieszanek niezwiązanych, przeznaczonych do zastosowania w warstwie podbudowy zasadniczej pod nawierzchnią drogi obciążonej ruchem kategorii KR1 ÷ KR6	
		Punkt PN-EN 13242	Wymagania
Zestaw sit #	-	4.1-4.2	0,063; 0,5; 1; 2; 4; 5,6; 8; 11,2; 16; 22,4; 31,5; 45; 63 i 90 mm (zestaw podstawowy plus zestaw 1) Wszystkie frakcje dozwolone
Uziarnienie	PN-EN 933-1[5]	4.3.1	Kruszywo grube: kat. G _C 80/20, kruszywo drobne: kat. G _F 80, kruszywo o ciągłym uziarnieniu: kat. G _A 75. Uziarnienie mieszanek kruszywa wg rysunków 1÷3
Ogólne granice i tolerancje uziarnienia kruszywa grubego na sitach pośrednich	PN-EN 933-1 [5]	4.3.2	Kat. G _T 20/15 (tj. dla stosunku D/d ≥2 i sita o pośrednich wymiarach D/1,4 ogólne granice wynoszą 20-70% przechodzącej masy i graniczne odchylenia od typowego uziarnienia deklarowanego przez producenta wynoszą ±15%)
Tolerancje typowego uziarnienia kruszywa drobnego i kruszywa o ciągłym uziarnieniu	PN-EN 933-1 [5]	4.3.3	Kruszywo drobne: kat. G _T F10 (tj. procent masy przechodzącej przez sito górne D: ±5%, sito D/2: ±10%, sito 0,063 mm: ±3%).Kruszywo o ciągłym uziarnieniu: kat. G _T A20 (tj. procent masy przechodzącej przez sito górne D: ±5%, sito D/2: ±20%, sito 0,063 mm: ±4%)
Kształt kruszywa grubego – maksymalne wartości wskaźnika płaskości	PN-EN 933-3 [6]	4.4	Kat. F _I 50 (tj. maksymalna wartość wskaźnika płaskości wynosi ≤ 50)
Kształt kruszywa grubego – maksymalne wartości wskaźnika kształtu	PN-EN 933-4 [7]	4.4	Kat. S _I 55 (tj. maksymalna wartość wskaźnika kształtu wynosi ≤ 55)
Kategorie procentowych zawartości ziaren o powierzchni przekruszonej lub łamanych oraz ziaren całkowicie zaokrąglonych w kruszynie grubym	PN-EN 933-5 [8]	4.5	Kat. C _{90/3} (tj. masa ziarn przekruszonych lub łamanych wynosi 90 do 100 %, a masa ziarn całkowicie zaokrąglonych wynosi 0 do 3 %)
Zawartość pyłów w kruszynie grubym ^{*)}	PN-EN 933-1 [5]	4.6	Kat. f _{Dekl} (tj. masa frakcji przechodzącej przez sito 0,063 mm jest > 4)
Zawartość pyłów w kruszynie drobnym ^{*)}	PN-EN 933-1 [5]	4.6	Kat. f _{Dekl} (tj. masa frakcji przechodzącej przez sito 0,063 mm jest > 22)
Jakość pyłów	-	4.7	Właściwość niebadana na pojedynczych frakcjach, a tylko w mieszankach wg wymagań dla mieszanek
Odporność na rozdrabnianie kruszywa grubego	PN-EN 1097-2 [10]	5.2	Kat. L _A 40 (tj. maksymalna wartość współczynnika Los Angeles ≤ 40 ^{*)})
Odporność na ścieranie kruszywa grubego	PN-EN 1097-1 [9]	5.3	Kat. M _{DE} Deklarowana (tj. współczynnik mikro-Devala >50))
Gęstość ziaren	PN-EN 1097-6, roz. 7, 8 i 9 [11]	5.4	Deklarowana
Nasiąkliwość	PN-EN 1097-6, roz. 7, 8 i 9 [11]	5.5 i 7.3.2	Kat. W _{cm} NR (tj. brak wymagania) kat. W _{A242} ^{*)} (tj. maksymalna wartość nasiąkliwości ≤2% masy)
Siarczany rozpuszczalne w	PN-EN	6.2	Kat. A _S NR (tj. brak wymagania)

PRZEBUDOWA DRUGI POWIATOWEJ NR 1139G W M. DAMNO

WRAZ Z PRZEBUDOWĄ MOSTU JNI 06240063

kwiecie	1744-1[14]		
Całkowita zawartość siarki	PN-EN 1744-1[14]	6.3	Kat. S _{NR} (tj. brak wymagania)
Stołość objętości żużła stalowniczego	PN-EN 1744-1, roz. 19.3 [14]	6.4.2.1	Kat. V ₅ (tj. pęcznienie ≤ 5 % objętości). Dotyczy żużła z klasycznego pieca tlenowego i elektrycznego pieca łukowego
Rozpad krzemianowy w żużlu wielko- piecowym kawałkowym	PN-EN 1744-1, p. 19.1 [14]	6.4.2.2	Brak rozpadu
Rozpad żelazawy w żużlu wielkopieco- wym kawałkowym	PN-EN 1744-1, p.19.2[14]	6.4.2.3	Brak rozpadu
Składniki rozpuszczalne w wodzie	PN-EN 1744-3 [15]	6.4.3	Brak substancji szkodliwych w stosunku do środowiska wg odrębnych przepisów
Zanieczyszczenia	-	6.4.4	Brak ciał obcych takich jak drewno, szkło i plastik, mogących pogorszyć wyrób końcowy
Zgorzel słoneczna bazaltu	PN-EN 1367-3[13] i PN-EN 1097-2 [10]	7.2	Kat. SB _{LA} Deklarowana (tj. wzrost współczynnika Los Angeles po gotowaniu > 8%)
Mrozoodporność na frakcji kruszywa 8/16 mm	PN-EN 1367-1 [12]	7.3.3	Skąły magmowe i przeobrażone: kat. F ₄ (tj. zamrażanie-rozmrażanie ≤ 4% masy), skąły osadowe: kat. F ₁₀ , kruszywa z recyklingu: kat. F ₁₀ (F ₂₅ ****)
Skład materiałowy	-	Zał. C	Deklarowany
Istotne cechy środowiskowe	-	Zał. C pkt C.3.4	Większość substancji niebezpiecznych określonych w dyrektywie Rady 76/769/EWG zazwyczaj nie występuje w źródłach kruszywa pochodzenia mineralnego. Jednak w odniesieniu do kruszyw sztucznych i odpadowych należy badać czy zawartość substancji niebezpiecznych nie przekracza wartości dopuszczalnych wg odrębnych przepisów
*) Łączna zawartość pyłów w mieszance powinna się mieścić w wybranych krzywych granicznych			
**) Do warstw podbudów zasadniczych na drogach obciążonych ruchem KR5-KR6 dopuszcza się jedynie kruszywa charakteryzujące się odpornością na rozdrabnianie LA≤35			
***) W przypadku, gdy wymaganie nie jest spełnione, należy sprawdzić mrozoodporność			
****) Pod warunkiem, gdy zawartość w mieszance nie przekracza 50% m/m			

2.2.4. Woda do zraszania kruszywa

Do zraszania kruszywa należy stosować wodę nie zawierającą składników wpływających szkodliwie na mieszanekę kruszywa, ale umożliwiającą właściwe zagęszczenie mieszanki niezwiązanej.

3. SPRZĘT

3.1. Ogólne wymagania dotyczące sprzętu

Ogólne wymagania dotyczące sprzętu podano w STWiORB D-M-00.00.00 „Wymagania ogólne” [1], pkt 3.

3.2. Sprzęt stosowany do wykonania robót

Przy wykonywaniu robót Wykonawca w zależności od potrzeb, powinien wykazać się możliwością korzystania ze sprzętu dostosowanego do przyjętej metody robót, jak: mieszarki do wytwarzania mieszanki kruszywa, wyposażone w urządzenia dozujące wodę, które powinny zapewnić wytworzenie jednorodnej mieszanki o wilgotności optymalnej, układarki lub równiarki do rozkładania mieszanki kruszywa niezwiązanego, walce ogumione i stalowe wibracyjne lub statyczne do zagęszczania mieszanki, zagęszczarki płytowe, ubijaki mechaniczne lub małe walce wibracyjne, do stosowania w miejscach trudno dostępnych.

Sprzęt powinien odpowiadać wymaganiom określonym w dokumentacji projektowej, ST, instrukcjach producentów lub propozycji Wykonawcy i powinien być zaakceptowany przez Inżyniera.

4. TRANSPORT

4.1. Ogólne wymagania dotyczące transportu

Ogólne wymagania dotyczące transportu podano w STWiORB D-M-00.00.00 „Wymagania ogólne” [1], pkt 4.

4.2. Transport materiałów

Materiały sypkie (kruszywa) można przewozić dowolnymi środkami transportu, w warunkach zabezpieczających je przed zanieczyszczeniem, zmieszaniem z innymi materiałami i nadmiernym zawilgoceniem.

Woda może być dostarczana wodociągiem lub przewoźnymi zbiornikami wody.

5. WYKONANIE ROBÓT

5.1. Ogólne zasady wykonania robót

Ogólne zasady wykonania robót podano w STWiORB D-M-00.00.00 „Wymagania ogólne” [1], pkt 5.

5.2. Zasady wykonywania robót

Sposób wykonania robót powinien być zgodny z dokumentacją projektową i ST. W przypadku braku wystarczających danych można korzystać z ustaleń podanych w niniejszej specyfikacji oraz z informacji podanych w załącznikach.

Podstawowe czynności przy wykonaniu robót obejmują:

- roboty przygotowawcze,
- projektowanie mieszanki,
- odcinek próbny,
- wbudowanie mieszanki,
- roboty wykończeniowe.

5.3. Roboty przygotowawcze

Przed przystąpieniem do robót należy, na podstawie dokumentacji projektowej, ST lub wskazań Inżyniera:

ustalić lokalizację robót,

przeprowadzić obliczenia i pomiary niezbędne do szczegółowego wytyczenia robót oraz ustalenia danych wysokościowych,

usunąć przeszkody utrudniające wykonanie robót,

wprowadzić oznakowanie drogi na okres robót,

zgrupować materiały i sprzęt potrzebne do rozpoczęcia robót.

Można dodatkowo korzystać z STWiORB D-01.00.00 [2] przy robotach przygotowawczych oraz z STWiORB D-02.00.00 [3] przy występowaniu robót ziemnych.

5.4. Projektowanie mieszanki kruszywa niezwiązanego

5.4.1. Postanowienia ogólne

Przed przystąpieniem do robót, w terminie uzgodnionym z Inżynierem, Wykonawca dostarczy Inżynierowi do akceptacji projekt składu mieszanki kruszywa niezwiązanego oraz wyniki badań laboratoryjnych poszczególnych składników i próbki materiałów pobrane w obecności Inżyniera do wykonania badań kontrolnych przez Inżyniera.

Projektowanie mieszanki polega na doborze kruszywa do mieszanki oraz ilości wody. Procedura projektowa powinna być oparta na próbach laboratoryjnych i/lub polowych przeprowadzonych na tych samych składnikach, z tych samych źródeł i o takich samych właściwościach, jak te które będą stosowane do wykonania podbudowy zasadniczej.

Skład mieszanki projektuje się zgodnie z wymaganiami wobec mieszanek niezwiązanych do podbudowy zasadniczej, określonych w tabelicy 4. Wartości graniczne i tolerancje zawierają rozrzut wynikający z pobierania i dzielenia próbki, przedział ufności (precyzja w porównywalnych warunkach) oraz nierównomierności warunków wykonawczych.

Mieszanki kruszyw powinny być tak produkowane i składowane, aby wykazywały zachowanie jednakowych właściwości, spełniając wymagania z tabelicy 4. Mieszanki kruszyw powinny być jednorodnie wymieszane i powinny charakteryzować się równomierną wilgotnością. Kruszywa powinny odpowiadać wymaganiom tabelicy 1, przy czym w mieszankach wyprodukowanych z różnych kruszyw, każdy ze składników musi spełniać wymagania tabelicy 1.

Przy projektowaniu mieszanek kruszyw z recyklingu można ustalać skład mieszanek, wzorując się na przykładach podanych w załączniku 1.

5.4.2. Wymagania wobec mieszanek

W warstwach podbudowy zasadniczej można stosować następujące mieszanki kruszyw:

0/31,5 mm,

Wymagania wobec mieszanek przeznaczonych do podbudowy zasadniczej, podane w tablicy 4, odnośnie wrażliwości na mróz mieszanek kruszyw, dotyczą badania materiału po pięciokrotnym zagęszczeniu w aparacie Proctora według PN-EN 13286-2 [18].

Zawartość pyłów w mieszankach kruszyw do warstwy podbudowy zasadniczej, określana wg PN-EN 933-1 [5], powinna być zgodna z wymaganiami tablicy 4. W przypadku słabych kruszyw, zawartość pyłów w mieszance kruszyw należy również badać i deklorować, po pięciokrotnym zagęszczeniu metodą Proctora. Zawartość pyłów w takiej mieszance po pięciokrotnym zagęszczeniu metodą Proctora powinna również spełniać wymagania podane w tablicy 4. Nie określa się wymagania wobec minimalnej zawartości pyłów < 0,063 mm w mieszankach kruszyw do warstwy podbudowy zasadniczej.

Zawartość nadziarna w mieszankach kruszyw, określana według PN-EN 933-1 [5] powinna spełniać wymagania podane w tablicy 4. W przypadku słabych kruszyw decyduje zawartość nadziarna w mieszance kruszyw po pięciokrotnym zagęszczeniu metodą Proctora.

Uziarnienie mieszanek kruszyw o wymiarach ziaren D od 0 do 63 mm należy określić według PN-EN 933-1 [5]. Krzywe uziarnienia mieszanki kruszyw powinny zawierać się w obszarze między krzywymi granicznymi uziarnienia przedstawionymi na rysunkach 1÷3, odpowiednio dla każdego rodzaju mieszanki. Na rysunkach 1÷3 pokazano również liniami przerywanymi obszar uziarnienia SDV, w którym powinna się mieścić krzywa uziarnienia mieszanki „S” deklorowana przez dostawcę/producenta.

W przypadku słabych kruszyw uziarnienie mieszanki kruszyw należy również badać i deklorować po pięciokrotnym zagęszczeniu metodą Proctora. Kryterium przydatności takiej mieszanki, pod względem uziarnienia, jest spełnione, jeżeli uziarnienie mieszanki po pięciokrotnym zagęszczeniu metodą Proctora mieści się w krzywych granicznych podanych na odpowiednich rysunkach 1÷3.

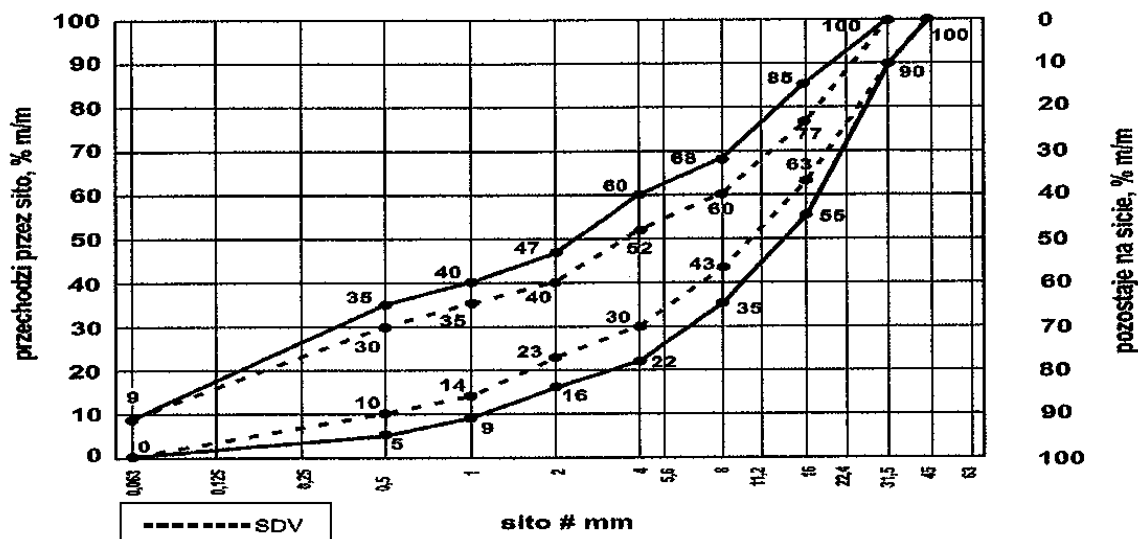

Rys. 1. Krzywe graniczne uziarnienia mieszanki kruszywa niezwiązanego 0/31,5 mm do warstw podbudowy zasadniczej

Oprócz wymagań podanych na rysunkach od 1 do 3, wymaga się aby 90% uziarnień mieszanek zbadanych w ramach ZKP w okresie 6 miesięcy spełniało wymagania kategorii podanych w tablicach 2 i 3, aby zapewnić jednorodność i ciągłość uziarnienia mieszanek.

Tablica 2. Wymagania wobec jednorodności uziarnienia na sitach kontrolnych – porównanie z deklarowaną przez producenta wartością (S). Wymagania dotyczą produkowanej i dostarczanej mieszanki. Jeśli mieszanka zawiera nadmierną zawartość ziaren słabych, wymaganie dotyczy deklarowanego przez producenta uziarnienia mieszanki po pięciokrotnym zagęszczeniu metodą Proctora

Mieszanka niezwiązana, a, mm	Porównanie z deklarowaną przez producenta wartością (S) Tolerancje przesiewu przez sito (mm), % (m/m)									
	0,5	1	2	4	5,6	8	11,2	16	22,4	31,5
0/31,5	± 5	± 5	± 7	± 8	-	± 8	-	± 8		

Krzywa uziarnienia (S) deklarowana przez producenta mieszanek powinna nie tylko mieścić się w odpowiednich krzywych uziarnienia (rys. 1÷3) ograniczonych przerywanymi liniami (SDV) z uwzględnieniem dopuszczalnych tolerancji podanych w tablicy 2, ale powinna spełniać także wymagania ciągłości uziarnienia zawarte w tablicy 3.

PRZEBUDOWA DROGI POWIATOWEJ NR 1139G W M. DAMNO
WRAZ Z PRZEBUDOWĄ MOSTU JNI 06240063

Tablica 3. Wymagania wobec ciągłości uziarnienia na sitach kontrolnych – różnice w przesiewach podczas badań kontrolnych produkowanych mieszanek

Mieszanka, mm	Minimalna i maksymalna zawartość frakcji w mieszankach; [różnice przesiewów w % (m/m) przez sito (mm)]															
	1/2		2/4		2/5,6		4/8		5,6/11,2		8/16		11,2/22,4		16/31,5	
	mi n.	m ax	mi n.	m ax	mi n.	m ax	mi n.	m ax	mi n.	ma x	mi n.	ma x	mi n.	ma x	mi n.	ma x
0/31,5	4	15	7	20	-	-	10	25	-	-	10	25	-	-	-	-

Mieszanki kruszyw stosowane do warstw podbudów zasadniczych powinny spełniać wymagania wg tablicy 4. Wymagania wobec mieszanek przeznaczonych do warstw podbudowy zasadniczej odnośnie wrażliwości na mróz (wskaźnik SE), dotyczą badania materiału po pięciokrotnym zagęszczeniu metoda Proctora według PN-EN 13286-2 [18]. Nie stawia się wymagań wobec wodoprzepuszczalności zagęszczonej mieszanki niezwiązanej do podbudowy zasadniczej, o ile szczegółowe rozwiązania nie przewidują tego.

Zawartość wody w mieszankach kruszyw powinna odpowiadać wymaganej zawartości wody w trakcie wbudowywania i zagęszczania określonej metodą Proctora według PN-EN 13286-2 [18], w granicach podanych w tablicy 4.

Badanie CBR mieszanek do podbudowy zasadniczej należy wykonać na mieszance zagęszczonej metodą Proctora do wskaźnika zagęszczenia $I_s = 1,0$ i po 96 godzinach przechowywania jej w wodzie. CBR należy oznaczyć wg PN-EN 13286-47 [19], a wymaganie przyjąć wg tablicy 4.

Istotne cechy środowiskowe

Zgodnie z dotychczasowymi doświadczeniami, dotyczącymi stosowania w drogownictwie mieszanek z kruszyw naturalnych oraz gruntów, można je zaliczyć do wyrobów budowlanych, które nie oddziałują szkodliwie na środowisko. Większość substancji niebezpiecznych określonych w dyrektywie Rady 76/769/EWG zazwyczaj nie występuje w takich mieszankach. W przypadku stosowania w mieszankach kruszyw w stosunku do których brak jest jeszcze ustalonych zasad, np. kruszywa z recyklingu i kruszywa z pewnych odpadów przemysłowych, zaleca się zachowanie ostrożności. Przydatność takich kruszyw, jeśli jest to wymagane, może być oceniona zgodnie z wymaganiami w miejscu ich stosowania. W przypadkach wątpliwych należy uzyskać ocenę takiej mieszanki przez właściwe jednostki.

Wymagania wobec mieszanek

W tablicy 4 przedstawia się zbiorcze zestawienie wymagań wobec mieszanek kruszywa niezwiązanego w warstwie podbudowy zasadniczej.

Tablica 4. Wymagania wobec mieszanek kruszywa niezwiązanego w warstwie podbudowy zasadniczej

Skróty użyte w tablicy: Kat. – kategoria właściwości, wsk. – wskaźnik, wsp. – współczynnik

Właściwość kruszywa	Wymagania wobec mieszanek kruszywa niezwiązanego w warstwie podbudowy zasadniczej pod nawierzchnią drogi obciążonej ruchem kategorii KR1 ÷ KR6	
	Punkt PN-EN 13286-5	Wymagania
Uziarnienie mieszanek	4.3.1	0/31,5; 0/45; 0/63 mm
Maksymalna zawartość pyłów: Kat. UF	4.3.2	Kat. UF ₉ (tj. masa frakcji przechodzącej przez sito 0,063 mm powinna być ≤ 9%)
Minimalna zawartość pyłów: Kat. LF	4.3.2	Kat. LF _{NR} (tj. brak wymagań)
Zawartość nadziarna: Kat. OC	4.3.3	Kat. OC ₉₀ (tj. procent przechodzącej masy przez sito 1,4D ¹⁾ powinien wynosić 100%, a przechodzącej przez sito D ²⁾ powinien wynosić 90-99%)
Wymagania wobec uziarnienia	4.4.1	Krzywe graniczne uziarnienia według rys. 1÷3
Wymagania wobec jednorodności poszczególnych partii – porównanie z deklarowaną przez producenta wartością (S)	4.4.2	Wg tab. 2
Wymagania wobec	4.4.2	Wg tab. 3

jednorodności uziarnienia na sitach kontrolnych – różnice w przesiewach		
Wrażliwość na mróz; wskaźnik piaskowy SE ^{***}), co najmniej	4.5	45
Odporność na rozdrabnianie (dotyczy frakcji 10/14 mm odsianej z mieszanki) wg PN-EN 1097-1 [9], kat. nie wyższa niż		Kat. LA ₃₅ (tj. współczynnik Los Angeles ≤ 35)
Odporność na ścieranie (dotyczy frakcji 10/14 mm odsianej z mieszanki) wg PN-EN 1097-1 [9], kat. M _{DE}		Deklarowana
Mrozoodporność (dotyczy frakcji kruszywa 8/16 mm odsianej z mieszanki) wg PN-EN 1367-1 [12]		Kat. F4 (tj. zamrażanie-rozmrażanie, procent masy ≤ 4)
Wartość CBR po zagęszczeniu do wskaźnika zagęszczenia I _S =1,0 i moczeniu w wodzie 96 h, co najmniej		≥ 80
Wodoprzepuszczalność mieszanki w warstwie odsączającej po zagęszczeniu metodą Proctora do wskaźnika zagęszczenia I _S =1,0; wsp. filtracji "k", co najmniej cm/s	4.5	Brak wymagań
Zawartość wody w mieszance zagęszczanej; % (m/m) wilgotności optymalnej wg metody Proctora		80-100
Inne cechy środowiskowe	4.5	Większość substancji niebezpiecznych określonych w dyrektywie Rady 76/769/EWG zazwyczaj nie występuje w źródłach kruszywa pochodzenia mineralnego. Jednak w odniesieniu do kruszyw sztucznych i odpadowych należy badać czy zawartość substancji niebezpiecznych nie przekracza wartości dopuszczalnych wg odrębnych przepisów

^{*)} Gdy wartości obliczone z 1,4D oraz d/2 nie są dokładnymi wymiarami sit serii ISO 565/R20, należy przyjąć następny niższy wymiar sita. Jeśli D=90 mm należy przyjąć wymiar sita 125 mm jako wartość nadziarna.

^{**)} Procentowa zawartość ziaren przechodzących przez sito D może być większa niż 99% masy, ale w takich przypadkach dostawca powinien zadeklarować typowe uziarnienie.

^{***)} Badanie wskaźnika piaskowego SE należy wykonać na mieszance po pięciokrotnym zagęszczeniu metodą Proctora wg PN-EN 13286-2 [18].

5.5. Podłoże pod podbudowę zasadniczą

Podłożem pod podbudowę zasadniczą jest podbudowa pomocnicza. Rodzaj podbudowy pomocniczej powinien być zgodny z ustaleniem dokumentacji projektowej. Wszystkie niezbędne cechy geometryczne podbudowy pomocniczej powinny umożliwić ułożenie na niej podbudowy zasadniczej.

Jeśli podbudowa pomocnicza wykonana jest z mieszanki kruszywa niezwiązanego to powinna być wykonana zgodnie z STWiORB D-04.04.02a „Podbudowa pomocnicza z mieszanki kruszywa niezwiązanego” [4].

5.6. Wytwarzanie mieszanki kruszywa na warstwę podbudowy zasadniczej

Mieszankę kruszywa o ściśle określonym uziarnieniu i wilgotności optymalnej należy wytwarzać w mieszarkach, gwarantujących otrzymanie jednorodnej mieszanki. Mieszarki (wytwórcie mieszanek kruszywa) stacjonarne lub mobilne powinny zapewnić ciągłość produkcji zgodną z receptą laboratoryjną. Ze względu na konieczność zapewnienia mieszance jednorodności nie zaleca się wytwarzania mieszanki przez mieszanie poszczególnych frakcji kruszywa na drodze.

Przy produkcji mieszanki kruszywa należy prowadzić zakładową kontrolę produkcji mieszanek niezwiązanych, zgodnie z WT-4 [20] załącznik C, a przy dostarczaniu mieszanki przez producenta/dostawcę należy stosować się do zasad deklarowania w odniesieniu do zakresu uziarnienia podanych w WT-4 [20] załącznik B.

5.7. Wbudowanie mieszanki kruszywa

Mieszanka kruszywa niezwiązanego po wyprodukowaniu powinna być od razu transportowana na miejsce wbudowania w taki sposób, aby nie uległa rozsegregowaniu i wysychaniu. Zaleca się w tym celu korzystanie z transportu samochodowego z zabezpieczoną (przykrytą) skrzynią ładunkową.

Mieszanka kruszywa powinna być rozkładana metodą zmechanizowaną przy użyciu zalecanej, elektronicznie sterowanej, rozkładarki, która wstępnie może zagęszczać układaną warstwę kruszywa. Rozkładana warstwa kruszywa powinna być jednakowej grubości, takiej aby jej ostateczna grubość po zagęszczeniu była równa grubości projektowanej. Grubość pojedynczo układanej warstwy nie może przekraczać 20 cm po zagęszczeniu. Jeżeli układana konstrukcja składa się z więcej niż jednej warstwy kruszywa, to każda warstwa powinna być wyprofilowana i zagęszczona z zachowaniem wymaganych spadków i rzędnych wysokościowych. Rozpoczęcie budowy każdej następnej warstwy może nastąpić po odbiorze poprzedniej warstwy przez Inżyniera.

Wilgotność mieszanki kruszywa podczas zagęszczania powinna odpowiadać wilgotności optymalnej, określonej według próby Proctora. Mieszanka o większej wilgotności powinna zostać osuszona przez mieszanie i napowietrzanie, np. przemieszanie jej mieszarką, kilkakrotne przesuwanie mieszanki równiarką. Jeżeli wilgotność mieszanki kruszywa jest niższa od optymalnej o 20% jej wartości, mieszanka powinna być zwilżona określoną ilością wody i równomiernie wymieszana. W przypadku, gdy wilgotność mieszanki kruszywa jest wyższa od optymalnej o 10% jej wartości, mieszankę należy osuszyć.

Rozścieloną mieszankę kruszywa należy sprofilować równiarką lub ciężkim szablonem, do spadków poprzecznych i pochyleń podłużnych ustalonych w dokumentacji projektowej. W czasie profilowania należy wyrównać lokalne wgłębienia.

5.8. Zagęszczanie mieszanki kruszywa

Po wyprofilowaniu mieszanki kruszywa należy rozpocząć jej zagęszczanie, które należy kontynuować aż do osiągnięcia wymaganego w ST wskaźnika zagęszczenia.

Warstwę kruszywa niezwiązanego należy zagęszczać walcami ogumionymi, walcami wibracyjnymi i gładkimi. Kruszywo o przewadze ziaren grubych zaleca się zagęszczać najpierw walcami ogumionymi, a następnie walcami wibracyjnymi. Kruszywo o przewadze ziaren drobnych zaleca się zagęszczać najpierw walcami ogumionymi, a następnie gładkimi. W miejscach trudno dostępnych należy stosować zagęszczarki płytowe, ubijaki mechaniczne itp.

Zagęszczenie powinno być równomierne na całej szerokości warstwy.

Zaleca się, aby grubość zagęszczanej warstwy nie przekraczała przy walcach statycznych gładkich 15 cm, a przy walcach ogumionych lub wibracyjnych 20 cm.

5.9. Utrzymanie wykonanej warstwy

Zagęszczona warstwa, przed ułożeniem następnej warstwy, powinna być utrzymywana w dobrym stanie. Jeżeli po wykonanej warstwie będzie się odbywał ruch budowlany, to Wykonawca jest obowiązany naprawić wszelkie uszkodzenia, spowodowane przez ten ruch.

5.10. Impregnacja podbudowy zasadniczej

Jeśli nie przewiduje się układania warstwy ścieralnej bezpośrednio po zagęszczeniu podbudowy zasadniczej można, po zaakceptowaniu przez Inżyniera, zaimpregnować podbudowę zasadniczą asfaltem 160/220 w ilości około 1,0 kg/m², albo emulsją kationową z przysypaniem piaskiem gruboziarnistym w ilości około 5 kg/m².

5.11. Roboty wykończeniowe

Roboty wykończeniowe, zgodne z dokumentacją projektową, ST lub wskazaniem Inżyniera dotyczą prac związanych z dostosowaniem wykonanych robót do istniejących warunków terenowych, takie jak:

- odtworzenie przeszkód czasowo usuniętych,
- uzupełnienie zniszczonych w czasie robót istniejących elementów drogowych lub terenowych,
- roboty porządkujące otoczenie terenu robót,
- usunięcie oznakowania drogi wprowadzonego na okres robót.

6. KONTROLA JAKOŚCI ROBÓT

6.1. Ogólne zasady kontroli jakości robót

Ogólne zasady kontroli jakości robót podano w STWiORB D-M-00.00.00 „Wymagania ogólne” [1], pkt 6.

6.2. Badania przed przystąpieniem do robót

Przed przystąpieniem do robót Wykonawca powinien:

uzyskać wymagane dokumenty, dopuszczające wyroby budowlane do obrotu i powszechnego stosowania (np. stwierdzenie o oznakowaniu materiału znakiem CE lub znakiem budowlanym B,

certyfi kat zgodności, deklarację zgodności, aprobatę techniczną, ew. badania materiałów wykonane przez dostawców itp.),

wykonać badania kruszyw przeznaczonych do wykonania robót, obejmujące wszystkie właściwości określone w tablicy 1 niniejszej STWiORB.

Wszystkie dokumenty oraz wyniki badań Wykonawca przedstawia Inżynierowi do akceptacji.

6.3. Badania w czasie robót

Częstotliwość oraz zakres badań i pomiarów, które należy wykonać w czasie robót podaje tablica 5.

Tablica 5. Częstotliwość oraz zakres badań i pomiarów w czasie robót

Lp.	Wyszczególnienie robót	Częstotliwość badań	Wartości dopuszczalne
1	Lokalizacja i zgodność granic terenu robót z dokumentacją projektową	1 raz	Wg pktu 5 i dokumentacji projektowej
2	Roboty przygotowawcze	Ocena ciągła	Wg pktu 5.3
3	Właściwości kruszywa	Dla każdej partii kruszywa i przy każdej zmianie kruszywa	Wg tablicy 1
4	Uziarnienie mieszanki	2 razy na dziennej działce roboczej	Wg tablicy 4
5	Wilgotność mieszanki	Jw.	Jw.
6	Zawartość pyłów w mieszance	Jw.	Jw.
7	Zawartość nadziarna w mieszance	Jw.	Jw.
8	Wrażliwość mieszanki na mróz, wskaźnik piaskowy	Jw.	Jw.
9	Zawartość wody w mieszance	Jw.	Jw.
10	Wartość CBR po zagęszczeniu mieszanki	10 próbek na 10 000 m ²	Jw.
11	Inne właściwości mieszanki	Wg ustalenia Inżyniera	Jw.
12	Cechy środowiskowe	Wg ustalenia Inżyniera	Jw.
13	Roboty wykończeniowe	Ocena ciągła	Wg pktu 5.12

6.4. Wymagania dotyczące cech geometrycznych podbudowy zasadniczej

Częstotliwość oraz zakres badań i pomiarów dotyczących cech geometrycznych warstwy z mieszanki niezwiązanej podaje tablica 6.

Tablica 6. Częstotliwość oraz zakres badań i pomiarów dotyczących cech geometrycznych

Lp.	Wyszczególnienie badań i pomiarów	Minimalna częstotliwość badań i pomiarów	Dopuszczalne odchyłki
1	Szerokość warstwy	10 razy na 1 km	+10 cm, -5 cm (różnice od szerokości projektowej)
2	Równość podłużna	Wg [21]	Wg [21]
3	Równość poprzeczna	Wg [21]	Wg [21]
4	Spadki poprzeczne *)	10 razy na 1 km	± 0,5% (dopuszczalna tolerancja od spadków projektowych)
5	Rzędne wysokościowe	Wg [21]	Wg [21]
6	Ukształtowanie osi w planie *)	Co 100 m	Przesunięcie od osi projektowanej ± 5 cm
7	Grubość warstwy	w 3 punktach na działce roboczej, lecz nie rzadziej niż raz na 2000 m ²	Różnice od grubości projektowanej ±10%

*) Dodatkowe pomiary spadków poprzecznych i ukształtowania osi w planie należy wykonać w punktach głównych łuków poziomych.

7. OBMIAR ROBÓT

7.1. Ogólne zasady obmiaru robót

Ogólne zasady obmiaru robót podano w STWiORB D-M-00.00.00 „Wymagania ogólne” [1], pkt 7.

7.2. Jednostka obmiarowa

Jednostką obmiarową jest m² (metr kwadratowy)

wykonanej warstwy o grubości 10cm, 15cm, 20 cm.

8. ODBIÓR ROBÓT

Ogólne zasady odbioru robót podano w STWiORB D-M-00.00.00 „Wymagania ogólne” [1], pkt 8. Roboty uznaje się za wykonane zgodnie z dokumentacją projektową, ST i wymaganiami Inżyniera, jeżeli wszystkie pomiary i badania z zachowaniem tolerancji według punktu 6 dały wyniki pozytywne.

9. PODSTAWA PŁATNOŚCI

9.1. Ogólne ustalenia dotyczące podstawy płatności

Ogólne ustalenia dotyczące podstawy płatności podano w STWiORB D-M-00.00.00 „Wymagania ogólne” [1], pkt 9.

9.2. Cena jednostki obmiarowej

Cena wykonania jednostki obmiarowej (1 m²) obejmuje:
prace pomiarowe i roboty przygotowawcze,
oznakowanie robót,
zakup, dostarczenie materiałów i sprzętu,
przygotowanie mieszanki z kruszywa, zgodnie z receptą,
dostarczenie mieszanki na miejsce wbudowania,
rozłożenie mieszanki,
zagęszczenie mieszanki,
utrzymanie warstwy w czasie robót, ew. impregnacja warstwy,
przeprowadzenie wymaganych pomiarów i badań,
uporządkowanie terenu robót i jego otoczenia,
roboty wykończeniowe,
odwiezienie sprzętu.

Wszystkie roboty powinny być wykonane według wymagań dokumentacji projektowej, ST, specyfikacji technicznej i postanowień Inżyniera.

9.3. Sposób rozliczenia robót tymczasowych i prac towarzyszących

Cena wykonania robót określonych niniejszą STWiORB obejmuje:
roboty tymczasowe, które są potrzebne do wykonania robót podstawowych, ale nie są przekazywane Zamawiającemu i są usuwane po wykonaniu robót podstawowych,
prace towarzyszące, które są niezbędne do wykonania robót podstawowych, niezaliczane do robót tymczasowych, jak geodezyjne wytyczenie robót itd.

10. PRZEPISY ZWIĄZANE

10.1. Ogólne specyfikacje techniczne (STWiORB)

1.	D-M-00.00.00	Wymagania ogólne
2.	D-01.00.00	Roboty przygotowawcze
3.	D-02.00.00	Roboty ziemne
4.	D-04.04.02a	Podbudowa pomocnicza z mieszanki kruszywa niezwiązanego
10.2. Normy		
5.	PN-EN 933-1	Badania geometrycznych właściwości kruszyw – Oznaczanie składu ziarnowego – Metoda przesiewania
6.	PN-EN 933-3	Badania geometrycznych właściwości kruszyw – Oznaczanie kształtu ziaren za pomocą wskaźnika płaskości
7.	PN-EN 933-4	Badania geometrycznych właściwości kruszyw – Oznaczanie kształtu ziaren – Wskaźnik kształtu
8.	PN-EN 933-5	Badania geometrycznych właściwości kruszyw – Oznaczanie procentowej zawartości ziarn o powierzchniach powstałych w wyniku przekruszenia lub łamania kruszyw grubych
9.	PN-EN 1097-1	Badania mechanicznych i fizycznych właściwości kruszyw – Oznaczanie odporności na ścieranie (mikro-Deval)
10.	PN-EN 1097-2	Badania mechanicznych i fizycznych właściwości kruszyw – Metody oznaczania odporności na rozdrabnianie
11.	PN-EN 1097-6	Badania mechanicznych i fizycznych właściwości kruszyw – Część 6: Oznaczanie gęstości ziarn i nasiąkliwości
12.	PN-EN 1367-1	Badania właściwości cieplnych i odporności kruszyw na działanie czynników atmosferycznych – Część 1: Oznaczanie mrozoodporności
13.	PN-EN 1367-3	Badania właściwości cieplnych i odporności kruszyw na działanie

- czynników atmosferycznych – Część 3: Badanie bazaltowej zgorzeli słonecznej metodą gotowania
14. PN-EN 1744-1 Badania chemicznych właściwości kruszyw – Analiza chemiczna
15. PN-EN 1744-3 Badania chemicznych właściwości kruszyw – Część 3: Przygotowanie wyciągów przez wymywanie kruszyw
16. PN-EN 13242 Kruszywa do niezwiązanych i związanych hydraulicznie materiałów stosowanych w obiektach budowlanych i budownictwie drogowym
17. PN-EN 13285 Mieszanki niezwiązane – Wymagania
18. PN-EN 13286-2 Mieszanki niezwiązane i związane spoiwem hydraulicznym – Część 2: Metody określania gęstości i zawartości wody – Zagęszczanie metodą Proctora
19. PN-EN 13286-47 Mieszanki niezwiązane i związane spoiwem hydraulicznym – Część 47: Metody badań dla określenia nośności, kalifornijski wskaźnik nośności CBR, natychmiastowy wskaźnik nośności i pęcznienia liniowego

10.3. Inne dokumenty

Mieszanki niezwiązane do dróg krajowych. WT-4 2010. Wymagania techniczne (zalecone do stosowania w specyfikacji technicznej na roboty budowlane na drogach krajowych wg zarządzenia nr 102 GDDKiA z dnia 19.11.2010 r.)

Rozporządzenie Ministra Transportu i Gospodarki Morskiej z dnia 2 marca 1999 r. w sprawie warunków technicznych, jakim powinny odpowiadać drogi publiczne i ich usytuowanie (Dz.U. nr 43, poz. 430)

Katalog typowych konstrukcji nawierzchni podatnych i półsztywnych. Generalna Dyrekcja Dróg Publicznych – Instytut Badawczy Dróg i Mostów, Warszawa 1997

D.04.07.01 POBUDOWA Z BETONU ASFALTOWEGO

1. Wstęp

1.1. Przedmiot STWiORB

Przedmiotem niniejszej ogólnej specyfikacji technicznej (STWiORB) są wymagania dotyczące wykonania i odbioru robót związanych z wykonaniem podbudowy z betonu asfaltowego.

1.2. Zakres stosowania STWiORB

Specyfikacja techniczna (STWiORB) jest stosowana jako dokument przetargowy i kontraktowy przy zlecaniu i realizacji robót na zadaniu: **PRZEBUDOWA DROGI POWIATOWEJ NR 1139G W M. DAMNO WRAZ Z PRZEBUDOWĄ MOSTU JNI 06240063.**

1.3. Zakres robót objętych STWiORB

Ustalenia zawarte w niniejszej specyfikacji dotyczą zasad prowadzenia robót związanych z wykonaniem i odbiorem warstwy podbudowy AC22P gr 8 cm z betonu asfaltowego wg PN-EN 13108-1 [50] i WT-2 Mieszanki mineralno-asfaltowe 2014 [71] z mieszanki mineralno-asfaltowej dostarczonej od producenta. W przypadku produkcji mieszanki mineralno-asfaltowej przez Wykonawcę dla potrzeb budowy, Wykonawca zobowiązany jest prowadzić zakładową kontrolę produkcji (ZKP) zgodnie z WT-2 [71] wg PN-EN 13108-21 [54].

Podbudowę z betonu asfaltowego można wykonywać dla dróg kategorii ruchu od KR1 do KR7 (określenie kategorii ruchu podano w punkcie 1.4.7). Stosowane mieszanki betonu asfaltowego o wymiarze D podano w tablicy 1.

Tablica 1. Stosowane mieszanki

Kategoria ruchu	Mieszanki o wymiarze D1), mm
KR 1-2	AC16P, AC22P
KR 3-4	AC16P, AC22P, AC32P
KR 5-7	AC22P 35/50, AC32P – ciąg drogi krajowej nr 12

1) Podział ze względu na wymiar największego kruszywa w mieszance - patrz punkt 1.4.4.

Uwaga: niniejsza STWiORB nie obejmuje wykonania podbudowy z betonu asfaltowego o wysokim module sztywności.

1.4. Określenia podstawowe

1.4.1. Nawierzchnia – konstrukcja składająca się z jednej lub kilku warstw służących do przejmowania i rozkładania obciążeń od ruchu pojazdów na podłoże.

1.4.2. Podbudowa – główny element konstrukcyjny nawierzchni, który może być ułożony w jednej lub kilku warstwach.

1.4.3. Mieszanka mineralno-asfaltowa – mieszanka kruszyw i lepiszcza asfaltowego.

1.4.4. Wymiar mieszanki mineralno-asfaltowej – określenie mieszanki mineralno-asfaltowej ze względu na największy wymiar kruszywa D, np. wymiar 16, 22 lub 32.

1.4.5. Beton asfaltowy – mieszanka mineralno-asfaltowa, w której kruszywo o uziarnieniu ciągłym lub nieciągłym tworzy strukturę wzajemnie klinującą się.

1.4.6. Uziarnienie – skład ziarnowy kruszywa, wyrażony w procentach masy ziaren przechodzących przez określony zestaw sit.

1.4.7. Kategoria ruchu – obciążenie drogi ruchem samochodowym, wyrażone w osiach obliczeniowych (100 kN) wg „Katalogu typowych konstrukcji nawierzchni podatnych i półsztywnych” GDDKiA [72].

1.4.8. Wymiar kruszywa – wielkość ziaren kruszywa, określona przez dolny (d) i górny (D) wymiar sita.

1.4.9. Kruszywo grube – kruszywo z ziaren o wymiarze: $D \leq 45$ mm oraz $d > 2$ mm.

1.4.10. Kruszywo drobne – kruszywo z ziaren o wymiarze: $D \leq 2$ mm, którego większa część pozostaje na sicie 0,063 mm.

1.4.11. Pył – kruszywo z ziaren przechodzących przez sito 0,063 mm.

1.4.12. Wypełniacz – kruszywo, którego większa część przechodzi przez sito 0,063 mm. (Wypełniacz mieszany – kruszywo, które składa się z wypełniacza pochodzenia mineralnego i wodorotlenku wapnia. Wypełniacz dodany – wypełniacz pochodzenia mineralnego, wyprodukowany oddzielnie).

1.4.13. Granulat asfaltowy – jest to przetworzony destruk asfaltowy o udokumentowanej jakości jako materiał składowy w produkcji mieszanek mineralno-asfaltowych w technologii na gorąco.

1.4.14. Destrukt asfaltowy – jest to mieszanka mineralno-asfaltowa, która jest uzyskiwana w wyniku frezowania warstw asfaltowych, rozkruszenia płyt wyciętych z nawierzchni asfaltowej, brył uzyskiwanych z płyt oraz z mieszanki mineralno-asfaltowej odrzuconej lub będącej nadwyżką produkcji.

1.4.15. Kationowa emulsja asfaltowa – emulsja, w której emulgator nadaje dodatnie ładunki cząstkom zdyspergowanego asfaltu.

1.4.16. Pozostałe określenia podstawowe są zgodne z obowiązującymi, odpowiednimi polskimi normami i z definicjami podanymi w STWiORB D-M-00.00.00 „Wymagania ogólne” pkt 1.4.

1.4.17. Symbole i skróty dodatkowe

AC_P beton asfaltowy do warstwy podbudowy,

PMB polimeroasfalt (ang. polymer modified bitumen),

MG asfalt wielorodzajowy (ang. multigrade)

D górny wymiar sita (przy określaniu wielkości ziaren kruszywa),

d dolny wymiar sita (przy określaniu wielkości ziaren kruszywa),

C kationowa emulsja asfaltowa,

NPD właściwość użytkowa nie określana (ang. No Performance Determined; producent może jej nie określać),

TBR do zadeklarowania (ang. To Be Reported; producent może dostarczyć odpowiednie informacje, jednak nie jest do tego zobowiązany),

IRI (International Roughness Index) międzynarodowy wskaźnik równości,

MOP miejsce obsługi podróżnych,

ZKP zakładowa kontrola produkcji

1.5. Ogólne wymagania dotyczące robót

Ogólne wymagania dotyczące robót podano w STWiORB D-M-00.00.00 „Wymagania ogólne” [1] pkt 1.5.

2. Materiały

2.1. Ogólne wymagania dotyczące materiałów

Ogólne wymagania dotyczące materiałów, ich pozyskiwania i składowania, podano w STWiORB D-M-00.00.00 „Wymagania ogólne” [1] pkt 2.

2.2. Materiały stosowane do betonu asfaltowego do warstwy podbudowy

Rodzaje stosowanych materiałów do betonu asfaltowego do warstwy podbudowy w zależności od kategorii ruchu podano w tablicy 2.

Tablica 2. Materiały do warstwy podbudowy z betonu asfaltowego

Materiał	Kategoria ruchu								
	KR1÷2		KR3÷4			KR5÷7			
Mieszanka mineralno-asfaltowa o wymiarze D, [mm]	16	22	16	22	32	16	22	32	
Granulat asfaltowy GRA o wymiarze U, [mm]	22,4	31,5	22,4	31,5	45	22,4	31,5	45	
Lepiszczce asfaltowe	50/70		35/50, 50/70 PMB 25/55-60 MG 35/50-57/69 MG 50/70-54/64			35/50, 50/70 PMB 25/55-60 PMB 25/55-80 MG 35/50-57/69 MG 50/70-54/64			
Kruszywa mineralne	Tabele 6-10 wg WT1-2014[70]								

2.3. Lepiszczca asfaltowe

Należy stosować asfalty drogowe wg PN-EN 12591 [23], polimeroasfalty wg PN-EN 14023:2011/Ap1:2014-04 [65a] lub asfalty wielorodzajowe wg PN-EN 13924-2:2014-04/Ap1:2014-07 [64a].

Oprócz lepiszcz wymienionych w tablicy 2 można stosować inne lepiszcza nienormowe według aprobat technicznych.

Asfalty drogowe powinny spełniać wymagania podane w tablicy 3.

Tablica 3. Wymagania wobec asfaltów drogowych wg PN-EN 12591 [23]

Lp.	Właściwości	Metoda badania	Rodzaj asfaltu		
			35/50	50/70	
WŁAŚCIWOŚCI OBLIGATORYJNE					
1	Penetracja w 25°C	0,1 mm	PN-EN 1426 [20]	35÷50	50÷70
2	Temperatura mięknięcia	°C	PN-EN 1427 [21]	50÷58	46÷54
3	Temperatura zapłonu,	°C	PN-EN 22592 [68]	240	230

**PRZEBUDOWA DROGI POWIATOWEJ NR 1139G W M. DAMNO
WRAZ Z PRZEBUDOWĄ MOSTU JNI 06240063**

	nie mniej niż				
4	Zawartość składników rozpuszczalnych, nie mniej niż	% m/m	PN-EN 12592 [24]	99	99
5	Zmiana masy po starzeniu (ubytek lub przyrost), nie więcej niż	% m/m	PN-EN 12607-1 [28]	0,5	0,5
6	Pozostała penetracja po starzeniu, nie mniej niż	%	PN-EN 1426 [20]	53	50
7	Temperatura mięknięcia po starzeniu, nie mniej niż	°C	PN-EN 1427 [21]	52	48
8	Wzrost temp. mięknięcia po starzeniu, nie więcej niż	°C	PN-EN 1427 [21]	8	9
WŁAŚCIWOŚCI SPECJALNE KRAJOWE					
9	Temperatura łamliwości Fraassa, nie więcej niż	°C	PN-EN 12593 [25]	-5	-8
10	Indeks penetracji	-	PN-EN 12591[23]	Brak wymagań	Brak wymagań
11	Lepkość dynamiczna w 60°C	Pa s	PN-EN 12596[27]	Brak wymagań	Brak wymagań
12	Lepkość kinematyczna w 135°C	mm ² /s	PN-EN 12595[26]	Brak wymagań	Brak wymagań

Składowanie asfaltu drogowego powinno się odbywać w zbiornikach, wykluczających zanieczyszczenie asfaltu i wyposażonych w system grzewczy pośredni (bez kontaktu asfaltu z przewodami grzewczymi). Zbiornik roboczy otaczarki powinien być izolowany termicznie, posiadać automatyczny system grzewczy z tolerancją $\pm 5^{\circ}\text{C}$ oraz układ cyrkulacji asfaltu.

Polimeroasfalt powinien być magazynowany w zbiorniku wyposażonym w system grzewczy pośredni z termostatem kontrolującym temperaturę z dokładnością $\pm 5^{\circ}\text{C}$. Zaleca się wyposażenie zbiornika w mieszadło. Zaleca się bezpośrednie zużycie polimeroasfaltu po dostarczeniu. Należy unikać wielokrotnego rozgrzewania i chłodzenia polimeroasfaltu w okresie jego stosowania oraz unikać niekontrolowanego mieszania polimeroasfaltów różnego rodzaju i klasy oraz z asfaltem zwykłym.

Temperatura lepszca asfaltowego w zbiorniku magazynowym (roboczym) nie powinna przekraczać w okresie krótkotrwałym, nie dłuższym niż 5 dni, poniższych wartości:

asfaltu drogowego 35/50: 190°C,

asfaltu drogowego 50/70: 180°C,

polimeroasfaltu: wg wskazań producenta,

asfaltu drogowego wielorodzajowego: wg wskazań producenta.

W celu ograniczenia ilości emisji gazów cieplarnianych oraz obniżenia temperatury mieszania składników i poprawienia urabialności mma dopuszcza się zastosowanie asfaltu spienionego.

2.4. Kruszywo

Do warstwy podbudowy z betonu asfaltowego należy stosować kruszywo według PN-EN 13043 [49] i WT-1 Kruszywa 2014 [70], obejmujące kruszywo grube, kruszywo drobne i wypełniacz. W mieszance mineralno-asfaltowej jako kruszywo drobne należy stosować mieszankę kruszywa łamanego i niełamanego (dla KR1+KR2 dopuszcza się stosowanie w mieszance mineralnej do 100% kruszywa drobnego niełamanego) lub kruszywo łamane).

Jeżeli stosowana jest mieszanka kruszywa drobnego niełamanego i łamanego, to należy przyjąć proporcje kruszywa łamanego do niełamanego co najmniej 50/50.

Kruszywa powinny spełniać wymagania podane w WT-1 Kruszywa 2014 [70], wg tablic poniżej.

a) Kruszywo grube do podbudowy z betonu asfaltowego powinno spełniać wymagania podane w tablicy 6.

Tablica 6. Wymagane właściwości kruszywa grubego do podbudowy z betonu asfaltowego

Lp.	Właściwości kruszywa	Wymagania w zależności od kategorii ruchu		
		KR1 □ KR2	KR3 □ KR4	KR5 □ KR7
1	Uziarnienie według PN-EN 933-1 [5]; kategoria nie niższa niż:	GC85/20	GC85/20	GC85/20
2	Tolerancja uziarnienia; odchylenia nie większe niż według kategorii:	G25/15 G20/15 G20/17,5	G25/15 G20/15 G20/17,5	G25/15 G20/15 G20/17,5

PRZEBUDOWA DROGI POWIATOWEJ NR 1139G W M. DAMNO

WRAZ Z PRZEBUDOWĄ MOSTU JNI 06240063

3	Zawartość pyłu według PN-EN 933-1 [5]; kategoria nie wyższa niż:	f2	f2	f2
4	Kształt kruszywa według PN-EN 933-3 [6] lub według PN-EN 933-4 [7]; kategoria nie wyższa niż:	FI50 lub SI50	FI30 lub SI30	FI30 lub SI30
5	Procentowa zawartość ziaren o powierzchni przekruszonej i łamanej w kruszywie grubym według PN-EN 933-5 [8]; kategoria nie niższa niż:	CDeklarowan a	C50/30	C50/30
6	Odporność kruszywa na rozdrabnianie według normy PN-EN 1097-2 [12], badana na kruszywie o wymiarze 10/14, rozdział 5, kategoria nie wyższa niż:	LA50	LA40	LA40
7	Gęstość ziaren według PN-EN 1097-6 [16], rozdział 7, 8 lub 9:	deklarowana przez producenta		
8	Nasiąkliwość według PN-EN 1097-6 [16], rozdział 7, 8 lub 9:	deklarowana przez producenta		
9	Mrozoodporność według PN-EN 1367-1 [18], badana na kruszywie 8/11, 11/16 lub 8/16; kategoria nie wyższa niż:	F4	F4	F4
10	„Zgorzel słoneczna” bazaltu według PN-EN 1367-3 [19]; wymagana kategoria:	SBLA	SBLA	SBLA
11	Skład chemiczny – uproszczony opis petrograficzny według PN-EN 932-3 [4]	deklarowany przez producenta		
12	Grube zanieczyszczenia lekkie według PN-EN 1744-1 [22], p. 14.2; kategoria nie wyższa niż:	mLPC 0,1	mLPC 0,1	mLPC 0,1
13	Rozpad krzemianowy żużla wielkopieczowego chłodzonego powie- trzem według PN-EN 1744-1 [22], p. 19.1:	wymagana odporność		
14	Rozpad żelazowy żużla wielkopieczowego chłodzonego powietrzem według PN-EN 1744-1[22], p. 19.2:	wymagana odporność		
15	Stalność objętości kruszywa z żużla stalowniczego według PN-EN 1744-1 [22] p. 19.3; kategoria nie wyższa niż:	V6,5	V6,5	V6,5

b) Kruszywo niełamane drobne lub o ciągłym uziarnieniu do $D \leq 8$ do podbudowy z betonu asfaltowego powinno spełniać wymagania podane w tablicy 7.

Tablica 7. Wymagane właściwości kruszywa niełamane drobne lub o ciągłym uziarnieniu do $D \leq 8$ do podbudowy z betonu asfaltowego

Lp.	Właściwości kruszywa	Wymagania w zależności od kategorii ruchu		
		KR1 □ KR2	KR3 □ KR4	KR5 □ KR7
1	Uziarnienie według PN-EN 933-1[5], wymagana kategoria:	GF85 lub GA85		GF85
2	Tolerancja uziarnienia; odchylenie nie większe niż, według kategorii:	GTCNR	GTC20	GTC20
3	Zawartość pyłów według PN-EN 933-1 [5], kategoria nie wyższa niż:	□3		
4	Jakość pyłów według PN-EN 933-9 [10]; kategoria nie wyższa niż:	MBF10		
5	Kanciastość kruszywa drobnego według PN-EN 933-6 [9], rozdz. 8, kategoria nie niższa niż:	EcsDeklarowana		
6	Gęstość ziaren według PN-EN 1097-6 [16], rozdz. 7, 8 lub 9:	deklarowana przez producenta		
7	Nasiąkliwość według PN-EN 1097-6 [16], rozdz. 7, 8 lub 9	deklarowana przez producenta		
8	Grube zanieczyszczenia lekkie, według	mLPC0,1		

PRZEBUDOWA DROGI POWIATOWEJ NR 1139G W M. DAMNO
WRAZ Z PRZEBUDOWĄ MOSTU JNI 06240063

	PN-EN 1744-1 [22], p. 14.2, kategoria nie wyższa niż:
--	---

c) Kruszywo łamane drobne lub o ciągłym uziarnieniu do $D \leq 8$ do podbudowy z betonu asfaltowego powinno spełniać wymagania podane w tablicy 8. Tablica 8. Wymagane właściwości kruszywa łamanego drobnego lub o ciągłym uziarnieniu do $D \leq 8$ do podbudowy z betonu asfaltowego

Lp.	Właściwości kruszywa	Wymagania w zależności od kategorii ruchu		
		KR1 □ KR2	KR3 □ KR4	KR5 □ KR7
1	Uziarnienie według PN-EN 933-1[5], wymagana kategoria:	GF85 lub GA85		
2	Tolerancja uziarnienia; odchylenie nie większe niż według kategorii:	GTCNR	GTC20	GTC20
3	Zawartość pyłów według PN-EN 933-1 [5], kategoria nie wyższa niż:	□16		
4	Jakość pyłów według PN-EN 933-9 [10]; kategoria nie wyższa niż:	MBF10		
5	Kanciastość kruszywa drobnego według PN-EN 933-6 [9], rozdz. 8, kategoria nie niższa niż:	EcsDeklarowana	ECS30	ECS30
6	Gęstość ziaren według PN-EN 1097-6 [16], rozdz. 7, 8 lub 9:	deklarowana przez producenta		
7	Nasiąkliwość według PN-EN 1097-6 [16], rozdz. 7, 8 lub 9	deklarowana przez producenta		
8	Grube zanieczyszczenia lekkie, według PN-EN 1744-1 [22], p. 14.2, kategoria nie wyższa niż:	mLPC0,1		

d) Kruszywo o ciągłym uziarnieniu do podbudowy z betonu asfaltowego powinno spełniać wymagania podane w tablicy 9.

Tablica 9. Wymagane właściwości kruszywa o ciągłym uziarnieniu do podbudowy z betonu asfaltowego

Lp.	Właściwości kruszywa	Wymagania w zależności od kategorii ruchu		
		KR1 □ KR2	KR3 □ KR4	KR5 □ KR7
1	Uziarnienie według PN-EN 933-1[5]; kategoria nie niższa niż:	GA85	GA85	GA85
2	Zawartość pyłów według PN-EN 933-1 [5]; kategoria nie wyższa niż:	f16	f16	f16
3	Zawartość pyłów według PN-EN 933-9 [10]; kategoria nie wyższa niż:	MBF10	MBF10	MBF10
4	Kształt kruszywa według PN-EN 933-3[6] lub według PN-EN 933-4 [7]; kategoria nie wyższa niż:	FI50 lub SI50	FI30 lub SI30	FI30 lub SI30
5	Procentowa zawartość ziaren o powierzchni przekruszonej i łamanej w kruszywie grubym według PN-EN 933-5 [8]; kategoria nie niższa niż:	CDeklarowana	C50/30	C50/30
6	Odporność kruszywa na rozdrabnianie według normy PN-EN 1097-2 [12], badana na kruszywie o wymiarze 10/14, rozdział 5, kategoria nie wyższa niż:	LA50	LA40	LA40
7	Gęstość ziaren według PN-EN 1097-6 [16], rozdział 7, 8 lub 9:	deklarowana przez producenta		
8	Nasiąkliwość według PN-EN 1097-6 [16],	deklarowana przez producenta		

**PRZEBUDOWA DROGI POWIATOWEJ NR 1139G W M. DAMNO
WRAZ Z PRZEBUDOWĄ MOSTU JNI 06240063**

	rozdział 7, 8 lub 9:			
9	Gęstość nasypowa wg PN-EN 1097-3 [13]	deklarowana przez producenta		
10	Mrozoodporność według PN-EN 1367-1 [18], badana na kruszywie 8/11, 11/16 lub 8/16; kategoria nie wyższa niż:	F4	F4	F4
11	„Zgorzel słoneczna” bazaltu według PN-EN 1367-3 [19]; wymagana kategoria:	SBLA	SBLA	SBLA
12	Kanciastość kruszywa drobnego lub kruszywa 0/2 wydzielonego z kruszywa o drobnym uziarnieniu wg PN-EN 933-6 [9], rozdz. 8, kategoria nie niższa niż:	ECSDeclarowana	ECS30	ECS30
13	Skład chemiczny – uproszczony opis petrograficzny według PN-EN 932-3 [4]	deklarowany przez producenta		
14	Grube zanieczyszczenia lekkie według PN-EN 1744-1 [22], p. 14.2; kategoria nie wyższa niż:	mLPC 0,1	mLPC 0,1	mLPC 0,1
15	Rozpad krzemianowy żużla wielkopiecowego chłodzonego powietrzem według PN-EN 1744-1[22], p. 19.1:	wymagana odporność		
16	Rozpad żelazowy żużla wielkopiecowego chłodzonego powietrzem według PN-EN 1744-1 [22], p. 19.2:	wymagana odporność		
17	Stalność objętości kruszywa z żużla stalowniczego według PN-EN 1744-1 [22], p. 19.3; kategoria nie wyższa niż:	V6,5	V6,5	V6,5

Uwaga: Dopuszcza się stosowanie kruszywa o ciągłym uziarnieniu jako jeden ze składników mieszanki mineralnej; dla KR3 ÷ KR7 nie dopuszcza się, aby kruszywo o ciągłym uziarnieniu stanowiło 100% zaprojektowanej mieszanki mineralnej.

e) Do podbudowy z betonu asfaltowego, w zależności od kategorii ruchu, należy stosować wypełniacz spełniający wymagania podane w tablicy 10.

Tablica 10. Wymagane właściwości wypełniacza*) do podbudowy z betonu asfaltowego

Właściwości kruszywa	Wymagania w zależności od kategorii ruchu		
	KR1 □ KR2	KR3 □ KR4	KR5 □ KR7
Uziarnienie według PN-EN 933-10 [11]	zgodnie z tablicą 24 w PN-EN 13043 [49]		
Jakość pyłów według PN-EN 933-9 [10]; kategoria nie wyższa niż:	MBF10		
Zawartość wody według PN-EN 1097-5 [15], nie wyższa niż:	1 % (m/m)		
Gęstość ziaren według PN-EN 1097-7 [17]	deklarowana przez producenta		
Wolne przestrzenie w suchym zagęszczonym wypełniaczu według PN-EN 1097-4 [14], wymagana kategoria:	V28/45		
Przyrost temperatury mięknięcia według PN-EN 13179-1 [55], wymagana kategoria:	□R&B8/25		
Rozpuszczalność w wodzie według PN-EN 1744-1 [22], kategoria nie wyższa niż:	WS10		
Zawartość CaCO ₃ w wypełniaczu wapiennym według PN-EN 196-2 [2], kategoria nie niższa niż:	CC70		
Zawartość wodorotlenku wapnia w wypełniaczu mieszanym wg PN-EN 459-2 [3], wymagana kategoria:	KaDeklarowana		
„Liczba asfaltowa” według PN-EN 13179-2 [56], wymagana kategoria:	BNDeklarowana		

*) Można stosować pyły z odpylania, pod warunkiem spełniania wymagań jak dla wypełniacza zgodnie z pkt.5 PN-EN 13043 [49]. Proporcja pyłów i wypełniacza wapiennego powinna być tak dobrana,

aby kategoria zawartości CaCO₃ w mieszance pyłów i wypełniacza wapiennego była nie niższa niż CC70.

Składowanie kruszywa powinno się odbywać w warunkach zabezpieczających je przed zanieczyszczeniem i zmieszaniem z kruszywem o innym wymiarze lub pochodzeniu. Podłoże składowiska musi być równe, utwardzone i odwodnione. Składowanie wypełniacza powinno się odbywać w silosach wyposażonych w urządzenia do aeracji.

2.5. Środek adhezyjny

W celu poprawy powinowactwa fizykochemicznego lepiszcza asfaltowego i kruszywa, gwarantującego odpowiednią przyczepność (adhezję) lepiszcza do kruszywa i odporność mieszanki mineralno-asfaltowej na działanie wody, można zastosować środek adhezyjny, tak aby dla konkretnej pary kruszywo-lepiszcze wartość przyczepności określona według PN-EN 12697-11 [37], metoda C wynosiła co najmniej 80%.

Środek adhezyjny powinien odpowiadać wymaganiom określonym przez producenta.

Składowanie środka adhezyjnego jest dozwolone tylko w oryginalnych opakowaniach, w warunkach określonych przez producenta.

2.6. Granulat asfaltowy

2.6.1. Właściwości granulatu asfaltowego

Granulat asfaltowy powinien spełniać wymagania podane w tablicy 11.

Tablica 11. Wymagania dotyczące granulatu asfaltowego

Wymagania		Podbudowa
Zawartość minerałów obcych		Kategoria FM1/01
Właściwości lepiszcza odzyskanego w granulacie asfaltowym)	PIK	Kategoria S70 Wartość średnia temperatury mięknięcia nie może być wyższa niż 70°C. Pojedyncze wartości temperatury mięknięcia nie mogą przekraczać 77°C
	Pen.	Kategoria P15 Wartość średnia nie może być mniejsza niż 15x0,1 mm. Pojedyncze wartości penetracji nie mogą być mniejsze niż 10x0,1 mm
Jednorodność		Wg tablicy 13
a) do sklasyfikowania lepiszcza odzyskanego w granulacie asfaltowym wystarcza oznaczenie temperatury mięknięcia PiK. Tylko w szczególnych przypadkach należy wykonać oznaczenie penetracji. Oceny właściwości lepiszcza należy dokonać wg pktu 4.2.2. normy PN-EN 13108-8 [52]		

Zawartość materiałów obcych w granulacie asfaltowym, oznaczona wg PN-EN 12697-42 [47], powinna spełniać wymagania podane w tablicy 12.

Tablica 12. Zawartość materiałów obcych w granulacie asfaltowym

Materiały obce a)		Kategoria
Grupa 1 [% (m/m)]	Grupa 2 [% (m/m)]	PM
<1	<0,1	PM1/0,1
<5	<0,1	PM5/0,1
>5	>0,1	PMdec
a) materiały obce grupy 1 i 2 zgodnie z pkt.4.1. normy PN-EN 13108-8[52]		

Wymiar D kruszywa zawartego w granulacie asfaltowym nie może być większy od wymiaru D mieszanki mineralnej wchodzącej w skład mieszanki mineralno-asfaltowej.

Do obliczania temperatury mięknięcia mieszaniny lepiszcza z granulatu asfaltowego i dodanego asfaltu należy, zgodnie z PN-EN 13108-1[50], załącznik a, pkt A.3, stosować następujące równanie:

$$T_{PiKmix} = a \cdot T_{PiK1} + b \cdot T_{PiK2}$$

w którym:

T_{PiKmix} - temperatura mięknięcia mieszanki lepiszczy w mieszance mineralno-asfaltowej z dodatkiem granulatu asfaltowego, [°C],

T_{PiK1} - temperatura mięknięcia lepiszcza odzyskanego z granulatu asfaltowego, [°C],

T_{PiK2} - średnia temperatura mięknięcia dodanego lepiszcza asfaltowego [°C],

a i b - udział masowy: lepiszcza z granulatu asfaltowego (a) i dodanego lepiszcza (b), przy a+b=1

2.6.2. Jednorodność granulatu asfaltowego

Jednorodność granulatu asfaltowego powinna być oceniana na podstawie rozstępu procentowego udziału w granulacie: kruszywa grubego, kruszywa drobnego oraz pyłów, zawartości lepiszcza oraz rozstępu wyników pomiarów temperatury mięknięcia lepiszcza odzyskanego z granulatu asfaltowego.

Wymagane jest podanie zmierzonej wartości jednorodności rozstępu wyników badań właściwości przeprowadzonych na liczbie próbek n, przy czym n powinno wynosić co najmniej 5. Liczbę próbek oblicza się, dzieląc masę materiału wyjściowego podanego w tonach [t], zaokrąglając w górę do pełnej liczby.

Wymagania dotyczące dopuszczalnego rozstępu wyników badań granulatu asfaltowego podano w tablicy 13.

Tablica 13. Dopuszczalny rozstęp wyników badań właściwości

Właściwość	Dopuszczalny rozstęp wyników badań (Troż) partii granulatu asfaltowego do zastosowania w mieszance mineralno-asfaltowej przeznaczonej do warstwy podbudowy
Temperatura mięknięcia lepiszcza odzyskanego, [°C]	8,0
Zawartość lepiszcza, [% (m/m)]	1,2
Kruszywo o uziarnieniu poniżej 0,063 mm [% (m/m)]	10,0
Kruszywo o uziarnieniu od 0,063 do 2 mm [% (m/m)]	16,0
Kruszywo o uziarnieniu powyżej 2 mm [% (m/m)]	18,0

2.6.3. Deklarowanie właściwości w granulatu asfaltowego

W opisie granulatu asfaltowego producent powinien zadeklarować:

typ mieszanki lub mieszanek, z których pochodzi granulát (np. AC 16 S, droga DK 10), nie dopuszcza się do stosowania granulatu, którego pochodzenia nie można udokumentować i zadeklarować, rodzaj kruszywa i średnie uziarnienie,

typ lepiszcza, średnią zawartość lepiszcza i średnią temperaturę mięknięcia lepiszcza odzyskanego, maksymalną wielkość kawałków granulatu asfaltowego U GRA D/d.

Właściwości kruszywa z granulatu asfaltowego powinny spełniać wymagania określone dla kruszywa w danej mieszance mineralno-asfaltowej.

Dopuszcza się deklarowanie właściwości kruszywa mineralnego w granulacie asfaltowym na podstawie udokumentowanego wcześniej zastosowania.

2.6.4. Warunki stosowania granulatu asfaltowego

Granulat asfaltowy może być wykorzystywany do produkcji mieszanki mineralno-asfaltowej, jeżeli spełnione są wymagania dotyczące końcowego wyrobu – mieszanki mineralno-asfaltowej z jego dodatkiem. Wytwórnia mieszanek mineralno-asfaltowych powinna spełniać warunki kontrolowanego, mechanicznego dozowania granulatu asfaltowego podczas produkcji mieszanki mineralno-asfaltowej.

Granulat dodawany na zimno wymaga wyższego podgrzewania kruszywa zgodnie z tablicą 14. Jeżeli granulát asfaltowy jest wilgotny to należy temperaturę kruszywa jeszcze podnieść o korektę z tablicy 15. Pole szare w tablicy oznacza niepożądaną wilgotność oraz duży spadek efektywności suszarki i otaczarki.

Tablica 14. Temperatura kruszywa w zależności od ilości zimnego i suchego granulatu asfaltowego

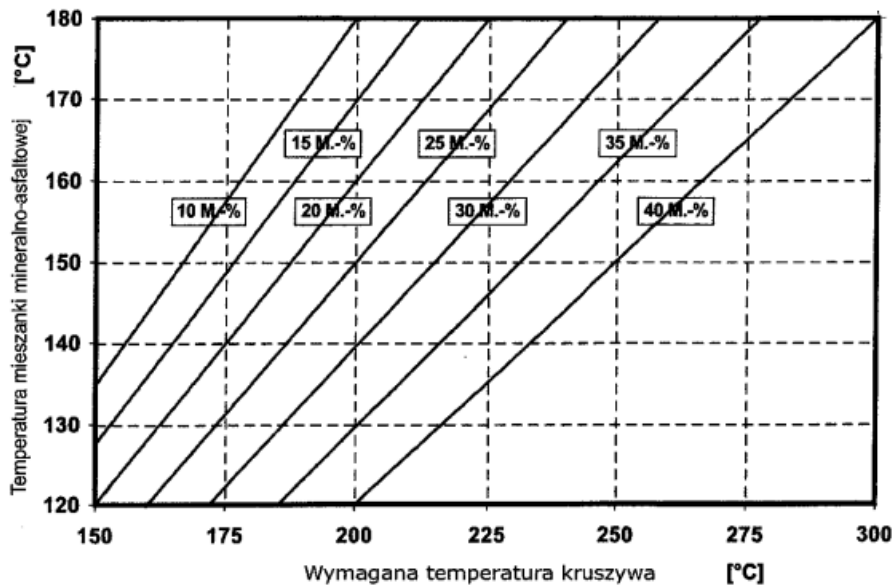

Należy oznaczyć wilgotność granulatu asfaltowego i skorygować temperaturę produkcji mma zgodnie z tablicą 15 o tyle, aby nie została przekroczona dopuszczalna najwyższa temperatura lepiszcza asfaltowego w zbiorniku magazynowym (roboczym) (patrz pkt 2.3).

Tablica 15. Korekta temperatury produkcji w zależności od wilgotności granulatu asfaltowego

Udział granulatu asfaltowego o M[%]	Wilgotność granulatu asfaltowego [%]					
	1	2	3	4	5	6
	Korekta temperatury °C					
10	4	8	12	16	20	24
15	6	12	18	24	30	36
20	8	16	24	32	40	48
25	10	20	30	40	50	60
30	12	24	-	-	-	-

Szare pola wskazują dodatek granulatu nieekonomiczny i niebezpieczny ze względu na duże ilości pary wodnej powstającej przy odparowaniu wody z wilgotnego granulatu.

Dopuszcza się użycie granulatu asfaltowego w metodzie „na zimno” (bez wstępnego ogrzewania) w ilości do 20% masy mieszanki mineralno-asfaltowej na podstawie wykazania spełnienia wymagań podanych powyżej oraz spełniania właściwości mma.

Uwaga: Stosowanie granulatu asfaltowego nie może obniżać właściwości mieszanek mineralno-asfaltowych.

Do produkcji mieszanek mineralno-asfaltowych z zastosowaniem granulatu nie dopuszcza się stosowania środków obniżających lepkość asfaltu.

2.7. Materiały do uszczelnienia połączeń i krawędzi

Do uszczelnienia połączeń technologicznych (tj. złączy podłużnych i poprzecznych z tego samego materiału wykonywanego w różnym czasie oraz spoin stanowiących połączenia różnych materiałów lub połączenie warstwy asfaltowej z urządzeniami obcymi w nawierzchni lub ją ograniczającymi, należy stosować:

materiały termoplastyczne, jak taśmy asfaltowe, pasty itp. według norm lub aprobat technicznych, emulsję asfaltową według PN-EN 13808 [63] lub inne lepiszcza według norm lub aprobat technicznych.

Grubość materiału termoplastycznego do spoiny powinna wynosić:

nie mniej niż 10 mm przy grubości warstwy technologicznej do 2,5 cm,

nie mniej niż 15 mm przy grubości warstwy technologicznej większej niż 2,5 cm.

Składowanie materiałów termoplastycznych jest dozwolone tylko w oryginalnych opakowaniach producenta, w warunkach określonych w aprobacie technicznej.

Do uszczelnienia krawędzi należy stosować asfalt drogowy wg PN-EN 12591 [23], asfalt modyfikowany polimerami wg PN-EN 14023 [65] „metoda na gorąco”. Dopuszcza się inne rodzaje lepiszcza wg norm lub aprobat technicznych.

2.8. Materiały do złączenia warstw konstrukcji

Do złączania warstw konstrukcji nawierzchni należy stosować kationowe emulsje asfaltowe lub kationowe emulsje modyfikowane polimerami według PN-EN 13808 [63].

Właściwości i przeznaczenie emulsji asfaltowych oraz sposób ich składowania opisano w STWiORB D-04.03.01a [1a].

2.9. Dodatki do mieszanki mineralno-asfaltowej

Mogą być stosowane dodatki stabilizujące lub modyfikujące. Pochodzenie, rodzaj i właściwości dodatków powinny być deklarowane.

Należy używać tylko materiałów składowych o ustalonej przydatności.

Ustalenie przydatności powinno wynikać co najmniej jednego z następujących dokumentów:

- Normy Europejskiej,
- europejskiej aprobaty technicznej,
- specyfikacji materiałowych opartych na potwierdzonych pozytywnych zastosowaniach w nawierzchniach asfaltowych.

Wykaz należy dostarczyć w celu udowodnienia przydatności. Wykaz może być oparty na badaniach w połączeniu z dowodami w praktyce.

Zaleca się stosowanie do mieszanki mineralno-asfaltowej środka obniżającego temperaturę produkcji i układania.

Do mieszanki mineralno-asfaltowej może być stosowany dodatek asfaltu naturalnego wg PN-EN 13108-4 [51], załącznik B.

2.10. Skład mieszanki mineralno-asfaltowej

Skład mieszanki mineralno-asfaltowej powinien być ustalony na podstawie badań próbek wykonanych zgodnie z normą PN-EN 13108-20 [53], załącznik C oraz normami powiązanymi.

Uziarnienie mieszanki mineralnej oraz minimalna zawartość lepiszcza podane są w tablicy 16.

Próbki powinny spełniać wymagania podane w tablicach 17, 18 i 19, w zależności od kategorii ruchu jak i zawartości asfaltu B_{min} i temperatur zagęszczania próbek.

Tablica 16. Uziarnienie mieszanki mineralnej oraz zawartość lepiszcza do betonu asfaltowego do warstwy podbudowy dla ruchu KR1+KR7 [71]

Właściwość	Przesiew, [% (m/m)]									
	AC16P KR1-KR2		AC22P KR1-KR2		AC16P KR3-KR7		AC22P KR3-KR7		AC32P KR3-KR-7	
Wymiar sita #, [mm]	od	do	od	do	od	do	od	do	od	do
45	-	-	-	-	-	-	-	-	100	-
31,5	-	-	100	-	-	-	100	-	90	100
22,4	100	-	90	100	100	-	90	100	65	90
16	90	100	65	93	90	100	65	90	-	-
11,2	70	92	-	-	65	85	-	-	-	-
8	50	85	42	72	50	76	42	68	33	53
2	25	50	15	45	25	50	15	45	10	40
0,125	5	13	5	13	5	12	4	12	4	12
0,063	4	10	4	10	4,0	8	4	8	3	7
Zawartość lepiszcza, minimum*)	B _{min} 4,4		B _{min} 4,2		B _{min} 4,2		B _{min} 4,0		B _{min} 3,8	

*) Minimalna zawartość lepiszcza jest określona przy założonej gęstości mieszanki mineralnej 2,650 Mg/m³. Jeżeli stosowana mieszanka mineralna ma inną gęstość (ρ_d), to do wyznaczenia minimalnej zawartości lepiszcza podaną wartość należy pomnożyć przez współczynnik α według równania:

$$\alpha = \frac{2,650}{\rho_d}$$

Tablica 19. Wymagane właściwości mieszanki mineralno-asfaltowej do warstwy podbudowy, dla ruchu KR5 ÷ KR7 [71]

Właściwość	Warunki zagęszczania wg PN-EN 13108-20 [53]	Metoda i warunki badania	AC16P	AC22P AC32P

Zawartość wolnych przestrzeni	C.1.3, ubijanie, 2×75 uderzeń	PN-EN 12697-8 [36], p. 4	Vmin 4,0 Vmax 7,0	Vmin 4,0 Vmax 7,0
Odporność deformacje trwałe a)c)	na C.1.20, wałowanie, P98-P100	PN-EN 12697-22 [40], metoda B w powietrzu, PN-EN 13108-20, D.1.6 [53] 60°C, 10 000 cykli	WTSAIR 0,15 PRDAIR 7,0	WTSAIR 0,15 PRDAIR 7,0
Wrażliwość działanie wody	na C.1.1, ubijanie, 2×35 uderzeń	PN-EN 12697-12 [38], przechowywanie w 40°C z jednym cyklem zamrażania, badanie w 25°C b)	ITSR70	ITSR70

a) grubość płyty: AC16P, AC22P 60mm, AC32P 80mm

b) ujednoczoną procedurę badania odporności na działanie wody podano w WT-2 2010 [71] w załączniku 1.

c) procedurę kondycjonowania krótkoterminowego mma przed zagęszczeniem próbek podano w WT-2 2010 [71] w załączniku 2.

3. Sprzęt

3.1. Ogólne wymagania dotyczące sprzętu

Ogólne wymagania dotyczące sprzętu podano w STWiORB D-M-00.00.00 „Wymagania ogólne” [1] pkt 3.

3.2. Sprzęt stosowany do wykonania robót

Przy wykonywaniu robót Wykonawca w zależności od potrzeb, powinien wykazać się możliwością korzystania ze sprzętu dostosowanego do przyjętej metody robót, jak:

wytwórnia (otaczarka) o mieszaniu cyklicznym lub ciągłym, z automatycznym komputerowym sterowaniem produkcji, do wytwarzania mieszanek mineralno-asfaltowych,

Wytwórnia powinna zapewnić wysuszenie i wymieszanie wszystkich składników oraz zachowanie właściwej temperatury składników i gotowej mieszanki mineralno-asfaltowej. Na wytwórni powinien funkcjonować certyfikowany system zakładowej kontroli produkcji zgodny z PN-EN 13108-21 [54].

Wytwórnia powinna być wyposażona w termometry (urządzenia pomiarowe) pozwalające na ciągłe monitorowanie temperatury poszczególnych materiałów, na różnych etapach przygotowywania materiałów, jak i na wyjściu z mieszalnika.

układarka gąsienicowa, z elektronicznym sterowaniem równości układanej warstwy,

skrapiarka,

walce stalowe gładkie,

lekka rozsypywarka kruszywa,

szczotki mechaniczne i/lub inne urządzenia czyszczące,

samochody samowładowcze z przykryciem brezentowym lub termosami,

sprzęt drobny.

4. Transport

4.1. Ogólne wymagania dotyczące transportu

Ogólne wymagania dotyczące transportu podano w STWiORB D-M-00.00.00 „Wymagania ogólne” [1] pkt 4.

4.2. Transport materiałów

Asfalt i polimeroasfalt należy przewozić zgodnie z zasadami wynikającymi z ustawy o przewozie drogowym towarów niebezpiecznych [73] wprowadzającej przepisy konwencji ADR, w cysternach kolejowych lub samochodach izolowanych i zaopatrzonych w urządzenia umożliwiające pośrednie ogrzewanie oraz w zawory spustowe.

Kruszywa można przewozić dowolnymi środkami transportu, w warunkach zabezpieczających je przed zanieczyszczeniem, zmieszaniem z innymi materiałami i nadmiernym zawilgoceniem.

Wypełniacz należy przewozić w sposób chroniący go przed zawilgoceniem, zbryleniem i zanieczyszczeniem. Wypełniacz luzem powinien być przewożony w odpowiednich cysternach przystosowanych do przewozu materiałów sypkich, umożliwiających rozładunek pneumatyczny.

Środek adhezyjny, w opakowaniu producenta, może być przewożony dowolnymi środkami transportu z uwzględnieniem zaleceń producenta. Opakowanie powinno być zabezpieczone tak, aby nie uległo uszkodzeniu.

Emulsja asfaltowa może być transportowana w zamkniętych cysternach, autocysternach, beczkach i innych opakowaniach pod warunkiem, że nie będą korodowały pod wpływem emulsji i nie będą powodowały jej rozpadu. Cysterny powinny być wyposażone w przegrody. Nie należy używać do

transportu opakowań z metali lekkich (może zachodzić wydzielanie wodoru i groźba wybuchu przy emulsjach o $\text{pH} \leq 4$).

Mieszankę mineralno-asfaltową należy dowozić na budowę pojazdami samowładowczymi, w zależności od postępu robót. Podczas transportu i postoju przed wbudowaniem mieszanka powinna być zabezpieczona przed ostygnięciem i dopływem powietrza (przez przykrycie, pojemniki termoizolacyjne lub ogrzewane itp.). Warunki i czas transportu mieszanki, od produkcji do wbudowania, powinna zapewniać utrzymanie temperatury w wymaganym przedziale. Powierzchnie pojemników używanych do transportu mieszanki powinny być czyste, a do zwilżania tych powierzchni można używać tylko środki antyadhezyjne niewpływające szkodliwie na mieszankę.

5. Wykonanie robót

5.1. Ogólne zasady wykonania robót

Ogólne zasady wykonania robót podano w STWiORB D-M-00.00.00 „Wymagania ogólne” [1] pkt 5.

5.2. Projektowanie mieszanki mineralno-asfaltowej

Przed przystąpieniem do robót Wykonawca dostarczy Inżynierowi do akceptacji projekt składu mieszanki mineralno-asfaltowej (AC16P, AC22P, AC32P), wyniki badań laboratoryjnych oraz próbki materiałów pobrane w obecności Inżyniera do wykonania badań kontrolnych przez Zamawiającego.

Projekt mieszanki mineralno-asfaltowej powinien określać:

źródło wszystkich zastosowanych materiałów,

proporcje wszystkich składników mieszanki mineralnej,

punkty graniczne uziarnienia,

wyniki badań przeprowadzonych w celu określenia właściwości mieszanki i porównanie ich z wymaganiami specyfikacji,

wyniki badań dotyczących fizycznych właściwości kruszywa,

temperaturę wytwarzania i układania mieszanki.

W zagęszczaniu próbek laboratoryjnych mieszanek mineralno-asfaltowych należy stosować następujące temperatury mieszanki w zależności stosowanego asfaltu:

35/50 i 50/70: $135^{\circ}\text{C} \pm 5^{\circ}\text{C}$,

MG 50/70-54/64 i MG 35/50-57/69: $140^{\circ}\text{C} \pm 5^{\circ}\text{C}$,

PMB 25/ 55-60, PMB 25/55-80: $145^{\circ}\text{C} \pm 5^{\circ}\text{C}$.

Recepta powinna być zaprojektowana dla konkretnych materiałów, zaakceptowanych przez Inżyniera, do wbudowania i przy wykorzystaniu reprezentatywnych próbek tych materiałów.

Jeżeli mieszanka mineralno-asfaltowa jest dostarczana z kilku wytwórni lub od kilku producentów, to należy zapewnić zgodność typu i wymiaru mieszanki oraz spełnienie wymaganej dokumentacji projektowej.

Każda zmiana składników mieszanki w czasie trwania robót wymaga akceptacji Inżyniera oraz opracowania nowej recepty i jej zatwierdzenia.

Podczas ustalania składu mieszanki Wykonawca powinien zadbać, aby projektowana recepta laboratoryjna opierała się na prawidłowych i w pełni reprezentatywnych próbkach materiałów, które będą stosowane do wykonania robót. Powinien także zapewnić, aby mieszanka i jej poszczególne składniki spełniały wymagania dotyczące cech fizycznych i wytrzymałościowych określonych w niniejszej specyfikacji.

Akceptacja recepty przez Inżyniera może nastąpić na podstawie przedstawionych przez Wykonawcę badań typu i sprawozdania z próby technologicznej. W przypadku kiedy Inżynier, w celu akceptacji recepty mieszanki mineralno-asfaltowej, zdecyduje się wykonać dodatkowo niezależne badania, Wykonawca dostarczy zgodnie z wymaganiami Inżyniera próbki wszystkich składników mieszanki.

Zaakceptowana recepta stanowi ważną podstawę produkcji.

5.3. Wytwarzanie mieszanki mineralno-asfaltowej

Mieszankę mineralno-asfaltową należy wytwarzać na gorąco w otaczarce (zespole maszyn i urządzeń dozowania, podgrzewania i mieszania składników oraz przechowywania gotowej mieszanki). Inżynier dopuści do produkcji tylko otaczarki posiadające certyfikowany system zakładowej kontroli produkcji zgodny z PN-EN 13108-21 [54].

Dozowanie składników mieszanki mineralno-asfaltowej w otaczarkach, w tym także wstępne, powinno być zautomatyzowane i zgodne z receptą roboczą, a urządzenia do dozowania składników oraz pomiaru temperatury powinny być okresowo sprawdzane. Kruszywo o różnym uziarnieniu lub pochodzeniu należy dodawać odmierzone oddzielnie.

Lepiszczce asfaltowe należy przechowywać w zbiorniku z pośrednim systemem ogrzewania, z układem termostatowania zapewniającym utrzymanie żądanej temperatury z dokładnością $\pm 5^{\circ}\text{C}$. Temperatura

lepiszcza asfaltowego w zbiorniku magazynowym (roboczym) nie może przekraczać wartości podanych w pktcie 2.2.

Kruszywo (ewentualnie z wypełniaczem) powinno być wysuszone i podgrzane tak, aby mieszanka mineralna uzyskała temperaturę właściwą do otoczenia lepiszczem asfaltowym. Temperatura mieszanki mineralnej nie powinna być wyższa o więcej niż 30°C od najwyższej temperatury mieszanki mineralno-asfaltowej podanej w tablicy 20. W tej tablicy najniższa temperatura dotyczy mieszanki mineralno-asfaltowej dostarczonej na miejsce wbudowania, a najwyższa temperatura dotyczy mieszanki mineralno-asfaltowej bezpośrednio po wytworzeniu w wytwórni.

Tablica 20. Najwyższa i najniższa temperatura mieszanki AC [71]

Lepiszczce asfaltowe	Temperatura mieszanki [°C]
Asfalt 35/50	od 150 do 190
Asfalt 50/70	od 140 do 180
PMB 25/55-60	wg wskazań producenta
PMB 25/55-80	wg wskazań producenta
MG 50/70-54/64	wg wskazań producenta
MG 35/50-57/69	wg wskazań producenta

Podana temperatura nie znajduje zastosowania do mieszanek mineralno-asfaltowych, do których jest dodawany dodatek w celu obniżenia temperatury jej wytwarzania i wbudowania lub gdy stosowane lepiszcze asfaltowe zawiera taki środek.

Sposób i czas mieszania należy tak dobrać, aby wszystkie kruszywa zostały w całości, równomiernie otoczone lepiszczem i aby dodatki wchodziły się, tworząc jednolitą mieszankę, kolejność dozowania materiałów do mieszalnika ma duże znaczenie dla jakości produkowanej mieszanki.

Dopuszcza się dostawy mieszanek mineralno-asfaltowych z kilku wytwórni, pod warunkiem skoordynowania między sobą deklarowanych przydatności mieszanek (m.in.: typ, rodzaj składników, właściwości objętościowe) z zachowaniem dopuszczalnych różnic ich składu:

zawartość lepiszcza: 0,3% (m/m),

zawartość kruszywa drobnego: 3,0% (m/m),

zawartość wypełniacza: 1,0% (m/m).

Dodatki modyfikujące lub stabilizujące do mieszanki mineralno-asfaltowej mogą być dodawane w postaci stałej lub ciekłej. System dozowania powinien zapewnić jednorodność dozowania dodatków i ich wymieszania w wytwarzanej mieszance. Warunki wytwarzania i przechowywania mieszanki mineralno-asfaltowej na gorąco nie powinny istotnie wpływać na skuteczność działania tych dodatków.

Produkcja powinna być tak zaplanowana, aby nie dopuścić do zbyt długiego przechowywania mieszanki w silosach; należy wykluczyć możliwość szkodliwych zmian.

Czas przechowywania – magazynowania mieszanki MMA powinien uwzględniać możliwości wytwórni (sposób podgrzewania silosów gotowej mieszanki MMA i rodzaj izolacji), warunki atmosferyczne oraz czas transportu na budowę.

5.4. Przygotowanie podłoża

Podłoże (podbudowa z kruszywa niezwiązanego lub związanego) pod warstwę podbudowy z betonu asfaltowego powinno być na całej powierzchni:

ustabilizowane i nośne,

czyste, bez zanieczyszczenia lub pozostałości luźnego kruszywa,

wyprofilowane, równe i bez kolein,

suche.

Maksymalne nierówności podłoża pod warstwę podbudowy, nie powinny przekraczać wartości podanych w tablicy 21.

Tablica 21. Maksymalne nierówności podłoża pod warstwę podbudowy z betonu asfaltowego (pomiar łata 4-metrową lub równoważną metodą)

Klasa drogi	Element nawierzchni	Maksymalna nierówność podłoża pod warstwę podbudowy [mm]
A, S, GP	Pasy: ruchu, awaryjne, dodatkowe, włączania i wyłączania	12
	Jezdnie łącznic, jezdnie MOP, utwardzone pobocza	12
G	Pasy: ruchu, dodatkowe, włączania i wyłączania, postojowe, jezdnie łącznic, utwardzone pobocza	12

Z, L, D	Pasy ruchu	15
---------	------------	----

Jeżeli nierówności są większe niż dopuszczalne, to należy wyrównać podłoże.

Rzędne wysokościowe podłoża oraz urządzeń usytuowanych w nawierzchni lub ją ograniczających powinny być zgodne z dokumentacją projektową. Z podłoża powinien być zapewniony odpływ wody.

Wykonane w podłożu łąty z materiału o mniejszej sztywności (np. łąty z asfaltu lanego w betonie asfaltowym) należy usunąć, a powstałe w ten sposób ubytki wypełnić materiałem o właściwościach zbliżonych do materiału podstawowego (np. wypełnić betonem asfaltowym).

W celu polepszenia połączenia między warstwami technologicznymi nawierzchni powierzchnia podłoża powinna być w ocenie wizualnej chropowata.

Szerokie szczeliny w podłożu należy wypełnić odpowiednim materiałem, np. zalewami drogowymi według PN-EN 14188-1 [66] lub PN-EN 14188-2 [67] albo innymi materiałami według norm lub aprobat technicznych.

5.5. Próba technologiczna

Wykonawca przed przystąpieniem do produkcji mieszanki jest zobowiązany do przeprowadzenia w obecności Inżyniera próby technologicznej, która ma na celu sprawdzenie zgodności właściwości wyprodukowanej mieszanki z receptą. W tym celu należy zaprogramować otaczarkę zgodnie z receptą roboczą i w cyklu automatycznym produkować mieszankę. Do badań należy pobrać mieszankę wyprodukowaną po ustabilizowaniu się pracy otaczarki. W przypadku produkcji mieszanki mineralno-asfaltowej w kilku otaczarkach próba powinna być przeprowadzona na każdej wytwórni.

Nie dopuszcza się oceniania dokładności pracy otaczarki oraz prawidłowości składu mieszanki mineralnej na podstawie tzw. suchego zarobu, z uwagi na możliwą segregację kruszywa.

Do próby technologicznej Wykonawca użyje takich materiałów, jakie będą stosowane do wykonania właściwej mieszanki mineralno-asfaltowej.

W czasie wykonywania zarobu próbnego dozowania ilościowe poszczególnych materiałów składowych mieszanki mineralno-asfaltowej powinny być zgodne z ilościami podanymi w przedłożonej przez Wykonawcę i zatwierdzonej przez Inżyniera receptie. Sprawdzenie zawartości asfaltu w mieszance określa się wykonując ekstrakcję. Sprawdzenie uziarnienia mieszanki mineralnej wykonuje się poprzez analizę sitową kruszywa.

Do sprawdzenia składu granulometrycznego mieszanki mineralnej i zawartości asfaltu zaleca się pobrać próbki z co najmniej trzeciego zarobu po uruchomieniu produkcji. Tolerancje zawartości składników mieszanki mineralno-asfaltowej względem składu zaprojektowanego, powinny być zawarte w granicach podanych w punkcie 6.

Mieszankę wyprodukowaną po ustabilizowaniu się pracy otaczarki należy zgromadzić w silosie lub załadować na samochód. Próbki do badań należy pobierać ze skrzyni samochodu zgodnie z metodą określoną w PN-EN 12697-27 [43].

Na podstawie uzyskanych wyników Inżynier podejmuje decyzję o wykonaniu odcinka próbnego.

5.6. Odcinek próbny

Zaakceptowanie przez Inżyniera wyników badań próbek z próbnego zarobu stanowi podstawę do wykonania przez Wykonawcę odcinka próbnego. Za zgodą Inżyniera można połączyć wykonanie próby technologicznej z wykonaniem odcinka próbnego. W takim przypadku zaleca się pobrać próbki mieszanki mineralno-asfaltowej do badań z za rozściełacza, wg pktu 4.3, 4.5, 4.6 PN-EN12697-27 [43].

W przypadku braku innych uzgodnień z Inżynierem, Wykonawca powinien wykonać odcinek próbny co najmniej na trzy dni przed rozpoczęciem robót, w celu:

sprawdzenia czy użyty sprzęt jest właściwy,

określenia grubości warstwy mieszanki mineralno-asfaltowej przed zagęszczeniem, koniecznej do uzyskania wymaganej w kontrakcie grubości warstwy,

określenia potrzebnej liczby przejść walców dla uzyskania prawidłowego zagęszczenia warstwy.

Do takiej próby Wykonawca powinien użyć takich materiałów oraz sprzętu, jaki stosowany będzie do wykonania warstwy nawierzchni.

Odcinek próbny powinien być zlokalizowany w miejscu uzgodnionym z Inżynierem. Powierzchnia odcinka próbnego powinna wynosić co najmniej 500 m², a długość co najmniej 50 m i powinny być tak dobrane, aby na jego podstawie możliwa była ocena prawidłowości wbudowania i zagęszczenia mieszanki mineralno-asfaltowej.

Grubość układanej warstwy powinna być zgodna z grubością podaną w dokumentacji projektowej. Ilość próbek (rdzeni) pobrana z odcinka próbnego powinna być uzgodniona z Inżynierem i oceniona pod względem zgodności z wymaganiami niniejszej specyfikacji. Należy pobrać minimum w dwóch przekrojach poprzecznych po dwie próbki (rdzenie).

Dopuszcza się, aby za zgodą Inżyniera, odcinek próbny zlokalizowany był w ciągu zasadniczych prac nawierzchniowych objętych danym kontraktem.

Wykonawca może przystąpić do realizacji robót po zaakceptowaniu przez Inżyniera technologii w budowania oraz wyników z odcinka próbnego.

5.7. Połączenie międzywarstwowe

Uzyskanie wymaganej trwałości nawierzchni jest uzależnione od zapewnienia połączenia między warstwami i ich współpracy w przenoszeniu obciążenia nawierzchni ruchem.

Podłoże powinno być skropione lepiszczem. Ma to na celu zwiększenie połączenia między warstwami konstrukcyjnymi oraz zabezpieczenie przed wnikaniem i zaleganiem wody między warstwami.

Skropienie lepiszczem podłoża (np. podbudowa z kruszywa niezwiązanego lub związanego), przed ułożeniem warstwy podbudowy z betonu asfaltowego powinno być wykonane w ilości podanej w tabelicy 22.

Tabela 22. Zalecane ilości pozostałego lepiszcza do skropienia podłoża

Układana warstwa asfaltowa	Podłoże pod warstwę asfaltową	Ilość pozostałego lepiszcza [kg/m ²]
Podbudowa z betonu asfaltowego	Podbudowa tłuczniowa	0,7 - 1,0
	Podbudowa z kruszywa stabilizowanego mechanicznie	0,5 - 0,7
	Podbudowa z chudego betonu lub gruntu stabilizowanego spoiwem	0,3 - 0,51) 0,7 - 1,02)
1) zalecana emulsja o pH >4 2) zalecana emulsja modyfikowana polimerem posypana grysem 2/5 w celu uzyskania membrany poprawiającej połączenie oraz zmniejszającej ryzyko spękań odbitych		

Skrapianie podłoża należy wykonywać równomiernie stosując rampy do skrapiania, np. skraparki do lepiszczy asfaltowych. Dopuszcza się skrapianie ręczne lancą w miejscach trudno dostępnych (np. ścieki uliczne) oraz przy urządzeniach usytuowanych w nawierzchni lub ją ograniczających. W razie potrzeby urządzenia te należy zabezpieczyć przed zabrudzeniem.

Pozostałe warunki wykonania połączenia międzywarstwowego oraz kontrola wykonania skropienia zostały przedstawione w STWiORB D-04.03.01a [1a].

5.8. Wbudowanie mieszanki mineralno-asfaltowej

Jeżeli projektowana grubość warstwy podbudowy asfaltowej jest większa niż największa dopuszczalna grubość warstwy technologicznej, to warstwę podbudowy można układać w dwóch warstwach technologicznych. W takim przypadku należy spełnić wymagania dotyczące szczepności warstw podane w Katalogu typowych konstrukcji nawierzchni podatnych i półsztywnych, 2014, w pktcie 9.9.d.

Mieszankę mineralno-asfaltową można wbudowywać na podłożu przygotowanym zgodnie z zapisami w punktach 5.4 i 5.7.

Temperatura podłoża pod rozkładaną warstwę nie może być niższa niż +5°C.

Transport mieszanki mineralno-asfaltowej asfaltowej powinien być zgodny z zaleceniami podanymi w punkcie 4.2.

Mieszankę mineralno-asfaltową asfaltową należy wbudowywać w odpowiednich warunkach atmosferycznych. Nie wolno wbudowywać betonu asfaltowego gdy na podłożu tworzy się zamknięty film wodny.

Temperatura otoczenia w ciągu doby nie powinna być niższa od temperatury podanej w tabelicy 23. Temperatura otoczenia może być niższa w wypadku stosowania ogrzewania podłoża i obramowania (np. promienniki podczerwieni, urządzenia mikrofalowe). Temperatura powietrza powinna być mierzona co najmniej 3 razy dziennie: przed przystąpieniem do robót oraz podczas ich wykonywania w okresach równomiernie rozłożonych w planowanym czasie realizacji dziennej działki roboczej. Nie dopuszcza się układania mieszanki mineralno-asfaltowej asfaltowej podczas silnego wiatru ($V > 16$ m/s).

Podczas budowy nawierzchni należy dążyć do ułożenia wszystkich warstw przed sezonem zimowym, aby zapewnić szczelność nawierzchni i jej odporność na działanie wody i mrozu. Jeżeli w wyjątkowym przypadku zachodzi konieczność pozostawienia na zimę warstwy podbudowy, to należy ją powierzchniowo uszczelnić w celu zabezpieczenia przed szkodliwym działaniem wody, mrozu i ewentualnie środków odladzających.

W wypadku stosowania mieszanek mineralno-asfaltowych z dodatkiem obniżającym temperaturę mieszania i wbudowania należy indywidualnie określić wymagane warunki otoczenia.

Tabela 23. Minimalna temperatura otoczenia na wysokości 2 m podczas wykonywania warstw asfaltowych

Rodzaj robót	Minimalna temperatura otoczenia [°C]	
	w czasie 24 h przed przystąpieniem	w czasie robót

	do robót	
Warstwa podbudowy	+5	+5

Mieszanka mineralno-asfaltowa powinna być wbudowywana rozkładarką wyposażoną w układ automatycznego sterowania grubości warstwy i utrzymywania niwelety zgodnie z dokumentacją projektową. W miejscach niedostępnych dla sprzętu dopuszcza się wbudowywanie ręczne.

Grubość wykonywanej warstwy powinna być sprawdzana co 25 m, w co najmniej trzech miejscach (w osi i przy brzegach warstwy).

Warstwy wałowane powinny być równomiernie zagęszczane ciężkimi walcami drogowymi. Do warstw z betonu asfaltowego należy stosować walce drogowe stalowe gładkie z możliwością wibracji, oscylacji lub walce ogumione.

5.9. Połączenia technologiczne

5.9.1. Wymagania ogólne

Połączenia technologiczne należy wykonywać jako:

złącza podłużne i poprzeczne (połączenia tego samego materiału wykonywanego w różnym czasie), spoiny (połączenia różnych materiałów oraz warstwy asfaltowej z urządzeniami obcymi w nawierzchni lub ją ograniczającymi).

Połączenia technologiczne powinny być jednorodne i szczelne.

Złącza podłużnego nie można umiejscawiać w śladach kół. Należy unikać umiejscawiania złączy w obszarze poziomego oznakowania jezdni. Złącza podłużne między pasami kolejnych warstw technologicznych należy przesuwac względem siebie co najmniej 15 cm w kierunku poprzecznym do osi jezdni. Złącza poprzeczne między działkami roboczymi układanych pasów kolejnych warstw technologicznych należy przesunąć względem siebie o co najmniej 2 m w kierunku podłużnym do osi jezdni.

5.9.2. Złącza

5.9.2.1. Technologia rozkładania „gorące przy gorącym”

Do tej metody należy używać rozkładarek pracujących obok siebie. Wydajności wstępnego zagęszczania stołami rozkładarek muszą być do siebie dopasowane. Przyjęta technologia robót powinna zapewnić prawidłowe i szczelne połączenia układanych pasów warstwy technologicznej. Warunek ten można zapewnić przez zminimalizowanie odległości między rozkładarkami tak, aby odległość między układanymi pasami nie była większa niż długość rozkładarki oraz druga w kolejności rozkładarka nakładała mieszankę na pierwszy pas.

5.9.2.2. Technologia rozkładania „gorące przy zimnym”

Wcześniej wykonany pas warstwy technologicznej powinien mieć wyprofilowaną krawędź równomiernie zagęszczoną, bez pęknięć. Krawędź ta nie może być pionowa lecz powinna być skośna. Można to uzyskać przez odcięcie wąskiego pasa wzdłuż krawędzi cieplej warstwy.

5.9.2.3. Zakończenie działki roboczej

W przypadku wystąpienia przerw w układaniu pasa warstwy technologicznej na czas, po którym temperatura mieszanki mineralno-asfaltowej obniży się poza dopuszczalną granicę, przed przystąpieniem do ułożenia kolejnego pasa warstwy należy usunąć ułożony wcześniej pas o długości do 3 m. Należy usunąć fragment pasa na całej jego grubości. Na tak powstałą krawędź należy nanieść lepiszcze lub inny materiał wg pktu 2.5, w ilości co najmniej 50 g na 1 cm grubości warstwy na 1 metr bieżący krawędzi.

5.9.3. Spoiny

Spoiny należy wykonywać z materiałów termoplastycznych (taśmy, pasty) zgodnych z pktm 2.7.

Grubość materiału termoplastycznego do spoiny powinna być zgodna z pktm 2.7.

5.10. Krawędzie

W wypadku warstw nawierzchni bez urządzeń ograniczających (np. krawężników) krawędziom należy nadać spadki o nachyleniu nie większym niż 2:1, a za pomocą odpowiednich środków technicznych wykonać krawędzie w linii prostej i docisnąć równomiernie na całej długości.

Po wykonaniu nawierzchni asfaltowej o jednostronnym nachyleniu jezdni należy uszczelnić krawędź położoną wyżej, a w strefie zmiany przechyłki obie krawędzie. W tym celu boczną powierzchnię krawędzi należy pokryć gorącym lepiszczem w ilości 4,0 kg/m². Lepiszczce powinno być naniesione odpowiednio szybko tak, aby krawędzie nie uległy zabrudzeniu. Niżej położona krawędź (z wyjątkiem strefy zmiany przechyłki) powinna pozostać nieuszczelniona.

Dopuszcza się jednoczesne uszczelnianie krawędzi kolejnych warstw, jeżeli warstwy były ułożone jedna po drugiej, a krawędzie były zabezpieczone przed zanieczyszczeniem. Jeżeli krawędź położona wyżej jest uszczelniana warstwowo, to przylegającą powierzchnię odsadki danej warstwy należy uszczelnić na szerokości co najmniej 10 cm.

W wypadku nakładania warstwy na nawierzchnię przeznaczoną do ruchu należy odpowiednio ukształtować krawędź nakładanej warstwy, łączącej ją z niższą warstwą, aby złagodzić wjazd z niższej warstwy na wyższą. W tym celu należy:
sfrezować klin niższej warstwy na głębokości od 0 do grubości nakładanej warstwy oraz na długości równej co najmniej 125 krotności grubości nakładanej warstwy,
przygotować podłoże zgodnie z pkt 5.4 i 5.7,
ułożyć nakładaną warstwę o stałej grubości.

6. Kontrola jakości robót

6.1. Ogólne zasady kontroli jakości robót

Ogólne zasady kontroli jakości robót podano w STWiORB D-M-00.00.00 „Wymagania ogólne” [1] pkt 6.

6.2. Badania przed przystąpieniem do robót

6.2.1. Dokumenty i wyniki badań materiałów

Przed przystąpieniem do robót Wykonawca powinien:

uzyskać wymagane dokumenty, dopuszczające wyroby budowlane do obrotu i powszechnego stosowania (np. stwierdzenie o oznakowaniu materiału znakiem CE lub znakiem budowlanym B, certyfikat zgodności, deklarację zgodności, aprobatę techniczną, ew. badania materiałów wykonane przez dostawców itp.),

ew. wykonać własne badania właściwości materiałów przeznaczonych do wykonania robót, określone przez Inżyniera.

Wszystkie dokumenty oraz wyniki badań Wykonawca przedstawia Inżynierowi do akceptacji.

W przypadku zmiany rodzaju i właściwości materiałów budowlanych należy ponownie wykazać ich przydatność do przewidywanego celu.

6.2.2. Badanie typu

Przed przystąpieniem do robót, w terminie uzgodnionym z Inżynierem, Wykonawca przedstawi do akceptacji badania typu mieszanek mineralno-asfaltowych wraz z wymaganymi w normie PN-EN 13108-20 [53] załącznikami, w celu zatwierdzenia do stosowania. W przypadku zaistnienia podanych poniżej sytuacji wymagających powtórzenia badania typu, należy je ponownie wykonać i przedstawić do akceptacji.

Badanie typu powinno zawierać:

a) informacje ogólne:

nazwę i adres producenta mieszanki mineralno-asfaltowej,

datę wydania,

nazwę wytwórni produkującej mieszankę mineralno –asfaltową,

określenie typu mieszanki i kategorii, z którymi jest deklarowana zgodność,

zestawienie metod przygotowania próbek oraz metod i warunków badania poszczególnych właściwości,

b) informacje o składnikach:

każdy wymiar kruszywa: źródło i rodzaj

lepiszcze: typ i rodzaj,

wypełniacz: źródło i rodzaj,

dotądki: źródło i rodzaj,

wszystkie składniki: wyniki badań zgodnie z zestawieniem podanym w tabelicy 24,

Tablica 24. Rodzaj i liczba badań składników mieszanki mineralno-asfaltowej

Składnik	Właściwość	Metoda badania	Liczba badań
Kruszywo (PN-EN 13043 [49])	Uziarnienie	PN-EN 933-1 [5]	1 na frakcję
	Gęstość	PN-EN 1097-6 [16]	1 na frakcję
Lepiszczce (PN-EN 12591 [23], PN-EN 13924-2[64], PN-EN 14023 [65])	Penetracja lub temperatura mięknięcia	PN-EN 1426 [20] lub PN-EN 1427 [21]	1
	Nawrót sprężysty*)	PN-EN 13398 [57]	1
Wypełniacz (PN-EN 13043 [49])	Uziarnienie	PN-EN 933-10 [11]	1
	Gęstość	PN-EN 1097-7 [17]	1
Dodatki	Typ		
Granulat asfaltowy**)	Uziarnienie	PN-EN 12697-2 [31]	1
	Zawartość lepiszcza	PN-EN 12697-1 [30]	1
	Penetracja	PN-EN 12697-3 [32] lub PN-	1

	odzyskanego lepiszcza	EN 12697-4 [33] oraz PN-EN 1426 [20]	
	Temperatura mięknięcia lepiszcza	PN-EN 12697-3 [32] lub PN-EN 12697-4 [33] oraz PN-EN 1427 [21]	1
	gęstość	PN-EN 12697-5 [34]	1

*) dotyczy jedynie lepiszczy wg PN-EN 14023 [65],

**) sprawdzane właściwości powinny być odpowiednie do procentowego dodatku; przy małym procentowym dodatku stosuje się minimum wymagań.

c) informacje o mieszance mineralno-asfaltowej:

skład mieszanki podany jako wejściowy (w przypadku walidacji w laboratorium) lub wyjściowy skład (w wypadku walidacji produkcji),

wyniki badań zgodnie z zestawieniem podanym w tablicy 25.

Tablica 25. Rodzaj i liczba badań mieszanki mineralno-asfaltowej

Właściwość	Metoda badania	Liczba badań
Zawartość lepiszcza (obowiązkowa)	PN-EN 12697-1[30] PN-EN 12697-39 [45]	1
Uziarnienie (obowiązkowa)	PN-EN 12697-2 [31]	1
Zawartość wolnych przestrzeni łącznie z VFB i VMA przy wymaganej zawartości wolnych przestrzeni $V_{max} \leq 7\%$ (obowiązkowa)	PN-EN 12697-8[36] Gęstość objętościowa wg PN-EN 12697-6 [35], metoda B, w stanie nasyconym powierzchniowo suchym. Gęstość wg PN-EN 12697-5 [34], metoda A w wodzie	1
Wrażliwość na działanie wody (powiązana funkcjonalnie)	PN-EN 12697-12 [38]	1
Odporność na deformacje trwałe (powiązana funkcjonalnie), dotyczy betonu asfaltowego zaprojektowanego do maksymalnego obciążenia osi poniżej 130 kN	PN-EN 12697-22 [40] mały aparat, metoda B w powietrzu, przy wymaganej temperaturze	1
Sztywność (funkcjonalna)	PN-EN 12697-26 [42]	1
Zmęczenie (funkcjonalna) do nawierzchni zaprojektowanych wg kryterium opartym na cztero-punktowym zginaniu	PN-EN 12697-24 [41] Załącznik D	1
Odporność na paliwo (powiązana funkcjonalnie)	PN-EN 12697-43 [48]	1
Odporność na środki odładzające (powiązana funkcjonalnie)	PN-EN 12697-41 [46]	1

Badanie typu należy przeprowadzić zgodnie z PN-EN 13108-20 [53] przy pierwszym wprowadzeniu mieszanki mineralno-asfaltowych do obrotu i powinno być powtórzone w wypadku:

upływu trzech lat,

zmiany złoża kruszywa,

zmiany rodzaju kruszywa (typu petrograficznego),

zmiany kategorii kruszywa grubego, jak definiowano w PN-EN 13043 [49], jednej z następujących właściwości: kształtu, udziału ziaren częściowo przekruszonych, odporności na rozdrabnianie, odporności

na ścieranie lub kanciastości kruszywa drobnego,

zmiany gęstości ziaren (średnia ważona) o więcej niż 0,05 Mg/m³,

zmiany rodzaju lepiszcza,

zmiany typu mineralogicznego wypełniacza.

Dopuszcza się zastosowanie podejścia grupowego w zakresie badania typu. Oznacza to, że w wypadku, gdy nastąpiła zmiana składu mieszanki mineralno-asfaltowej i istnieją uzasadnione przesłanki, że dana właściwość nie ulegnie pogorszeniu oraz przy zachowaniu tej samej wymaganej kategorii właściwości, to nie jest konieczne badanie tej właściwości w ramach badania typu.

6.3. Badania w czasie robót

6.3.1. Uwagi ogólne

Badania dzielą się na:

badania Wykonawcy (w ramach własnego nadzoru),

badania kontrolne (w ramach nadzoru Zleceniodawcy – Inżyniera).

dodatkowe,
arbitrażowe.

6.3.2. Badania Wykonawcy

6.3.2.1. Badania w czasie wytwarzania mieszanki mineralno-asfaltowej

Badania Wykonawcy w czasie wytwarzania mieszanki mineralno-asfaltowej powinny być wykonywane w ramach zakładowej kontroli produkcji, zgodnie z normą PN-EN 13108-21 [54].

Zakres badań Wykonawcy w systemie zakładowej kontroli produkcji obejmuje:

badania materiałów wsadowych do mieszanki mineralno-asfaltowej (asfaltów, kruszyw wypełniacza i dodatków),

badanie składu i właściwości mieszanki mineralno-asfaltowej.

Częstotliwość oraz zakres badań i pomiarów w czasie wytwarzania mieszanki mineralno-asfaltowej powinno być zgodne z certyfikowanym systemem ZKP.

6.3.2.2. Badania w czasie wykonywania warstwy asfaltowej i badania gotowej warstwy

Badania Wykonawcy są wykonywane przez Wykonawcę lub jego zleceniobiorców celem sprawdzenia, czy jakość materiałów budowlanych (mieszanek mineralno-asfaltowych i ich składników, lepiszczy i materiałów do uszczelnień itp.) oraz gotowej warstwy (wbudowane warstwy asfaltowe, połączenia itp.) spełniają wymagania określone w kontrakcie.

Wykonawca powinien wykonywać te badania podczas realizacji kontraktu, z niezbędną starannością i w wymaganym zakresie. Wyniki należy zapisywać w protokołach. W razie stwierdzenia uchybień w stosunku do wymagań kontraktu, ich przyczyny należy niezwłocznie usunąć.

Wyniki badań Wykonawcy należy przekazywać Inżynierowi na jego żądanie. Inżynier może zdecydować o dokonaniu odbioru na podstawie badań Wykonawcy. W razie zastrzeżeń Inżynier może przeprowadzić badania kontrolne według pktu 6.5.

Zakres badań Wykonawcy związany z wykonywaniem nawierzchni:

pomiar temperatury powietrza,

pomiar temperatury mieszanki mineralno-asfaltowej podczas wykonywania nawierzchni (wg PN-EN 12697-13 [39]),

ocena wizualna mieszanki mineralno-asfaltowej,

wykaz ilości materiałów lub grubości wykonanej warstwy,

pomiar spadku poprzecznego warstwy asfaltowej,

pomiar równości warstwy asfaltowej (wg pktu 6.5.4),

pomiar parametrów geometrycznych poboczy,

ocena wizualna jednorodności powierzchni warstwy,

ocena wizualna jakości wykonania połączeń technologicznych.

6.3.3. Badania kontrolne Zamawiającego

Badania kontrolne są badaniami Inżyniera, których celem jest sprawdzenie, czy jakość materiałów budowlanych (mieszanek mineralno-asfaltowych i ich składników, lepiszczy i materiałów do uszczelnień itp.) oraz gotowej warstwy (wbudowane warstwy asfaltowe, połączenia itp.) spełniają wymagania określone w kontrakcie. Wyniki tych badań są podstawą odbioru. Pobieraniem próbek i wykonaniem badań na miejscu budowy zajmuje się Inżynier w obecności Wykonawcy. Badania odbywają się również wtedy, gdy Wykonawca zostanie w porę powiadomiony o ich terminie, jednak nie będzie przy nich obecny. Wykonawca może pobierać i pakować próbki do badań kontrolnych. Do wysłania próbek i przeprowadzenia badań kontrolnych jest upoważniony tylko Zamawiający lub uznana przez niego placówka badawcza. Zamawiający decyduje o wyborze takiej placówki.

Rodzaj i zakres badań kontrolnych Zamawiającego mieszanki mineralno-asfaltowej i wykonanej warstwy jest następujący:

badania materiałów wsadowych do mieszanki mineralno-asfaltowej (asfaltów, kruszyw, wypełniacza i dodatków).

Mieszanka mineralno-asfaltowa a):

uziarnienie,

zawartość lepiszcza,

temperatura mięknięcia odzyskanego lepiszcza,

gęstość i zawartość wolnych przestrzeni próbki.

Warunki technologiczne wbudowywania mieszanki mineralno-asfaltowej:

pomiar temperatury powietrza podczas pobrania próby do badań,

pomiar temperatury mieszanki mineralno-asfaltowej,

ocena wizualna dostarczonej mieszanki mineralno-asfaltowej.

Wykonana warstwa:

wskaźnik zagęszczenia

grubość warstwy lub ilość zużytego materiału,

równość podłużna i poprzeczna,

spadki poprzeczne,

zawartość wolnych przestrzeni,
złącza technologiczne,
szerokość warstwy,
rzędne wysokościowe,
uksztalowanie osi w planie,
ocena wizualna warstwy.

a) w razie potrzeby specjalne kruszywa i dodatki.

6.3.4. Badanie materiałów wsadowych

Właściwości materiałów wsadowych należy oceniać na podstawie badań pobranych próbek w miejscu produkcji mieszanki mineralno-asfaltowej.

Do oceny jakości materiałów wsadowych mieszanki mineralno-asfaltowej, za zgodą nadzoru i Zamawiającego mogą posłużyć wyniki badań wykonanych w ramach zakładowej kontroli produkcji.

6.3.5. Kruszywa i wypełniacz

Z kruszywa należy pobrać i zbadać średnie próbki. Wielkość pobranej średniej próbki nie może być mniejsza niż:

wypełniacz 2 kg,
kruszywa o uziarnieniu do 8 mm 5 kg,
kruszywa o uziarnieniu powyżej 8 mm 15 kg.

Wypełniacz i kruszywa powinny spełniać wymagania podane w pktcie 2.4.

6.3.6. Lepiszczce

Z lepiszcza należy pobrać próbkę średnią składająca się z 3 próbek częściowych po 2 kg. Z tego jedną próbkę częściową należy poddać badaniom. Ponadto należy zbadać kolejną próbkę, jeżeli wygląd zewnętrzny (jednolitość, kolor, zapach, zanieczyszczenia) może budzić obawy.

Asfalty powinny spełniać wymagania podane w pktcie 2.3.

6.3.7. Materiały do uszczelniania połączeń

Z lepiszcza lub materiałów termoplastycznych należy pobrać próbki średnie składające się z 3 próbek częściowych po 2 kg. Z tego jedną próbkę częściową należy poddać badaniom. Ponadto należy pobrać i zbadać kolejną próbkę, jeżeli zewnętrzny wygląd (jednolitość, kolor, połysk, zapach, zanieczyszczenia) może budzić obawy.

Materiały do uszczelniania połączeń powinny spełniać wymagania podane w pktcie 2.7.

6.4. Badania mieszanki mineralno-asfaltowej

Właściwości materiałów należy oceniać na podstawie badań pobranych próbek mieszanki mineralno-asfaltowej przed wbudowaniem (wbudowanie oznacza wykonanie warstwy asfaltowej). Wyjątkowo dopuszcza się badania próbek pobranych z wykonanej warstwy asfaltowej.

Do oceny jakości mieszanki mineralno-asfaltowej za zgodą nadzoru i Zamawiającego mogą posłużyć wyniki badań wykonanych w ramach zakładowej kontroli produkcji.

Na etapie oceny jakości wbudowanej mieszanki mineralno-asfaltowej podaje się wartości dopuszczalne i tolerancje, w których uwzględnia się: rozrzut występujący przy pobieraniu próbek, dokładność metod badań oraz odstępstwa uwarunkowane metodą pracy.

Właściwości materiałów budowlanych należy określać dla każdej warstwy technologicznej, a metody badań powinny być zgodne z wymaganiami podanymi poniżej, chyba że ST lub dokumentacja projektowa podają inaczej.

6.4.1. Uziarnienie

Uziarnienie każdej próbki pobranej z luźnej mieszanki mineralno-asfaltowej nie może odbiegać od wartości projektowanej, z uwzględnieniem dopuszczalnych odchyłek podanych w tablicy 26, w zależności od liczby wyników badań z danego odcinka budowy. Wyniki badań nie uwzględniają badań kontrolnych dodatkowych.

Tablica 26. Dopuszczalne odchyłki dotyczące pojedynczego wyniku badania i średniej arytmetycznej wyników badań zawartości kruszywa

Kruszywo o wymiarze	Liczba wyników badań					
	1	2	od 3 do 4	od 5 do 8	od 9 do 19	≥20
<0,063 mm [% (m/m) – mieszanki gruboziarniste	±4,0	±3,6	±3,2	±2,9	±2,4	±2,0
<0,063 mm [% (m/m) – mieszanki drobnoziarniste	±3,0	±2,7	±2,4	±2,1	±1,8	±1,5
<0,125 mm, [% (m/m)] - mieszanki gruboziarniste	±5,0	±4,4	±3,9	±3,4	±2,7	±2,0
<0,125 mm, [% (m/m)] - mieszanki drobnoziarniste	±4,0	±3,6	±3,3	±2,9	±2,5	±2,0

Od 0,063 mm do 2 mm	±8	±6,1	±5,0	±4,1	±3,3	±3,0
>2 mm	±8	±6,1	±5,0	±4,1	±3,3	±3,0
Ziarna grube (mieszanki drobnoziarniste)	-8 +5	-6,7 +4,7	-5,8 +4,5	-5,1 +4,3	-4,4 +4,1	±4,0
Ziarna grube (mieszanki gruboziarniste)	-9 +5,0	-7,6 +5,0	-6,8 +5,0	-6,1 +5,0	-5,5 +5,0	±5,0

6.4.2. Zawartość lepiszcza

Zawartość rozpuszczalnego lepiszcza z każdej próbki pobranej z mieszanki mineralno-asfaltowej nie może odbiegać od wartości projektowanej, z uwzględnieniem podanych dopuszczalnych odchyłek, w zależności od liczby wyników badań z danego odcinka budowy (tablica 27). Do wyników badań nie zalicza się badań kontrolnych dodatkowych.

Tablica 27. Dopuszczalne odchyłki pojedynczego wyniku badania i średniej arytmetycznej wyników badań zawartości lepiszcza rozpuszczalnego [% (m/m)]

Rodzaj mieszanki	Liczba wyników badań					
	1	2	od 3 do 4	od 5 do 8a)	od 9 do 19a)	≥20
Mieszanki gruboziarniste	±0,6	±0,55	±0,50	±0,40	±0,35	±0,30
Mieszanki drobnoziarniste	±0,5	±0,45	±0,40	±0,40	±0,35	±0,30

dodatkowo dopuszcza się maksymalnie jeden wynik, spośród wyników badań wziętych do obliczenia średniej arytmetycznej, którego odchyłka jest większa od dopuszczalnej odchyłki dotyczącej średniej arytmetycznej, lecz nie przekracza dopuszczalnej odchyłki jak do pojedynczego wyniku badania

6.4.3. Temperatura mięknięcia lepiszcza

Temperatura mięknięcia lepiszcza (asfaltu lub polimeroasfaltu) wyekstrahowanego z mieszanki mineralno-asfaltowej nie powinna przekroczyć wartości dopuszczalnych podanych w tablicy 28.

Tablica 28. Najwyższa temperatura mięknięcia wyekstrahowanego asfaltu lub polimeroasfaltu drogowego

Rodzaj lepiszcza	Najwyższa temperatura mięknięcia, °C
Asfalt 50/70	63
Asfalt 35/50	66
PMB-25/55-60	78
PMB 25/55-80	Wg wskazań producenta
MG 35/50-57/69	Wg wskazań producenta
MG 50/70-54/64	Wg wskazań producenta

6.4.4. Gęstość i zawartość wolnych przestrzeni

Zawartość wolnych przestrzeni w próbce Marshalla pobranej z mieszanki mineralno-asfaltowej lub wyjątkowo powtórnie rozgrzanej próbki pobranej z nawierzchni nie może wykroczyć poza wartości podane w pktcie 2.10 o więcej niż 2,0% (v/v).

6.4.5. Warunki technologiczne w budowywania mieszanki mineralno-asfaltowej

Temperatura powietrza powinna być mierzona przed i w czasie robót; nie powinna być mniejsza niż podano w tablicy 23.

Pomiar temperatury mieszanki mineralno-asfaltowej podczas wykonywania nawierzchni polega na kilkakrotnym zanurzeniu termometru w mieszance znajdującej się w zasobniku rozściełacza i odczytaniu temperatury. Dodatkowo należy sprawdzać temperaturę mieszanki za stołem rozściełacza w przypadku dłuższego postoju spowodowanego przerwą w dostawie mieszanki mineralno-asfaltowej z wytwórni. Jeżeli temperatura za stołem po zakończeniu postoju będzie zbyt niska do uzyskania odpowiedniego zagęszczenia, to należy wykonać zakończenie działki roboczej i rozpocząć proces układania jak dla nowej.

Pomiar temperatury mieszanki mineralno-asfaltowej należy wykonać zgodnie z wymaganiami normy PN-EN 12697-13 [39].

Sprawdzeniu podlega wygląd mieszanki mineralno-asfaltowej w czasie rozładunku do zasobnika rozściełacza oraz porównaniu z normalnym wyglądem z uwzględnieniem uziarnienia, jednorodności mieszanki, prawidłowości pokrycia ziaren lepiszczem, koloru, ewentualnego nadmiaru lub niedoboru lepiszcza.

6.5. Wykonana warstwa

6.5.1. Wskaźnik zagęszczenia i zawartość wolnych przestrzeni

Zagęszczenie wykonanej warstwy wyrażone wskaźnikiem zagęszczenia oraz zawartością wolnych przestrzeni nie może przekroczyć wartości dopuszczalnych podanych w tabelicy 29. Dotyczy to każdego pojedynczego oznaczenia danej właściwości.

Określenie gęstości objętościowej należy wykonywać według PN-EN 12697-6 [35].

Tabela 29. Właściwości warstwy AC

Warstwa	Typ i wymiar mieszanki	Wskaźnik zagęszczenia [%]	Zawartość wolnych przestrzeni w warstwie [% (v/v)]
Podbudowa	AC 16 P, KR1-KR7	≥ 98	3,0÷8,0
	AC 22 P, KR1-KR7	≥ 98	3,0÷8,0
	AC 32 P, KR3-KR7	≥ 98	3,0÷8,0

Wskaźnik zagęszczenia i zawartość wolnych przestrzeni należy badać dla każdej warstwy i na każde rozpoczęte 6000 m² nawierzchni jedna próbka; w razie potrzeby liczba próbek może zostać zwiększona (np. nawierzchnie dróg w terenie zabudowy, nawierzchnie mostowe).

6.5.2. Grubość warstwy lub ilość zużytego materiału

Grubość wykonanej warstwy oznaczana według PN-EN 12697-36 [44] oraz ilość wbudowanego materiału na określonej powierzchni (dotyczy przede wszystkim cienkich warstw) mogą odbiegać od projektu o wartości podane w tabelicy 30.

W wypadku określania ilości materiału na powierzchnię i średniej wartości grubości warstwy z reguły należy przyjąć za podstawę cały odcinek budowy. Inżynier ma prawo sprawdzać odcinki częściowe. Odcinek częściowy powinien zawierać co najmniej jedną dzienną działkę roboczą. Do odcinka częściowego obowiązują te same wymagania jak do odcinka budowy.

Za grubość warstwy lub warstw przyjmuje się średnią arytmetyczną wszystkich pojedynczych oznaczeń grubości warstwy na całym odcinku budowy lub odcinku częściowym.

Tabela 30. Dopuszczalne odchyłki grubości warstwy oraz ilości materiału na określonej powierzchni, [%]

Warunki oceny	Warstwa asfaltowa ACP
Średnia z wielu oznaczeń grubości oraz ilości 1 – duży odcinek budowy, powierzchnia większa niż 6000 m ² lub – droga ograniczona krawężnikami, powierzchnia większa niż 1000 m ² lub	≤ 10
2 – mały odcinek budowy	≤ 10

Niezależnie od średniej grubości, dla warstwy podbudowy grubość określona w pojedynczym oznaczeniu nie może być mniejsza od projektowanej grubości o więcej niż 2,5 cm.

6.5.3. Spadki poprzeczne

Spadki poprzeczne nawierzchni należy badać nie rzadziej niż co 20 m oraz w punktach głównych łuków poziomych.

Spadki poprzeczne powinny być zgodne z dokumentacją projektową, z tolerancją □ 0,5%.

6.5.4. Równość podłużna i poprzeczna

Do oceny równości podłużnej warstwy podbudowy nawierzchni dróg wszystkich klas technicznych oraz placów i parkingów należy stosować metodę pomiaru ciągłego równoważną użyciu łąty i klina z wykorzystaniem planografu (w miejscach niedostępnych dla planografu pomiar ciągły z użyciem łąty 4-metrowej i klina). Zasady wyznaczania oraz dopuszczalne odbiorcze wartości odchylenia równości podłużnej warstwy określono w rozporządzeniu w sprawie warunków technicznych jakim powinny odpowiadać drogi i ich usytuowanie [74].

Do oceny równości poprzecznej warstw nawierzchni dróg wszystkich klas oraz placów i parkingów należy stosować metodę pomiaru profilometrycznego równoważną użyciu łąty o długości 2 m i klina, umożliwiającą wyznaczenie odchylenia równości w przekroju poprzecznym pasa ruchu/elementu drogi.

W miejscach niedostępnych dla profilografu pomiar równości poprzecznej warstw nawierzchni należy wykonać z użyciem łąty i klina. Długość łąty w pomiarze równości poprzecznej powinien wynosić 2 m. Pomiar powinien być wykonany nie rzadziej niż co 5 m.

Zasady wyznaczaniu odchylenia oraz wartości dopuszczalne odchyień równości poprzecznej przy odbiorze warstwy określono w rozporządzeniu w sprawie warunków technicznych, jakim powinny odpowiadać drogi publiczne i ich usytuowanie [74].

6.5.5. Złącza technologiczne

Złącza podłużne i poprzeczne, sprawdzone wizualnie, powinny być równe i związane, wykonane w linii prostej, równoległe lub prostopadłe do osi drogi. Przylegające warstwy powinny być w jednym poziomie.

6.5.6. Szerokość warstwy

Szerokość warstwy, mierzona 10 razy na 1 km każdej jezdni powinna być zgodna z dokumentacją projektową, z tolerancją w zakresie od 0 do +5 cm, przy czym szerokość warstwy wiążącej powinna być odpowiednio szersza, tak aby stanowiła odsadzkę dla warstwy ścieralnej. W przypadku wyprofilowanej ukośnej krawędzi szerokość należy mierzyć w środku linii skosu.

6.5.7. Rzędne wysokościowe

Rzędne wysokościowe, mierzone co 10 m na prostych i co 10 m na osi podłużnej i krawędziach, powinny być zgodne z dokumentacją projektową, z dopuszczalną tolerancją ± 1 cm, przy czym co najmniej 95% wykonanych pomiarów nie może przekraczać przedziału dopuszczalnych odchyień.

6.5.8. Ukształtowanie osi w planie

Ukształtowanie osi w planie, mierzone co 100 m, nie powinno różnić się od dokumentacji projektowej o więcej niż ± 5 cm.

6.5.9. Ocena wizualna warstwy

Wygląd zewnętrzny warstwy, sprawdzony wizualnie, powinien być jednorodny, bez spękań, deformacji, plam i wykruszeń.

6.6. Badania kontrolne dodatkowe

W wypadku uznania, że jeden z wyników badań kontrolnych nie jest reprezentatywny dla ocenianego odcinka budowy, Wykonawca ma prawo żądać przeprowadzenia badań kontrolnych dodatkowych.

Inżynier i Wykonawca decydują wspólnie o miejscach pobierania próbek i wyznaczeniu odcinków częściowych ocenianego odcinka budowy. Jeżeli odcinek częściowy przyporządkowany do badań kontrolnych nie może być jednoznacznie i zgodnie wyznaczony, to odcinek ten nie powinien być mniejszy niż 20% ocenianego odcinka budowy.

Do odbioru uwzględniane są wyniki badań kontrolnych i badań kontrolnych dodatkowych do wyznaczonych odcinków częściowych.

Koszty badań kontrolnych dodatkowych zażądanych przez Wykonawcę ponosi Wykonawca.

6.7. Badania arbitrażowe

Badania arbitrażowe są powtórzeniem badań kontrolnych, co do których istnieją uzasadnione wątpliwości ze strony Inżyniera lub Wykonawcy (np. na podstawie własnych badań).

Badania arbitrażowe wykonuje na wniosek strony kontraktu niezależne laboratorium, które nie wykonywało badań kontrolnych.

Koszty badań arbitrażowych wraz ze wszystkimi kosztami ubocznymi ponosi strona, na której niekorzyść przemawia wynik badania.

7. Obmiar robót

7.1. Ogólne zasady obmiaru robót

Ogólne zasady obmiaru robót podano w STWiORB D-M-00.00.00 „Wymagania ogólne” [1] pkt 7.

7.2. Jednostka obmiarowa

Jednostką obmiarową jest m² (metr kwadratowy) wykonanej warstwy podbudowy z betonu asfaltowego (AC22P).

8. Odbiór robót

Ogólne zasady odbioru robót podano w STWiORB D-M-00.00.00 „Wymagania ogólne” [1], pkt 8.

Roboty uznaje się za wykonane zgodnie z dokumentacją projektową, ST i wymaganiami Inżyniera, jeżeli wszystkie pomiary i badania z zachowaniem tolerancji według pktu 6 dały wyniki pozytywne.

9. Podstawa płatności

9.1. Ogólne ustalenia dotyczące podstawy płatności

Ogólne ustalenia dotyczące podstawy płatności podano w STWiORB D-M-00.00.00 „Wymagania ogólne” [1] pkt 9.

9.2. Cena jednostki obmiarowej

Cena wykonania 1 m² warstwy podbudowy z betonu asfaltowego (AC22P) obejmuje:
prace pomiarowe i roboty przygotowawcze,
oznakowanie robót,
oczyszczenie i skropienie podłoża,
dostarczenie materiałów i sprzętu,
opracowanie recepty laboratoryjnej,
wykonanie próby technologicznej i odcinka próbnego,
wyprodukowanie mieszanki betonu asfaltowego i jej transport na miejsce wbudowania,
posmarowanie lepiszczem lub pokrycie taśmą asfaltową krawędzi urządzeń obcych i krawężników,
rozłożenie i zagęszczenie mieszanki betonu asfaltowego,
obcięcie krawędzi i posmarowanie lepiszczem,
przeprowadzenie pomiarów i badań wymaganych w specyfikacji technicznej,
odwiezienie sprzętu.

9.3. Sposób rozliczenia robót tymczasowych i prac towarzyszących

Cena wykonania robót określonych niniejszą STWiORB obejmuje:
roboty tymczasowe, które są potrzebne do wykonania robót podstawowych, ale nie są przekazywane Zamawiającemu i są usuwane po wykonaniu robót podstawowych,
prace towarzyszące, które są niezbędne do wykonania robót podstawowych, niezaliczane do robót tymczasowych, jak geodezyjne wytyczenie robót itd.

10. Przepisy związane

10.1. Ogólne specyfikacje techniczne (STWiORB)

- | | | |
|-----|--------------|---|
| 1. | D-M-00.00.00 | Wymagania ogólne |
| 1a. | D-04.03.01a | Połączenie międzywarstwowe nawierzchni drogowej emulsją asfaltową |

10.2. Normy

(Zestawienie zawiera dodatkowo normy PN-EN związane z badaniami materiałów występujących w niniejszej STWiORB)

- | | | |
|-----|--------------|---|
| 2. | PN-EN 196-2 | Metody badania cementu - Część 2: Analiza chemiczna cementu |
| 3. | PN-EN 459-2 | Wapno budowlane – Część 2: Metody badań |
| 4. | PN-EN 932-3 | Badania podstawowych właściwości kruszyw – Procedura i terminologia uproszczonego opisu petrograficznego |
| 5. | PN-EN 933-1 | Badania geometrycznych właściwości kruszyw – Część 1: Oznaczanie składu ziarnowego – Metoda przesiewania |
| 6. | PN-EN 933-3 | Badania geometrycznych właściwości kruszyw – Część 3: Oznaczanie kształtu ziarn za pomocą wskaźnika płaskości |
| 7. | PN-EN 933-4 | Badania geometrycznych właściwości kruszyw – Część 4: Oznaczanie kształtu ziarn – Wskaźnik kształtu |
| 8. | PN-EN 933-5 | Badania geometrycznych właściwości kruszyw – Oznaczanie procentowej zawartości ziarn o powierzchniach powstałych w wyniku przekruszenia lub łamania kruszyw grubych |
| 9. | PN-EN 933-6 | Badania geometrycznych właściwości kruszyw – Część 6: Ocena właściwości powierzchni – Wskaźnik przepływu kruszyw |
| 10. | PN-EN 933-9 | Badania geometrycznych właściwości kruszyw – Część 9: Ocena zawartości drobnych cząstek – Badania błękitem metylenowym |
| 11. | PN-EN 933-10 | Badania geometrycznych właściwości kruszyw – Część 10: Ocena zawartości drobnych cząstek – Uziarnienie wypełniaczy (przesiewanie w strumieniu powietrza) |
| 12. | PN-EN 1097-2 | Badania mechanicznych i fizycznych właściwości kruszyw - Część 2: Metody oznaczania odporności na rozdrabnianie |
| 13. | PN-EN 1097-3 | Badania mechanicznych i fizycznych właściwości kruszyw - Oznaczanie gęstości nasypowej i jamistości |
| 14. | PN-EN 1097-4 | Badania mechanicznych i fizycznych właściwości kruszyw – Część 4: Oznaczanie pustych przestrzeni suchego, zagęszczonego wypełniacza |
| 15. | PN-EN 1097-5 | Badania mechanicznych i fizycznych właściwości kruszyw – Część 5: Oznaczanie zawartości wody przez suszenie w suszarce z |

- wentylacją
16. PN-EN 1097-6 Badania mechanicznych i fizycznych właściwości kruszyw –Część 6: Oznaczenie gęstości ziarn i nasiąkliwości
 17. PN-EN 1097-7 Badania mechanicznych i fizycznych właściwości kruszyw – Część 7: Oznaczenie gęstości wypełniacza – Metoda piknometryczna
 18. PN-EN 1367-1 Badania właściwości cieplnych i odporności kruszyw na działanie czynników atmosferycznych – Część 1: Oznaczenie mrozoodporności
 19. PN-EN 1367-3 Badania właściwości cieplnych i odporności kruszyw na działanie czynników atmosferycznych – Część 3: Badanie bazaltowej zgorzeli słonecznej metodą gotowania
 20. PN-EN 1426 Asfalty i produkty asfaltowe – Oznaczenie penetracji igłą
 21. PN-EN 1427 Asfalty i produkty asfaltowe – Oznaczenie temperatury mięknięcia – Metoda Pierścieni i Kula
 22. PN-EN 1744-1 Badania chemicznych właściwości kruszyw – Analiza chemiczna
 23. PN-EN 12591 Asfalty i produkty asfaltowe – Wymagania dla asfaltów drogowych
 24. PN-EN 12592 Asfalty i produkty asfaltowe – Oznaczenie rozpuszczalności
 25. PN-EN 12593 Asfalty i produkty asfaltowe – Oznaczenie temperatury łamliwości Fraassa
 26. PN-EN 12595 Asfalty i lepiszcza asfaltowe - Oznaczenie lepkości kinematycznej
 27. PN-EN 12596 Asfalty i lepiszcza asfaltowe - Oznaczenie lepkości dynamicznej metodą próżniowej kapilary
 28. PN-EN 12607-1 Asfalty i produkty asfaltowe – Oznaczenie odporności na twardnienie pod wpływem ciepła i powietrza – Część 1: Metoda RTFOT
 29. PN-EN 12607-3 Asfalty i produkty asfaltowe – Oznaczenie odporności na twardnienie pod wpływem ciepła i powietrza – Część 3: Metoda RFT
 30. PN-EN 12697-1 Mieszanki mineralno-asfaltowe - Metody badań mieszanek mineralno-asfaltowych na gorąco - Część 1: Zawartość lepiszcza rozpuszczalnego
 31. PN-EN 12697-2 Mieszanki mineralno-asfaltowe - Metody badań mieszanek mineralno-asfaltowych na gorąco - Część 2: Oznaczenie składu ziarnowego
 32. PN-EN 12697-3 Mieszanki mineralno-asfaltowe - Metody badań mieszanek mineralno-asfaltowych na gorąco - Część 3: Odzyskiwanie asfaltu: Wyparka obrotowa
 33. PN-EN 12697-4 Mieszanki mineralno-asfaltowe - Metody badań mieszanek mineralno-asfaltowych na gorąco - Część 4: Odzyskiwanie asfaltu -- Kolumna do destylacji frakcyjnej
 34. PN-EN 12697-5 Mieszanki mineralno-asfaltowe - Metody badań mieszanek mineralno-asfaltowych na gorąco - Część 5: Oznaczenie gęstości
 35. PN-EN 12697-6 Mieszanki mineralno-asfaltowe – Metody badań mieszanek mineralno-asfaltowych na gorąco – Część 6: Oznaczenie gęstości objętościowej próbek mieszanki mineralno-asfaltowej
 36. PN-EN 12697-8 Mieszanki mineralno-asfaltowe – Metody badań mieszanek mineralno-asfaltowych na gorąco – Część 8: Oznaczenie zawartości wolnej przestrzeni
 37. PN-EN 12697-11 Mieszanki mineralno-asfaltowe – Metody badań mieszanek mineralno-asfaltowych na gorąco – Część 11: Oznaczenie powinowactwa pomiędzy kruszywem i asfaltem
 38. PN-EN 12697-12 Mieszanki mineralno-asfaltowe – Metody badań mieszanek mineralno-asfaltowych na gorąco – Część 12: Określanie wrażliwości próbek asfaltowych na wodę
 39. PN-EN 12697-13 Mieszanki mineralno-asfaltowe – Metody badań mieszanek mineralno-asfaltowych na gorąco – Część 13: Pomiar temperatury
 40. PN-EN 12697-22 Mieszanki mineralno-asfaltowe – Metody badań mieszanek mineralno-asfaltowych na gorąco – Część 22: Koleinowanie
 41. PN-EN 12697-24 Mieszanki mineralno-asfaltowe - Metody badań mieszanek mineralno-asfaltowych na gorąco - Część 24: Odporność na zmęczenie
 42. PN-EN 12697-26 Mieszanki mineralno-asfaltowe - Metody badań mieszanek mineralno-asfaltowych na gorąco - Część 26: Sztynność
 43. PN-EN 12697-27 Mieszanki mineralno-asfaltowe – Metody badań mieszanek

44. PN-EN 12697-36 Mieszanki mineralno-asfaltowe – Część 27: Pobieranie próbek mineralno-asfaltowych na gorąco – Część 36: Oznaczanie grubości nawierzchni asfaltowych
45. PN-EN 12697-39 Mieszanki mineralno-asfaltowe - Metody badań mieszanek mineralno-asfaltowych na gorąco - Część 39: Oznaczanie zawartości lepiszcza metodą spalania
46. PN-EN 12697-41 Mieszanki mineralno-asfaltowe - Metody badań mieszanek mineralno-asfaltowych na gorąco - Część 41: Odporność na płyny zapobiegające oblodzeniu
47. PN-EN 12697-42 Mieszanki mineralno-asfaltowe - Metody badań mieszanek mineralno-asfaltowych na gorąco - Część 42: Zawartość części obcych w destrukcie asfaltowym
48. PN-EN 12697-43 Mieszanki mineralno-asfaltowe - Metody badań mieszanek mineralno-asfaltowych na gorąco - Część 43: Odporność na paliwo
49. PN-EN 13043 Kruszywa do mieszanek bitumicznych i powierzchniowych utwaleń stosowanych na drogach, lotniskach i innych powierzchniach przeznaczonych do ruchu
50. PN-EN 13108-1 Mieszanki mineralno-asfaltowe – Wymagania – Część 1: Beton asfaltowy
51. PN-EN 13108-4 Mieszanki mineralno-asfaltowe - Wymagania - Część 4: Mieszanka HRA
52. PN-EN 13108-8 Mieszanki mineralno-asfaltowe - Wymagania - Część 8: Destrukt asfaltowy
53. PN-EN 13108-20 Mieszanki mineralno-asfaltowe – Wymagania – Część 20: Badanie typu
54. PN-EN 13108-21 Mieszanki mineralno-asfaltowe - Wymagania - Część 21: Zakładowa kontrola produkcji
55. PN-EN 13179-1 Badania kruszyw wypełniających stosowanych do mieszanek bitumicznych – Część 1: Badanie metodą pierścienia delta i kuli
56. PN-EN 13179-2 Badania kruszyw wypełniających stosowanych do mieszanek bitumicznych – Część 2: Liczba bitumiczna
57. PN-EN 13398 Asfalty i lepiszcza asfaltowe – Oznaczanie nawrotu sprężystego asfaltów modyfikowanych
58. PN-EN 13399 Asfalty i lepiszcza asfaltowe – Oznaczanie stabilności podczas magazynowania asfaltów modyfikowanych
59. PN-EN 13587 Asfalty i lepiszcza asfaltowe – Oznaczanie właściwości mechanicznych lepiszczy asfaltowych metodą rozciągania
60. PN-EN 13588 Asfalty i lepiszcza asfaltowe – Oznaczanie kohezji lepiszczy asfaltowych metodą testu wahadłowego
61. PN-EN 13589 Asfalty i lepiszcza asfaltowe – Oznaczanie siły rozciągania asfaltów modyfikowanych – Metoda z duktylometrem
62. PN-EN 13703 Asfalty i lepiszcza asfaltowe – Oznaczanie energii odkształcenia
63. PN-EN 13808 Asfalty i lepiszcza asfaltowe – Zasady specyfikacji kationowych emulsji asfaltowych
64. PN-EN 13924-2 Asfalty i lepiszcza asfaltowe - Zasady klasyfikacji asfaltów drogowych specjalnych - Część 2: Asfalty drogowe wielorodzajowe
- 64a. PN-EN 13924-2: 2014-04/Ap1: 2014-07 Asfalty i lepiszcza asfaltowe - Zasady klasyfikacji asfaltów drogowych specjalnych - Część 2: Asfalty drogowe wielorodzajowe – Poprawka do Polskiej Normy
65. PN-EN 14023 Asfalty i lepiszcza asfaltowe – Zasady specyfikacji asfaltów modyfikowanych polimerami
- 65a. PN-EN 14023:2011/Ap1: 2014-04 Asfalty i lepiszcza asfaltowe – Zasady klasyfikacji asfaltów modyfikowanych polimerami – Poprawka do Polskiej Normy
66. PN-EN 14188-1 Wypełniacze szczelin i zalewy drogowe – Część 1: Wymagania wobec zalew drogowych na gorąco
67. PN-EN 14188-2 Wypełniacze szczelin i zalewy drogowe – Część 2: Wymagania wobec zalew drogowych na zimno

- | | | |
|-----|----------------|---|
| 68. | PN-EN 22592 | Przetwory naftowe – Oznaczanie temperatury zapłonu i palenia – Pomiar metodą otwartego tygla Clevelanda |
| 69. | PN-EN ISO 2592 | Oznaczanie temperatury zapłonu i palenia – Metoda otwartego tygla Clevelanda |

10.3. Wymagania techniczne i katalogi

WT-1 Kruszywa 2014. Kruszywa do mieszanek mineralno-asfaltowych i powierzchniowych utwaleń na drogach krajowych. Zarządzenie nr 46 Generalnego Dyrektora Dróg Krajowych i Autostrad z dnia 25 września 2014 r.

WT-2 Mieszanki mineralno-asfaltowe. Zarządzenie nr 54 Generalnego Dyrektora Dróg Krajowych i Autostrad z dnia 18 listopada 2014 r.

Katalog typowych konstrukcji nawierzchni podatnych i półsztywnych. Załącznik do Zarządzenia nr 31 Generalnego Dyrektora Dróg Krajowych i Autostrad z dnia 16 czerwca 2014 r.

10.4. Inne dokumenty

Ustawa z dnia 19 sierpnia 2011 r. o przewozie drogowym towarów niebezpiecznych (Dz.U. nr 227, poz. 1367 z późniejszymi zmianami)

Rozporządzenie Ministra Transportu i Gospodarki Morskiej z dnia 2 marca 1999 r. w sprawie warunków technicznych, jakim powinny odpowiadać drogi publiczne i ich usytuowanie (Dz.U. nr 43, poz. 430 z późniejszymi zmianami)

D.05.03.05. WARSTWA WIĄŻĄCA AC16W

1. WSTĘP

1.1. Przedmiot SST

Przedmiotem niniejszej technicznej są wymagania dotyczące wykonania i odbioru robót związanych z wykonaniem warstwy wiążącej na dojazdach i w skrzydłach z betonu asfaltowego AC 16W w ramach zadania: **PRZEBUDOWA DROGI POWIATOWEJ NR 1139G W M. DAMNO WRAZ Z PRZEBUDOWĄ MOSTU JNI 06240063.**

1.2. Zakres stosowania SST

Specyfikacja techniczna stosowana jako dokument przetargowy i kontraktowy przy zleceniu i realizacji robót jak w punkcie 1.1.

1.3. Zakres robót objętych SST

Ustalenia zawarte w niniejszej specyfikacji dotyczą zasad prowadzenia robót związanych z wykonaniem i odbiorem warstwy wiążącej i wyrównawczej z betonu asfaltowego wg PN-EN 13108-1 [47] i WT-2 Nawierzchnie asfaltowe 2010 [65] z mieszanki mineralno-asfaltowej dostarczonej od producenta. W przypadku produkcji mieszanki mineralno-asfaltowej przez Wykonawcę dla potrzeb budowy, Wykonawca zobowiązany jest prowadzić Zakładową kontrolę produkcji (ZKP) zgodnie z WT-2 i obejmuje wykonanie:

– warstwa wiążąca z AC16W gr. 6 cm w skrzydłach i na dojazdach,
Stosowane mieszanki betonu asfaltowego o wymiarze D podano w tablicy 1.

Tablica 1. Stosowane mieszanki

Kategoria ruchu	Mieszanki o wymiarze D ¹⁾ , mm
KR 3-4	AC16W, AC22W

¹⁾ Podział ze względu na wymiar największego kruszywa w mieszance.

1.4. Określenia podstawowe

1.4.1. Nawierzchnia – konstrukcja składająca się z jednej lub kilku warstw służących do przejmowania i rozkładania obciążeń od ruchu pojazdów na podłoże.

1.4.2. Warstwa wiążąca – warstwa nawierzchni między warstwą ścieralną a podbudową.

1.4.3. Warstwa wyrównawcza – warstwa o zmiennej grubości, ułożona na istniejącej warstwie w celu uzyskania odpowiedniego profilu potrzebnego do ułożenia kolejnej warstwy.

1.4.4. Mieszanka mineralno-asfaltowa – mieszanka kruszyw i lepiszcza asfaltowego.

1.4.5. Wymiar mieszanki mineralno-asfaltowej – określenie mieszanki mineralno-asfaltowej, wyróżniające tę mieszankę ze zbioru mieszanek tego samego typu ze względu na największy wymiar kruszywa, np. wymiar 11 lub 6.

1.4.6. Beton asfaltowy – mieszanka mineralno-asfaltowa, w której kruszywo o uziarnieniu ciągłym lub nieciągłym tworzy strukturę wzajemnie klinującą się.

1.4.7. Uziarnienie – skład ziarnowy kruszywa, wyrażony w procentach masy ziaren przechodzących przez określony zestaw sit.

1.4.8. Kategoria ruchu – obciążenie drogi ruchem samochodowym, wyrażone w osiach obliczeniowych (100 kN) wg „Katalogu typowych konstrukcji nawierzchni podatnych i półsztywnych” GDDP-IBDiM [68].

1.4.9. Wymiar kruszywa – wielkość ziaren kruszywa, określona przez dolny (d) i górny (D) wymiar sita.

1.4.10. Kruszywo grube – kruszywo z ziaren o wymiarze: $D \leq 45$ mm oraz $d > 2$ mm.

1.4.11. Kruszywo drobne – kruszywo z ziaren o wymiarze: $D \leq 2$ mm, którego większa część pozostaje na sicie 0,063 mm.

1.4.12. Pył – kruszywo z ziaren przechodzących przez sito 0,063 mm.

1.4.13. Wypełniacz – kruszywo, którego większa część przechodzi przez sito 0,063 mm. (Wypełniacz mieszany – kruszywo, które składa się z wypełniacza pochodzenia mineralnego i wodorotlenku wapnia. Wypełniacz dodany – wypełniacz pochodzenia mineralnego, wyprodukowany oddzielnie).

1.4.14. Kationowa emulsja asfaltowa – emulsja, w której emulgator nadaje dodatnie ładunki cząstkom zdyspergowanego asfaltu.

1.4.15. Pozostałe określenia podstawowe są zgodne z obowiązującymi, odpowiednimi polskimi normami i z definicjami podanymi w SST D.M.00.00.00. „Wymagania ogólne”.

1.4.16. Symbole i skróty dodatkowe

ACW – beton asfaltowy do warstwy wiążącej i wyrównawczej

PMB – polimeroasfalt,

- D - górny wymiar sita (przy określaniu wielkości ziaren kruszywa),
d - dolny wymiar sita (przy określaniu wielkości ziaren kruszywa),
C - kationowa emulsja asfaltowa,
NPD - właściwość użytkowa nie określana (ang. No Performance Determined; producent może jej nie określać),
TBR - do zadeklarowania (ang. To Be Reported; producent może dostarczyć odpowiednie informacje, jednak nie jest do tego zobowiązany),
MOP - miejsce obsługi podróży.

1.5. Ogólne wymagania dotyczące robót

Ogólne wymagania dotyczące robót podano w SST D.M.00.00.00. „Wymagania ogólne”.

2. MATERIAŁY

2.1. Ogólne wymagania dotyczące materiałów

Ogólne wymagania dotyczące materiałów, ich pozyskiwania i składowania, podano w SST D.M.00.00.00 „Wymagania ogólne”.

2.2. Lepiszczka asfaltowe

Należy stosować asfalty drogowe wg PN-EN 12591 [27] lub polimeroasfalty wg PN-EN 14023 [59]. Rodzaje stosowanych lepiszcz asfaltowych podano w tablicy 2. Oprócz lepiszcz wymienionych w tablicy 2 można stosować inne lepiszcza nienormowe według aprobat technicznych.

Tablica 2. Zalecane lepiszcza asfaltowe do warstwy wiążącej i wyrównawczej z betonu asfaltowego

Kategoria ruchu	Mieszanka ACS	Gatunek lepiszcza	
		asfalt drogowy	polimeroasfalt
KR5 – KR6	AC16W, AC22W	35/50,	PMB 25/55-60

Asfalty drogowe powinny spełniać wymagania podane w tablicy 3.

Polimeroasfalty powinny spełniać wymagania podane w tablicy 4.

Tablica 3. Wymagania wobec asfaltów drogowych wg PN-EN 12591 [27]

Lp.	Właściwości	Metoda badania	Rodzaj asfaltu		
			35/50	50/70	
WŁAŚCIWOŚCI OBLIGATORYJNE					
1	Penetracja w 25°C	0,1 mm	PN-EN 1426 [21]	35÷50	50÷70
2	Temperatura mięknięcia	°C	PN-EN 1427 [22]	50÷58	46÷54
3	Temperatura zapłonu, nie mniej niż	°C	PN-EN 22592 [62]	240	230
4	Zawartość składników rozpuszczalnych, nie mniej niż	% m/m	PN-EN 12592 [28]	99	99
5	Zmiana masy po starzeniu (ubytek lub przyrost), nie więcej niż	% m/m	PN-EN 12607-1 [31]	0,5	0,5
6	Pozostała penetracja po starzeniu, nie mniej niż	%	PN-EN 1426 [21]	53	50
7	Temperatura mięknięcia po starzeniu, nie mniej niż	°C	PN-EN 1427 [22]	52	48
WŁAŚCIWOŚCI SPECJALNE KRAJOWE					
8	Zawartość parafiny, nie więcej niż	%	PN-EN 12606-1 [30]	2,2	2,2
9	Wzrost temp. mięknięcia po starzeniu, nie więcej niż	°C	PN-EN 1427 [22]	8	9
10	Temperatura łamliwości Fraassa, nie więcej niż	°C	PN-EN 12593 [29]	-5	-8

Tablica 4. Wymagania wobec asfaltów modyfikowanych polimerami (polimeroasfaltów) wg PN-EN 14023 [59]

Wymaganie podstawowe	Właściwość	Metoda badania	Jednostka	Gatunki asfaltów modyfikowanych polimerami (PMB) 25/55 – 60	
				wymagania	klasa
				5	6
1	2	3	4	5	6
Konsystencja w pośrednich temperaturach eksploatacyjnych	Penetracja w 25°C	PN-EN 1426 [21]	0,1 mm	25-55	3
Konsystencja w wysokich temperaturach eksploatacyjnych	Temperatura mięknięcia	PN-EN 1427 [22]	°C	≥ 60	6
Kohezja	Siła rozciągania (mała prędkość rozciągania)	PN-EN 13589 [55] PN-EN 13703 [57]	J/cm ²	≥ 2 w 5°C	3
	Siła rozciągania w 5°C (duża prędkość rozciągania)	PN-EN 13587 [53] PN-EN 13703 [57]	J/cm ²	NPD ^a	0
	Wahadło Vialit (metoda uderzenia)	PN-EN 13588 [54]	J/cm ²	NPD ^a	0
Stołość Konsystencji (Odporność na starzenie) wg PN-EN 12607-1 lub -3 [31]	Zmiana masy		%	≥ 0,5	3
	Pozostała penetracja	PN-EN 1426 [21]	%	≥ 40	3
	Wzrost temperatury mięknięcia	PN-EN 1427 [22]	°C	≤ 8	3
Inne właściwości	Temperatura zapłonu	PN-EN ISO 2592 [63]	°C	≥ 235	3
Wymagania dodatkowe	Temperatura łamliwości	PN-EN 12593 [29]	°C	≤ -12	6
	Nawrót sprężysty w 25°C	PN-EN 13398 [51]	%	≥ 50	5
	Nawrót sprężysty w 10°C			NPD ^a	0
	Zakres plastyczności	PN-EN 14023 [59] Punkt 5.1.9	°C	TBR ^b	1
	Stabilność magazynowania. Różnica temperatur mięknięcia	PN-EN 13399 [52] PN-EN 1427 [22]	°C	≤ 5	2
	Stabilność magazynowania. Różnica penetracji	PN-EN 13399 [52] PN-EN 1426 [21]	0,1 mm	NPD ^a	0
	Spadek temperatury mięknięcia po starzeniu wg PN-EN 12607-1 lub -3 [31]	PN-EN 12607-1 [31] PN-EN 1427 [22]	°C	TBR ^b	1
	Nawrót sprężysty w 25°C po starzeniu wg PN-EN 12607-1 lub -3 [31]	PN-EN 12607-1 [31] PN-EN 13398 [51]	%	≥ 50	4

	Nawrót sprężysty w 10°C po starzeniu wg PN-EN 12607-1 lub -3 [31]			NPD ^a	0
^a NPD – No Performance Determined (właściwość użytkowa nie określana)					
^b TBR – To Be Reported (do zadeklarowania)					

Składowanie asfaltu drogowego powinno się odbywać w zbiornikach, wykluczających zanieczyszczenie asfaltu i wyposażonych w system grzewczy pośredni (bez kontaktu asfaltu z przewodami grzewczymi). Zbiornik roboczy otaczarki powinien być izolowany termicznie, posiadać automatyczny system grzewczy z tolerancją $\pm 5^{\circ}\text{C}$ oraz układ cyrkulacji asfaltu.

Polimeroasfalt powinien być magazynowany w zbiorniku wyposażonym w system grzewczy pośredni z termostatem kontrolującym temperaturę z dokładnością $\pm 5^{\circ}\text{C}$. Zaleca się wyposażenie zbiornika w mieszadło. Zaleca się bezpośrednie zużycie polimeroasfaltu po dostarczeniu. Należy unikać wielokrotnego rozgrzewania i chłodzenia polimeroasfaltu w okresie jego stosowania oraz unikać niekontrolowanego mieszania polimeroasfaltów różnego rodzaju i klasy oraz z asfaltem zwykłym.

2.3. Kruszywo

Do warstwy wiążącej i wyrównawczej z betonu asfaltowego należy stosować kruszywo według PN-EN 13043 [44] i WT-1 Kruszywa 2010 [64], obejmujące kruszywo grube, kruszywo drobne i wypełniacz. Kruszywa powinny spełniać wymagania podane w WT-1 Kruszywa 2010 tablice 8 - 11,

Składowanie kruszywa powinno się odbywać w warunkach zabezpieczających je przed zanieczyszczeniem i zmieszaniem z kruszywem o innym wymiarze lub pochodzeniu. Podłoże składowiska musi być równe, utwardzone i odwodnione. Składowanie wypełniacza powinno się odbywać w silosach wyposażonych w urządzenia do aeracji.

2.4. Środek adhezyjny

W celu poprawy powinowactwa fizykochemicznego lepiszcza asfaltowego i kruszywa, gwarantującego odpowiednią przyczepność (adhezję) lepiszcza do kruszywa i odporność mieszanki mineralno-asfaltowej na działanie wody, należy dobrać i zastosować środek adhezyjny, tak aby dla konkretnej pary kruszywo-lepiszcze wartość przyczepności określona według PN-EN 12697-11, metoda C [34] wynosiła co najmniej 80%.

Składowanie środka adhezyjnego jest dozwolone tylko w oryginalnych opakowaniach producenta.

2.5. Materiały do uszczelnienia połączeń i krawędzi

Do uszczelnienia połączeń technologicznych (tj. złączy podłużnych i poprzecznych z tego samego materiału wykonywanego w różnym czasie oraz spoin stanowiących połączenia różnych materiałów lub połączenie warstwy asfaltowej z urządzeniami obcymi w nawierzchni lub ją ograniczającymi, należy stosować:

- materiały termoplastyczne, jak taśmy asfaltowe, pasty itp. według norm lub aprobat technicznych,
 - emulsję asfaltową według PN-EN 13808 [58] lub inne lepiszcza według norm lub aprobat technicznych
- Grubość materiału termoplastycznego do spoiny powinna wynosić:
- nie mniej niż 10 mm przy grubości warstwy technologicznej do 2,5 cm,
 - nie mniej niż 15 mm przy grubości warstwy technologicznej większej niż 2,5 cm.

Składowanie materiałów termoplastycznych jest dozwolone tylko w oryginalnych opakowaniach producenta, w warunkach określonych w aprobacie technicznej.

Do uszczelnienia krawędzi należy stosować asfalt drogowy wg PN-EN 12591 [27], asfalt modyfikowany polimerami wg PN-EN 14023 [59] „metodą na gorąco”. Dopuszcza się inne rodzaje lepiszcza wg norm lub aprobat technicznych.

2.6. Materiały do złączenia warstw konstrukcji

Do złączania warstw konstrukcji nawierzchni (warstwa wiążąca z warstwą ścieralną) należy stosować kationowe emulsje asfaltowe lub kationowe emulsje modyfikowane polimerami według PN-EN 13808 [58] i WT-3 Emulsje asfaltowe 2009 punkt 5.1 tablica 2 i tablica 3 [66].

Emulsję asfaltową można składować w opakowaniach transportowych lub w stacjonarnych zbiornikach pionowych z nalewaniem od dna. Nie należy nalewać emulsji do opakowań i zbiorników zanieczyszczonych materiałami mineralnymi.

3. SPRZĘT

3.1. Ogólne wymagania dotyczące sprzętu

Ogólne wymagania dotyczące sprzętu podano w SST D.M.00.00.00. „Wymagania ogólne” .

3.2. Sprzęt stosowany do wykonania robót

Przy wykonywaniu robót Wykonawca w zależności od potrzeb, powinien wykazać się możliwością korzystania ze sprzętu dostosowanego do przyjętej metody robót, jak:

- wytwórnia (otaczarka) o mieszaniu cyklicznym lub ciągłym, z automatycznym komputerowym sterowaniem produkcji, do wytwarzania mieszanek mineralno-asfaltowych,
- układarka gąsienicowa, z elektronicznym sterowaniem równości układanej warstwy,
- skrapiaarka,
- walce stalowe gładkie,
- walce ogumione
- szczotki mechaniczne i/lub inne urządzenia czyszczące,
- samochody samowładowcze z przykryciem brezentowym lub termosami,
- sprzęt drobny.

4. TRANSPORT

4.1. Ogólne wymagania dotyczące transportu

Ogólne wymagania dotyczące transportu podano w SST D.M.00.00.00. „Wymagania ogólne”.

4.2. Transport materiałów

Asfalt i polimeroasfalt należy przewozić w cysternach kolejowych lub samochodach izolowanych i zaopatrzonych w urządzenia umożliwiające pośrednie ogrzewanie oraz w zawory spustowe.

Kruszywa można przewozić dowolnymi środkami transportu, w warunkach zabezpieczających je przed zanieczyszczeniem, zmieszaniem z innymi materiałami i nadmiernym zawilgoceniem.

Wypełniacz należy przewozić w sposób chroniący go przed zawilgoceniem, zbryleniem i zanieczyszczeniem. Wypełniacz luzem powinien być przewożony w odpowiednich cysternach przystosowanych do przewozu materiałów sypkich, umożliwiających rozładunek pneumatyczny.

Emulsja asfaltowa może być transportowana w zamkniętych cysternach, autocysternach, beczkach i innych opakowaniach pod warunkiem, że nie będą korodowały pod wpływem emulsji i nie będą powodowały jej rozpadu. Cysterny powinny być wyposażone w przegrody. Nie należy używać do transportu opakowań z metali lekkich (może zachodzić wydzielanie wodoru i groźba wybuchu przy emulsjach o $\text{pH} \leq 4$).

Mieszankę mineralno-asfaltową należy dowozić na budowę pojazdami samowładowczymi w zależności od postępu robót. Podczas transportu i postoju przed wbudowaniem mieszanka powinna być zabezpieczona przed ostygnięciem i dopływem powietrza (przez przykrycie, pojemniki termoizolacyjne lub ogrzewane itp.). Warunki i czas transportu mieszanki, od produkcji do wbudowania, powinna zapewniać utrzymanie temperatury w wymaganym przedziale. Powierzchnie pojemników używanych do transportu mieszanki powinny być czyste, a do zwilżania tych powierzchni można używać tylko środki antyadhezyjne niewpływające szkodliwie na mieszankę.

5. WYKONANIE ROBÓT

5.1. Ogólne zasady wykonania robót

Ogólne zasady wykonania robót podano w SST D.M.00.00.00. „Wymagania ogólne” .

5.2. Projektowanie mieszanki mineralno-asfaltowej

Przed przystąpieniem do robót Wykonawca dostarczy Inspektorowi nadzoru do akceptacji projekt składu mieszanki mineralno-asfaltowej AC16W.

Uziarnienie mieszanki mineralnej oraz minimalna zawartość lepiszcza podane są w tablicy 5

Wymagane właściwości mieszanki mineralno-asfaltowej podane są w tablicy 6.

Tablica 5. Uziarnienie mieszanki mineralnej oraz zawartość lepiszcza do betonu asfaltowego do warstwy wiążącej i wyrównawczej (projektowanie empirycznie) [65]

Właściwość	Przesiew, [% (m/m)]	
	AC16W KR3-KR6	
Wymiar sita #, [mm]	od	do
31,5	-	-
22,4	100	-

16	90	100
11,2	70	90
8	55	85
2	25	50
0,125	4	12
0,063	4,0	10
Zawartość lepiszcza, minimum ^{*)}	B _{min4,4}	

Tablica 6. Wymagane właściwości mieszanki mineralno-asfaltowej do warstwy wiążącej i wyrównawczej, przy ruchu KR5 ÷ KR6

Właściwość	Warunki zagęszczania wg PN-EN 13108-20 [48]	Metoda i warunki badania	AC16W
Zawartość wolnych przestrzeni	C.1.3, ubijanie, 2×75 uderzeń	PN-EN 12697-8, p. 4	V _{min4,0} V _{max7,0}
Odporność na deformacje trwałe	C.1.20, wałowanie, P ₉₈ -P ₁₀₀	PN-EN 12697-22, metoda B w powietrzu, PN-EN 13108-20, D.1.6, 60°C, 10 000 cykli	WTS _{AIR 0,15} PRD _{AIR} Deklarowane
Odporność na działanie wody	C.1.1, ubijanie, 2×35 uderzeń	PN-EN 12697-12, przechowywanie w 40°C z jednym cyklem zamrażania, badanie w 25°C	ITSR ₈₀

5.3. Wytwarzanie mieszanki mineralno-asfaltowej

Mieszankę mineralno-asfaltową należy wytwarzać na gorąco w otaczarce (zespolu maszyn i urządzeń dozowania, podgrzewania i mieszania składników oraz przechowywania gotowej mieszanki).

Dozowanie składników mieszanki mineralno-asfaltowej w otaczarkach, w tym także wstępne, powinno być zautomatyzowane i zgodne z receptą roboczą, a urządzenia do dozowania składników oraz pomiaru temperatury powinny być okresowo sprawdzane. Kruszywo o różnym uziarnieniu lub pochodzeniu należy dodawać odmierzone oddzielnie.

Lepiszczce asfaltowe należy przechowywać w zbiorniku z pośrednim systemem ogrzewania, z układem termostatowania zapewniającym utrzymanie żądanej temperatury z dokładnością $\pm 5^{\circ}\text{C}$. Temperatura lepiszcza asfaltowego w zbiorniku magazynowym (roboczym) nie może przekraczać 180°C dla asfaltu drogowego 50/70 i polimeroasfaltu drogowego PMB25/55-60 oraz 190°C dla asfaltu drogowego 35/50.

Kruszywo powinno być wysuszone i podgrzane tak, aby mieszanka mineralna uzyskała temperaturę właściwą do otoczenia lepiszczem asfaltowym. Temperatura mieszanki mineralnej nie powinna być wyższa o więcej niż 30°C od najwyższej temperatury mieszanki mineralno-asfaltowej podanej w tablicy 7. W tej tablicy najniższa temperatura dotyczy mieszanki mineralno-asfaltowej dostarczonej na miejsce wbudowania, a najwyższa temperatura dotyczy mieszanki mineralno-asfaltowej bezpośrednio po wytworzeniu w wytwórni.

Tablica 7. Najwyższa i najniższa temperatura mieszanki AC [65]

Lepiszczce asfaltowe	Temperatura mieszanki [°C]
Asfalt 35/50	od 155 do 195
Asfalt 50/70	od 140 do 180
PMB 25/55-60	od 140 do 180

Sposób i czas mieszania składników mieszanki mineralno-asfaltowej powinny zapewnić równomierne otoczenie kruszywa lepiszczem asfaltowym.

Dopuszcza się dostawy mieszanek mineralno-asfaltowych z kilku wytwórni, pod warunkiem skoordynowania między sobą deklarowanych przydatności mieszanek (m.in.: typ, rodzaj składników, właściwości objętościowe) z zachowaniem braku różnic w ich właściwościach.

5.4. Przygotowanie podłoża

Podłoże (podbudowa lub stara warstwa ścieralna) pod warstwę wiążącą lub wyrównawczą z betonu asfaltowego powinno być na całej powierzchni:

- ustabilizowane i nośne,
- czyste, bez zanieczyszczenia lub pozostałości luźnego kruszywa,
- wyprofilowane, równe i bez kolein.

W wypadku podłoża z nowo wykonanej warstwy asfaltowej, do oceny nierówności należy przyjąć dane z pomiaru równości tej warstwy, zgodnie z WT-2 Nawierzchnie asfaltowe 2010. Wymagana równość podłożna jest określona w rozporządzeniu dotyczącym warunków technicznych, jakim powinny

odpowiadać drogi publiczne [67]. W wypadku podłoża z warstwy starej nawierzchni, nierówności nie powinny przekraczać wartości podanych w tablicy 8.

Tablica 8. Maksymalne nierówności podłoża z warstwy starej nawierzchni pod warstwy asfaltowe (pomiar łątą 4-metrową lub równoważną metodą) [65]

Klasa drogi	Element nawierzchni	Maksymalna nierówność podłoża pod warstwą wiążącą [mm]
A, S, GP	Pasy: ruchu, awaryjne, dodatkowe, włączania i wyłączania	9
	Jezdnie łącznic, jezdnie MOP, utwardzone pobocza	10
G	Pasy: ruchu, dodatkowe, włączania i wyłączania, postojowe, jezdnie łącznic, utwardzone pobocza	10

Jeżeli nierówności są większe niż dopuszczalne, to należy wyrównać podłoże.

Rzędne wysokościowe podłoża oraz urządzeń usytuowanych w nawierzchni lub ją ograniczających powinny być zgodne z dokumentacją projektową. Z podłoża powinien być zapewniony odpływ wody.

Oznakowanie poziome na warstwie podłoża należy usunąć. Dopuszcza się pozostawienie oznakowania poziomego z materiałów termoplastycznych przy spełnieniu warunku szczepności warstw wg punktu 5.7.

Nierówności podłoża (w tym powierzchnię istniejącej warstwy ścieralnej) należy wyrównać poprzez frezowanie lub wykonanie warstwy wyrównawczej.

Wykonane w podłożu łąty z materiału o mniejszej sztywności (np. łąty z asfaltu lanego w betonie asfaltowym) należy usunąć, a powstałe w ten sposób ubytki wypełnić materiałem o właściwościach zbliżonych do materiału podstawowego (np. wypełnić betonem asfaltowym).

W celu polepszenia połączenia między warstwami technologicznymi nawierzchni powierzchnia podłoża powinna być w ocenie wizualnej chropowata.

Jeżeli podłoże jest nieodpowiednie, to należy ustalić, jakie specjalne środki należy podjąć przed wykonaniem warstwy asfaltowej.

Szerokie szczeliny w podłożu należy wypełnić odpowiednim materiałem, np. zalewami drogowymi według PN-EN 14188-1 [60] lub PN-EN 14188-2 [61] albo innymi materiałami według norm lub aprobat technicznych.

Na podłożu wykazującym zniszczenia w postaci siatki spękań zmęczeniowych lub spękań poprzecznych zaleca się stosowanie membrany przeciwspekaniowej, np. mieszanki mineralno-asfaltowej, warstwy SAMI lub z geosyntetyków według norm lub aprobat technicznych.

5.5. Próba technologiczna

Wykonawca przed przystąpieniem do produkcji mieszanki jest zobowiązany do przeprowadzenia w obecności Inspektora nadzoru próby technologicznej, która ma na celu sprawdzenie zgodności właściwości wyprodukowanej mieszanki z receptą. W tym celu należy zaprogramować otaczarkę zgodnie z receptą roboczą i w cyklu automatycznym produkować mieszankę. Do badań należy pobrać mieszankę wyprodukowaną po ustabilizowaniu się pracy otaczarki.

Nie dopuszcza się oceniania dokładności pracy otaczarki oraz prawidłowości składu mieszanki mineralnej na podstawie tzw. suchego zarobu, z uwagi na możliwą segregację kruszywa.

Mieszankę wyprodukowaną po ustabilizowaniu się pracy otaczarki należy zgromadzić w silosie lub załadować na samochód. Próbkę do badań należy pobierać ze skrzyni samochodu zgodnie z metodą określoną w PN-EN 12697-27 [39].

Na podstawie uzyskanych wyników Inspektor nadzoru podejmuje decyzję o wykonaniu odcinka próbnego.

5.6. Połączenie międzywarstwowe

Uzyskanie wymaganej trwałości nawierzchni jest uzależnione od zapewnienia połączenia między warstwami i ich współpracy w przenoszeniu obciążenia nawierzchni ruchem.

Podłoże powinno być skropione lepiszczem. Ma to na celu zwiększenie połączenia między warstwami konstrukcyjnymi oraz zabezpieczenie przed wnikaniem i zaleganiem wody między warstwami.

Skropienie lepiszczem podłoża (np. podbudowa asfaltowa), przed ułożeniem warstwy wiążącej z betonu asfaltowego powinno być wykonane w ilości podanej w przeliczeniu na pozostałe lepiszcze, tj. $0,3 \div 0,5 \text{ kg/m}^2$, przy czym:

- zaleca się stosować emulsję modyfikowaną polimerem,
- ilość emulsji należy dobrać z uwzględnieniem stanu podłoża oraz porowatości mieszanki; jeśli mieszanka ma większą zawartość wolnych przestrzeni, to należy użyć większą ilość lepiszcza do skropienia, które po ułożeniu warstwy ścieralnej uszczelni ją.

Skrapianie podłoża należy wykonywać równomiernie stosując rampy do skrapiania, np. skraparki do lepischer asfaltowych. Dopuszcza się skrapianie ręczne łątą w miejscach trudno dostępnych

(np. ścieki uliczne) oraz przy urządzeniach usytuowanych w nawierzchni lub ją ograniczających. W razie potrzeby urządzenia te należy zabezpieczyć przed zabrudzeniem. Skropione podłoże należy wyłączyć z ruchu publicznego przez zmianę organizacji ruchu.

W wypadku stosowania emulsji asfaltowej podłoże powinno być skropione 0,5 h przed układaniem warstwy asfaltowej w celu odparowania wody.

Czas ten nie dotyczy skrapiania rampą zamontowaną na rozkładarce.

5.7. Wbudowanie mieszanki mineralno-asfaltowej

Mieszankę mineralno-asfaltową można wbudowywać na podłożu przygotowanym zgodnie z zapisami w punktach 5.4 i 5.7.

Transport mieszanki mineralno-asfaltowej asfaltowej powinien być zgodny z zaleceniami podanymi w punkcie 4.2.

Mieszankę mineralno-asfaltową asfaltową należy wbudowywać w odpowiednich warunkach atmosferycznych.

Temperatura otoczenia w ciągu doby nie powinna być niższa od temperatury podanej w tabelicy 9. Temperatura otoczenia może być niższa w wypadku stosowania ogrzewania podłoża. Nie dopuszcza się układania mieszanki mineralno-asfaltowej asfaltowej podczas silnego wiatru ($V > 16$ m/s).

W wypadku stosowania mieszanek mineralno-asfaltowych z dodatkiem obniżającym temperaturę mieszania i wbudowania należy indywidualnie określić wymagane warunki otoczenia.

Tabela 9. Minimalna temperatura otoczenia podczas wykonywania warstwy wiążącej lub wyrównawczej z betonu asfaltowego

Rodzaj robót	Minimalna temperatura otoczenia [°C]	
	przed przystąpieniem do robót	w czasie robót
Warstwa wiążąca	0	+2
Warstwa wyrównawcza	0	+2

Właściwości wykonanej warstwy powinny spełniać warunki podane w tabelicy 10.

Tabela 10. Właściwości warstwy AC [65]

Typ i wymiar mieszanki	Projektowana grubość warstwy technologicznej [cm]	Wskaźnik zagęszczenia [%]	Zawartość wolnych przestrzeni w warstwie [% (v/v)]
AC16W, KR3+KR6	5,0 ÷ 10,0	≥ 98	4,0 ÷ 7,0

Mieszanka mineralno-asfaltowa powinna być wbudowywana rozkładarką wyposażoną w układ automatycznego sterowania grubości warstwy i utrzymywania niwelety zgodnie z dokumentacją projektową. W miejscach niedostępnych dla sprzętu dopuszcza się wbudowywanie ręczne.

Grubość wykonywanej warstwy powinna być sprawdzana co 25 m, w co najmniej trzech miejscach (w osi i przy brzegach warstwy).

Warstwy wałowane powinny być równomiernie zagęszczone ciężkimi walcami drogowymi. Do warstw z betonu asfaltowego należy stosować walce drogowe stalowe gładkie z możliwością wibracji, oscylacji lub walce ogumione.

5.9. Połączenia technologiczne

Połączenia technologiczne należy wykonać zgodnie z WT-2 Nawierzchnie asfaltowe 2010.

6. KONTROLA JAKOŚCI ROBÓT

6.1. Ogólne zasady kontroli jakości robót

Ogólne zasady kontroli jakości robót podano w SST D.M.00.00.00. „Wymagania ogólne”.

6.2. Badania przed przystąpieniem do robót

Przed przystąpieniem do robót Wykonawca powinien:

- uzyskać wymagane dokumenty, dopuszczające wyroby budowlane do obrotu i powszechnego stosowania (np. stwierdzenie o oznakowaniu materiału znakiem CE lub znakiem budowlanym B, certyfikat zgodności, deklarację zgodności, aprobatę techniczną, ew. badania materiałów wykonane przez dostawców itp.),
- ew. wykonać własne badania właściwości materiałów przeznaczonych do wykonania robót, określone przez Inspektora nadzoru.

Wszystkie dokumenty oraz wyniki badań Wykonawca przedstawia Inspektorowi nadzoru do akceptacji.

6.3. Badania w czasie robót

6.3.1. Uwagi ogólne

Badania dzielą się na:

badania wykonawcy (w ramach własnego nadzoru),

badania kontrolne (w ramach nadzoru zlecniodawcy – Inspektora nadzoru).

6.3.2. Badania Wykonawcy

Badania Wykonawcy są wykonywane przez Wykonawcę lub jego zleceniobiorców celem sprawdzenia, czy jakość materiałów budowlanych (mieszanek mineralno-asfaltowych i ich składników, lepiszczy i materiałów do uszczelnień itp.) oraz gotowej warstwy (wbudowane warstwy asfaltowe, połączenia itp.) spełniają wymagania określone w kontrakcie.

Wykonawca powinien wykonywać te badania podczas realizacji kontraktu, z niezbędną starannością i w wymaganym zakresie. Wyniki należy zapisywać w protokołach. W razie stwierdzenia uchybień w stosunku do wymagań kontraktu, ich przyczyny należy niezwłocznie usunąć.

Wyniki badań Wykonawcy należy przekazywać Inspektorowi nadzoru na jego żądanie. Inspektor nadzoru może zdecydować o dokonaniu odbioru na podstawie badań Wykonawcy. W razie zastrzeżeń Inspektor nadzoru może przeprowadzić badania kontrolne według pktu 6.3.3.

Zakres badań Wykonawcy związany z wykonywaniem nawierzchni:

- pomiar temperatury powietrza,
- pomiar temperatury mieszanki mineralno-asfaltowej podczas wykonywania nawierzchni (wg PN-EN 12697-13 [36]),
- ocena wizualna mieszanki mineralno-asfaltowej,
- wykaz ilości materiałów lub grubości wykonanej warstwy,
- pomiar spadku poprzecznego warstwy asfaltowej,
- pomiar równości warstwy asfaltowej (wg pktu 6.4.2.5),
- pomiar parametrów geometrycznych poboczy,
- ocena wizualna jednorodności powierzchni warstwy,
- ocena wizualna jakości wykonania połączeń technologicznych.

6.3.3. Badania kontrolne

Badania kontrolne są badaniami Inspektora nadzoru, których celem jest sprawdzenie, czy jakość materiałów budowlanych (mieszanek mineralno-asfaltowych i ich składników, lepiszczy i materiałów do uszczelnień itp.) oraz gotowej warstwy (wbudowane warstwy asfaltowe, połączenia itp.) spełniają wymagania określone w kontrakcie. Wyniki tych badań są podstawą odbioru. Pobieraniem próbek i wykonaniem badań na miejscu budowy zajmuje się Inspektor nadzoru w obecności Wykonawcy. Badania odbywają się również wtedy, gdy Wykonawca zostanie w porę powiadomiony o ich terminie, jednak nie będzie przy nich obecny.

Rodzaj badań kontrolnych mieszanki mineralno-asfaltowej i wykonanej z niej warstwy podano w tablicy 11.

Tablica 11. Rodzaj badań kontrolnych [65]

Lp.	Rodzaj badań
1	Mieszanka mineralno-asfaltowa ^{a), b)}
1.1	Uziarnienie
1.2	Zawartość lepiszcza
1.3	Temperatura mięknięcia lepiszcza odzyskanego
1.4	Gęstość i zawartość wolnych przestrzeni próbki
2	Warstwa asfaltowa
2.1	Wskaźnik zagęszczenia ^{a)}
2.2	Spadki poprzeczne
2.3	Równość
2.4	Grubość lub ilość materiału
2.5	Zawartość wolnych przestrzeni ^{a)}
2.6	Właściwości przeciwpślizgowe
^{a)} do każdej warstwy i na każde rozpoczęte 6 000 m ² nawierzchni jedna próbka; w razie potrzeby liczba próbek może zostać zwiększona (np. nawierzchnie dróg w terenie zabudowy)	
^{b)} w razie potrzeby specjalne kruszywa i dodatki	

6.3.4. Badania kontrolne dodatkowe

W wypadku uznania, że jeden z wyników badań kontrolnych nie jest reprezentatywny dla ocenianego odcinka budowy, Wykonawca ma prawo żądać przeprowadzenia badań kontrolnych dodatkowych.

Inspektor nadzoru i Wykonawca decydują wspólnie o miejscach pobierania próbek i wyznaczeniu odcinków częściowych ocenianego odcinka budowy. Jeżeli odcinek częściowy przyporządkowany do badań kontrolnych nie może być jednoznacznie i zgodnie wyznaczony, to odcinek ten nie powinien być mniejszy niż 20% ocenianego odcinka budowy.

Do odbioru uwzględniane są wyniki badań kontrolnych i badań kontrolnych dodatkowych do wyznaczonych odcinków częściowych.

Koszty badań kontrolnych dodatkowych zażądanych przez Wykonawcę ponosi Wykonawca.

6.3.5. Badania arbitrażowe

Badania arbitrażowe są powtórzeniem badań kontrolnych, co do których istnieją uzasadnione wątpliwości ze strony Inspektora nadzoru lub Wykonawcy (np. na podstawie własnych badań).

Badania arbitrażowe wykonuje na wniosek strony kontraktu niezależne laboratorium, które nie wykonywało badań kontrolnych.

Koszty badań arbitrażowych wraz ze wszystkimi kosztami ubocznymi ponosi strona, na której niekorzyść przemawia wynik badania.

Wniosek o przeprowadzenie badań arbitrażowych dotyczących zawartości wolnych przestrzeni lub wskaźnika zagęszczenia należy złożyć w ciągu 2 miesięcy od wpływu reklamacji ze strony Zamawiającego.

6.4. Właściwości warstwy i nawierzchni oraz dopuszczalne odchyłki

6.4.1. Mieszanka mineralno-asfaltowa

Dopuszczalne wartości odchyłek i tolerancje zawarte są w WT-2 Nawierzchnie asfaltowe 2010.

Na etapie oceny jakości wbudowanej mieszanki mineralno-asfaltowej podaje się wartości dopuszczalne i tolerancje, w których uwzględnia się: rozrzut występujący przy pobieraniu próbek, dokładność metod badań oraz odstępstwa uwarunkowane metodą pracy.

Właściwości materiałów należy oceniać na podstawie badań pobranych próbek mieszanki mineralno-asfaltowej przed wbudowaniem (wbudowanie oznacza wykonanie warstwy asfaltowej). Wyjątkowo dopuszcza się badania próbek pobranych z wykonanej warstwy asfaltowej.

6.4.2. Warstwa asfaltowa

6.4.2.1. Grubość warstwy oraz ilość materiału

Grubość wykonanej warstwy oznaczana według PN-EN 12697-36 [40] oraz ilość wbudowanego materiału na określonej powierzchni (dotyczy przede wszystkim cienkich warstw) mogą odbiegać od projektu o wartości podane w tablicy 12.

W wypadku określania ilości materiału na powierzchnię i średniej wartości grubości warstwy z reguły należy przyjąć za podstawę cały odcinek budowy. Inspektor nadzoru ma prawo sprawdzać odcinki częściowe. Odcinek częściowy powinien zawierać co najmniej jedną dzienną działkę roboczą. Do odcinka częściowego obowiązują te same wymagania jak do odcinka budowy.

Za grubość warstwy lub warstw przyjmuje się średnią arytmetyczną wszystkich pojedynczych oznaczeń grubości warstwy na całym odcinku budowy lub odcinku częściowym.

Tablica 12. Dopuszczalne odchyłki grubości warstwy oraz ilości materiału na określonej powierzchni, [%]

Warunki oceny	Warstwa asfaltowa AC ^{a)}
A – Średnia z wielu oznaczeń grubości oraz ilości	
1. – duży odcinek budowy, powierzchnia większa niż 6000 m ² lub	
– droga ograniczona krawężnikami, powierzchnia większa niż 1000 m ² lub	≤ 10
2. – mały odcinek budowy	≤ 15
B – Pojedyncze oznaczenie grubości	≤ 15
^{a)} w wypadku budowy dwuetapowej, tzn. gdy warstwa ścieralna jest układana z opóźnieniem, wartość z wiersza B odpowiednio obowiązuje; w pierwszym etapie budowy do górnej warstwy nawierzchni obowiązuje wartość 25%, a do łącznej grubości warstw etapu 1 ÷ 15%	

6.4.2.2. Wskaźnik zagęszczenia warstwy

Zagęszczenie wykonanej warstwy, wyrażone wskaźnikiem zagęszczenia oraz zawartością wolnych przestrzeni, nie może przekroczyć wartości dopuszczalnych podanych w tablicy 15. Dotyczy to każdego pojedynczego oznaczenia danej właściwości.

Określenie gęstości objętościowej należy wykonywać według PN-EN 12697-6 [32].

6.4.2.3. Zawartość wolnych przestrzeni w nawierzchni

Zawartość wolnych przestrzeni w próbce Marshalla z mieszanki mineralno-asfaltowej lub wyjątkowo powtórnie rozgrzanej próbki pobranej z nawierzchni, nie może wykroczyć poza wartości dopuszczalne podane w p. 5.2 o więcej niż 2,0 %(v/v).

6.4.2.4. Spadki poprzeczne

Spadki poprzeczne nawierzchni należy badać nie rzadziej niż co 20 m oraz w punktach głównych łuków poziomych.

Spadki poprzeczne powinny być zgodne z dokumentacją projektową, z tolerancją $\pm 0,5\%$.

6.4.2.5. Równość podłużna i poprzeczna

Do oceny równości podłużnej warstwy wiążącej nawierzchni dróg wszystkich klas technicznych należy stosować metodę z wykorzystaniem łąty 4-metrowej i klina lub metody równoważnej użyciu łąty i klina, mierząc wysokość prześwitu w połowie długości łąty. Pomiar wykonuje się nie rzadziej niż co 10 m. Wymagana równość podłużna jest określona w rozporządzeniu dotyczącym warunków technicznych, jakim powinny odpowiadać drogi publiczne [67].

Do oceny równości poprzecznej warstwy wiążącej nawierzchni dróg wszystkich klas technicznych należy stosować metodę z wykorzystaniem łąty 4-metrowej i klina lub metody równoważnej użyciu łąty i klina. Pomiar należy wykonywać w kierunku prostopadłym do osi jezdni, na każdym ocenianym pasie ruchu, nie rzadziej niż co 10 m. Wymagana równość poprzeczna jest określona w rozporządzeniu dotyczącym warunków technicznych, jakim powinny odpowiadać drogi publiczne [67].

6.4.2.6. Pozostałe właściwości warstwy asfaltowej

Szerokość warstwy, mierzona 10 razy na 1 km każdej jezdni, nie może się różnić od szerokości projektowanej o więcej niż ± 5 cm.

Rzędne wysokościowe, mierzone co 10 m na prostych i co 10 m na osi podłużnej i krawężniach, powinny być zgodne z dokumentacją projektową z dopuszczalną tolerancją ± 1 cm, przy czym co najmniej 95% wykonanych pomiarów nie może przekraczać przedziału dopuszczalnych odchyień.

Ukształtowanie osi w planie, mierzone co 100 m, nie powinno różnić się od dokumentacji projektowej o ± 5 cm.

Złącza podłużne i poprzeczne, sprawdzone wizualnie, powinny być równe i związane, wykonane w linii prostej, równoległe lub prostopadle do osi drogi. Przylegające warstwy powinny być w jednym poziomie.

Wygląd zewnętrzny warstwy, sprawdzony wizualnie, powinien być jednorodny, bez spękań, deformacji, płam i wykruszeń.

7. OBMIAR ROBÓT

7.1. Ogólne zasady obmiaru robót

Ogólne zasady obmiaru robót podano w SST D.M.00.00.00. „Wymagania ogólne”.

7.2. Jednostka obmiarowa

Jednostką obmiarową jest m² (metr kwadratowy) wykonanej warstwy z betonu asfaltowego (AC16W).

8. ODBIÓR ROBÓT

Ogólne zasady odbioru robót podano w ST D.M.00.00.00. „Wymagania ogólne” .

Roboty uznaje się za wykonane zgodnie z dokumentacją projektową, SST i wymaganiami Inspektora nadzoru, jeżeli wszystkie pomiary i badania z zachowaniem tolerancji według pktu 6 dały wyniki pozytywne.

Jeśli warunki umowy przewidują dokonywanie potrąceń, to Zamawiający może w razie niedotrzymania wartości dopuszczalnych dokonać potrąceń według zasad określonych w WT-2 [65] pkt 9.2.

9. PODSTAWA PŁATNOŚCI

9.1. Ogólne ustalenia dotyczące podstawy płatności

Ogólne ustalenia dotyczące podstawy płatności podano w SST D.M.00.00.00. „Wymagania ogólne”

9.2. Cena jednostki obmiarowej

Cena wykonania 1 m² warstwy z betonu asfaltowego (AC) obejmuje:

- prace pomiarowe i roboty przygotowawcze,
- oznakowanie robót,
- oczyszczenie i skropienie podłoża,
- zakup i dostarczenie materiałów i sprzętu,
- opracowanie recepty laboratoryjnej,
- wykonanie próby technologicznej i odcinka próbnego,
- wyprodukowanie mieszanki betonu asfaltowego i jej transport na miejsce wbudowania,
- posmarowanie lepiszczem lub pokrycie taśmą asfaltową krawędzi urządzeń obcych i krawężników i ścieków,
- rozłożenie i zagęszczenie mieszanki betonu asfaltowego,
- obcięcie krawędzi i posmarowanie lepiszczem,
- przeprowadzenie pomiarów i badań wymaganych w specyfikacji technicznej,
- odwiezienie sprzętu.

10. PRZEPISY ZWIĄZANE

Wg. M.15.03.01.

D.05.03.11 FREZOWANIE NAWIERZCHNI ASFALTOWYCH NA ZIMNO**1. Wstęp****1.1. Przedmiot STWiORB**

Przedmiotem niniejszej specyfikacji technicznej (STWiORB) są wymagania dotyczące wykonania i odbioru robót związanych z frezowaniem nawierzchni asfaltowych na zimno.

1.2. Zakres stosowania STWiORB

Specyfikacja techniczna (STWiORB) stanowi dokument przetargowy i kontraktowy przy zleceniu i realizacji robót związanych z: **PRZEBUDOWA DROGI POWIATOWEJ NR 1139G W M. DAMNO WRAZ Z PRZEBUDOWĄ MOSTU JNI 06240063.**

1.3. Zakres robót objętych STWiORB

Ustalenia zawarte w niniejszej specyfikacji dotyczą zasad prowadzenia robót związanych z frezowaniem nawierzchni asfaltowych na zimno.

Frezowanie nawierzchni asfaltowych na zimno może być wykonywane w celu:

uszerstnienia nawierzchni,

profilowania,

napraw nawierzchni

rozbiórki nawierzchni

oraz przed wykonaniem nowej warstwy.

1.4. Określenia podstawowe

1.4.1. Recykling nawierzchni asfaltowej - powtórne użycie mieszanki mineralno-asfaltowej odzyskanej z nawierzchni.

1.4.2. Frezowanie nawierzchni asfaltowej na zimno - kontrolowany proces skrawania górnej warstwy nawierzchni asfaltowej, bez jej ogrzania, na określoną głębokość.

1.4.3. Pozostałe określenia są zgodne z obowiązującymi, odpowiednimi polskimi normami i z definicjami podanymi w STWiORB D-00.00.00 „Wymagania ogólne” pkt 1.4.

1.5. Ogólne wymagania dotyczące robót

Ogólne wymagania dotyczące robót podano w STWiORB D-00.00.00 „Wymagania ogólne” pkt 1.5.

2. MATERIAŁY

Nie występują.

3. SPRZĘT**3.1. Ogólne wymagania dotyczące sprzętu**

Ogólne wymagania dotyczące sprzętu podano w STWiORB D-00.00.00 „Wymagania ogólne” pkt 3.

3.2. Sprzęt do frezowania

Należy stosować frezarki drogowe umożliwiające frezowanie nawierzchni asfaltowej na zimno na określoną głębokość i szerokość.

Frezarka powinna być sterowana elektronicznie i zapewniać zachowanie wymaganej równości oraz pochyłości poprzecznych i podłużnych powierzchni po frezowaniu. Do małych robót (naprawy części jezdni) Inżynier może dopuścić frezarki sterowane mechanicznie.

Szerokość bębna frezującego powinna być dobrana zależnie od zakresu robót. Przy lokalnych naprawach szerokość bębna może być dostosowana do szerokości skrawanych elementów nawierzchni. Przy frezowaniu całej jezdni szerokość bębna skrawającego powinna być co najmniej równa 1800 m.

Przy dużych robotach frezarki muszą być wyposażone w przenośnik sfrezowanego materiału, podający go z jezdni na środki transportu.

Przy frezowaniu warstw asfaltowych na głębokość ponad 50 mm, z przeznaczeniem odzyskanego materiału do recyklingu na gorąco w otaczarce, zaleca się frezowanie współbieżne, tzn. takie, w którym kierunek obrotów bębna skrawającego jest zgodny z kierunkiem ruchu frezarki. Za zgodą Inżyniera może być dopuszczone frezowanie przeciwbieżne, tzn. takie, w którym kierunek obrotów bębna skrawającego jest przeciwny do kierunku ruchu frezarki.

Przy pracach prowadzonych w terenie zabudowanym frezarki muszą, a poza nimi powinny, być zaopatrzone w systemy odpylania. Za zgodą Inżyniera można dopuścić frezarki bez tego systemu:

na drogach zamiejskich w obszarach niezabudowanych,

na drogach miejskich, przy małym zakresie robót.

Wykonawca może używać tylko frezarki zaakceptowane przez Inżyniera.

4. TRANSPORT

4.1. Ogólne wymagania dotyczące transportu

Ogólne wymagania dotyczące transportu podano w STWiORB D-00.00.00 „Wymagania ogólne” pkt 4.

4.2. Transport sfrezowanego materiału

Transport sfrezowanego materiału powinien być tak zorganizowany, aby zapewnić pracę frezarki bez postojów. Materiał może być wywożony dowolnymi środkami transportowymi.

5. WYKONANIE ROBÓT

5.1. Ogólne zasady wykonania robót

Ogólne zasady wykonania robót podano w STWiORB D-00.00.00 „Wymagania ogólne” pkt 5.

5.2. Wykonanie frezowania

Przed przystąpieniem do robót związanych z frezowaniem nawierzchni Wykonawca robót przedstawi Inżynierowi w formie papierowej zinventaryzowany odcinek oznakowania poziomego.

Nawierzchnia powinna być frezowana do głębokości, szerokości i pochyleń zgodnych z dokumentacją projektową i STWiORB.

Jeżeli frezowana nawierzchnia ma być oddana do ruchu bez ułożenia nowej warstwy ścieralnej, to jej tekstura powinna być jednorodna, złożona z nieciągłych prążków podłużnych lub innych form geometrycznych, gwarantujących równość, szorstkość i estetyczny wygląd.

Jeżeli ruch drogowy ma być dopuszczony po sfrezowanej części jezdni, to wówczas, ze względów bezpieczeństwa należy spełnić następujące warunki:

należy usunąć ścięty materiał i oczyścić nawierzchnię,

przy frezowaniu poszczególnych pasów ruchu, wysokość podłużnych pionowych krawędzi nie może przekraczać 40 mm,

przy lokalnych naprawach polegających na sfrezowaniu nawierzchni przy linii krawężnika (ścieku) dopuszcza się większy uskok niż określono w pkt b), ale przy głębokości większej od 75 mm wymaga on specjalnego oznakowania,

krawędzie poprzeczne na zakończenie dnia roboczego powinny być klinowo ścięte.

5.3. Uszorstnienie warstwy ścieralnej

Technologia ta ma zastosowanie w przypadku nawierzchni nowych, które charakteryzują się małą szorstkością spowodowaną polerowaniem przez koła pojazdów, albo nadmiarem asfaltu.

Frezarka powinna ścierać około 12 mm warstwy ścieralnej tworząc szorstką makroteksturę powierzchni.

Zęby skrawające na obwodzie bębna frezującego powinny być tak dobrane, aby zapewnić regularną rzeźbę powierzchni po frezowaniu.

5.4. Profilowanie warstwy ścieralnej

Technologia ta ma zastosowanie do frezowania nierówności podłużnych i małych kolein lub innych deformacji. Jeżeli frezowanie obejmie całą powierzchnię jezdni i nie będzie wbudowana nowa warstwa ścieralna, to frezarka musi być sterowana elektronicznie względem ustalonego poziomu odniesienia, a szerokość bębna frezującego nie może być mniejsza od 1800 mm.

Jeżeli frezowanie obejmie lokalne deformacje tylko na części jezdni to frezarka może być sterowana mechanicznie, a wymiar bębna skrawającego powinien być zależny od wielkości robót i zaakceptowany przez Inżyniera.

5.5. Frezowanie warstwy ścieralnej przed ułożeniem nowej warstwy lub warstw asfaltowych

Do frezowania należy użyć frezarek sterowanych elektronicznie, względem ustalonego poziomu odniesienia, zachowując spadki poprzeczne i niweletę drogi. Nawierzchnia powinna być sfrezowana na głębokość projektowaną z dokładnością ± 5 mm.

5.6. Frezowanie przy kapitalnych naprawach nawierzchni

Przy kapitalnych naprawach nawierzchni frezowanie obejmuje kilka lub wszystkie warstwy nawierzchni na głębokość określoną w dokumentacji projektowej.

6. KONTROLA JAKOŚCI ROBÓT

6.1. Ogólne zasady kontroli jakości robót

Ogólne zasady kontroli jakości robót podano w STWiORB D-00.00.00 „Wymagania ogólne” pkt 6.

6.2. Częstotliwość oraz zakres pomiarów kontrolnych

Minimalna częstotliwość pomiarów

Częstotliwość oraz zakres pomiarów dla nawierzchni frezowanej na zimno podano w tablicy 1.

Tablica 1. Częstotliwość oraz zakres pomiarów kontrolnych nawierzchni frezowanej na zimno

Lp.	Właściwość nawierzchni	Minimalna częstotliwość pomiarów
1	Równość podłużna	łata 4-metrową co 20 metrów
2	Równość poprzeczna	łata 4-metrową co 20 metrów
3	Spadki poprzeczne	co 50 m
4	Szerokość frezowania	co 50 m
5	Głębokość frezowania	na bieżąco, według ST i dokumentacji projektowej

6.2.2. Równość nawierzchni

Nierówności powierzchni po frezowaniu mierzone łata 4-metrową zgodnie z BN-68/8931-04 [1] nie powinny przekraczać 6 mm.

6.2.3. Spadki poprzeczne

Spadki poprzeczne nawierzchni po frezowaniu powinny być zgodne z dokumentacją projektową, z tolerancją $\pm 0,5\%$.

6.2.4. Szerokość frezowania

Szerokość frezowania powinna odpowiadać szerokości określonej w dokumentacji projektowej z dokładnością ± 5 cm.

6.2.5. Głębokość frezowania

Głębokość frezowania powinna odpowiadać głębokości określonej w dokumentacji projektowej z dokładnością ± 5 mm.

7. OBMIAR ROBÓT

7.1. Ogólne zasady obmiaru robót

Ogólne zasady obmiaru robót podano w STWiORB D-00.00.00 „Wymagania ogólne” pkt 7.

7.2. Jednostka obmiarowa

Jednostką obmiarową jest m^2 (metr kwadratowy).

8. ODBIÓR ROBÓT

Ogólne zasady odbioru robót podano w STWiORB D-00.00.00 „Wymagania ogólne” pkt 8.

Roboty uznaje się za wykonane zgodnie z dokumentacją projektową, STWiORB i wymaganiami Inżyniera, jeżeli wszystkie pomiary i badania z zachowaniem tolerancji wg pkt 6 dały wyniki pozytywne.

9. PODSTAWA PŁATNOŚCI

9.1. Ogólne ustalenia dotyczące podstawy płatności

Ogólne ustalenia dotyczące podstawy płatności podano w STWiORB D-M-00.00.00 „Wymagania ogólne”.

9.2. Cena jednostki obmiarowej

Cena wykonania 1 m^2 frezowania na zimno nawierzchni asfaltowej obejmuje:

prace pomiarowe,

oznakowanie robót,

inwentaryzacja oznakowania poziomego

frezowanie,

transport sfrezowanego materiału na odl. do 40km w miejsce wskazane przez Inwestora (materiał stanowi własność Zamawiającego),

przeprowadzenie pomiarów wymaganych w specyfikacji technicznej.

10. przepisy związane

Normy

1. BN-68/8931-04 Drogi samochodowe. Pomiar równości nawierzchni planografem i łata.

D.05.03.13. NAWIERZCHNIA Z MIESZANKI MASTYKSOWO-GRYSOWEJ (SMA)

1. WSTĘP

1.1. Przedmiot STWiORB

Przedmiotem niniejszej specyfikacji technicznej (STWiORB) są wymagania dotyczące wykonania i odbioru robót związanych z wykonaniem warstwy ścieralnej z mieszanki mastykowo-grysowej - mieszanki SMA11 PMB 45/80-65 grubości 4cm.

1.2. Zakres stosowania STWiORB

Specyfikacja techniczna (STWiORB) stanowi dokument przetargowy i kontraktowy przy zleceniu i realizacji robót na zadaniu: **PRZEBUDOWA DROGI POWIATOWEJ NR 1139G W M. DAMNO WRAZ Z PRZEBUDOWĄ MOSTU JNI 06240063.**

1.3. Zakres robót objętych STWiORB

Ustalenia zawarte w niniejszej specyfikacji dotyczą zasad prowadzenia robót związanych z wykonaniem i odbiorem warstwy ścieralnej z mieszanki SMA wg PN-EN 13108-5 [47] i WT-2 2014 – część I Nawierzchnie asfaltowe [65] dostarczonej od producenta oraz WT-2 2016 – część II Wykonanie warstw nawierzchni asfaltowych. Wymagania Techniczne. W przypadku produkcji mieszanki SMA przez Wykonawcę dla potrzeb budowy, Wykonawca zobowiązany jest prowadzić Zakładową kontrolę produkcji (ZKP) zgodnie z WT-2 część I [65] punkt 8.4.1.5.

Warstwę ścieralną z mieszanki SMA można wykonywać dla dróg kategorii ruchu od KR1 do KR6 (określenie kategorii ruchu podano w punkcie 1.4.7). Stosowane mieszanki SMA o wymiarze D podano w tablicy 1.

Tablica 1. Stosowane mieszanki SMA

Kategoria ruchu	Mieszanki SMA o wymiarze D1), mm
KR 5 -7	SMA 11

1) Podział ze względu na wymiar największego kruszywa.

1.4. Określenia podstawowe

1.4.1. Nawierzchnia – konstrukcja składająca się z jednej lub kilku warstw służących do przejmowania i rozkładania obciążeń od ruchu pojazdów na podłoże.

1.4.2. Warstwa ścieralna – górna warstwa nawierzchni będąca w bezpośrednim kontakcie z kołami pojazdów.

1.4.3. Mieszanka mineralno-asfaltowa – mieszanka kruszyw i lepiszcza asfaltowego.

1.4.4. Wymiar mieszanki mineralno-asfaltowej – określenie mieszanki mineralno-asfaltowej, względu na największy wymiar kruszywa D, np. wymiar 5, 8, 11.

1.4.5. Mieszanka SMA (mieszanka mastykowo-grysowa) – mieszanka mineralno-asfaltowa o nieciągłym uziarnieniu, składająca się z grubego łamanego szkieletu kruszywowego, związanego zaprawą mastykową.

1.4.6. Dodatek stabilizujący – stabilizator mastyksu, zapobiegający spływaniu lepiszcza asfaltowego z ziaren kruszywa w wyprodukowanej mieszance SMA.

1.4.7. Kategoria ruchu – obciążenie drogi ruchem samochodowym, wyrażone w osiach obliczeniowych (100 kN) wg „Katalogu typowych konstrukcji nawierzchni podatnych i półsztywnych” GDDKiA z dnia 16.06.2014r. [68].

1.4.8. Wymiar kruszywa – wielkość ziaren kruszywa, określona przez dolny (d) i górny (D) wymiar sita.

1.4.9. Kruszywo grube – kruszywo z ziaren o wymiarze: $D \leq 45$ mm oraz $d > 2$ mm.

1.4.10. Kruszywo drobne – kruszywo z ziaren o wymiarze: $D \leq 2$ mm, którego większa część pozostaje na sicie 0,063 mm.

1.4.11. Pył – kruszywo z ziaren przechodzących przez sito 0,063 mm.

1.4.12. Wypełniacz – kruszywo, którego większa część przechodzi przez sito 0,063 mm. (Wypełniacz mieszany – kruszywo, które składa się z wypełniacza pochodzenia mineralnego i wodorotlenku wapnia. Wypełniacz dodany – wypełniacz pochodzenia mineralnego, wyprodukowany oddzielnie).

1.4.13. Kationowa emulsja asfaltowa – emulsja, w której emulgator nadaje dodatnie ładunki cząstkom zdyspergowanego asfaltu.

1.4.14. Pozostałe określenia podstawowe są zgodne z obowiązującymi, odpowiednimi polskimi normami i z definicjami podanymi w STWiORB D-00.00.00 „Wymagania ogólne” pkt 1.4.

1.4.15. Symbole i skróty dodatkowe

SMA	-	mieszanka mastyksowo-grysowa,
PMB	-	polimeroasfalt,
D	-	górny wymiar sita (przy określaniu wielkości ziaren kruszywa),
d	-	dolny wymiar sita (przy określaniu wielkości ziaren kruszywa),
C	-	kationowa emulsja asfaltowa,
NPD	-	właściwość użytkowa nie określana (ang. No Performance Determined; producent może jej nie określać),
TBR	-	do zadeklarowania (ang. To Be Reported; producent może dostarczyć odpowiednie informacje, jednak nie jest do tego zobowiązany),
IRI	-	(International Roughness Index) międzynarodowy wskaźnik równości,
MOP	-	miejsce obsługi podróżnych.

1.5. Ogólne wymagania dotyczące robót

Ogólne wymagania dotyczące robót podano w STWiORB D.00.00.00 „Wymagania ogólne” [1] pkt 1.5.

2. MATERIAŁY

2.1. Ogólne wymagania dotyczące materiałów

Ogólne wymagania dotyczące materiałów, ich pozyskiwania i składowania, podano w STWiORB D.00.00.00 „Wymagania ogólne” [1] pkt 2.

2.2. Lepiszczka asfaltowe

Należy stosować polimeroasfalty wg PN-EN 14023 [59]. Rodzaje stosowanych lepiszcz asfaltowych podano w tablicy 2. Oprócz lepiszcz wymienionych w tablicy 2 można stosować inne lepiszcza nienormowe według aprobat technicznych.

Tablica 2. Zalecane lepiszcza asfaltowe do mieszanek SMA

Kategoria	Mieszanka	Gatunek lepiszcza do mieszanek SMA
ruchu	SMA	polimeroasfaltu
KR5 – KR7	SMA 11	PMB 45/80-65,

Polimeroasfalty powinny spełniać wymagania podane w tablicy 4.

Tablica 4. Wymagania wobec asfaltów modyfikowanych polimerami (polimeroasfaltów) wg PN-EN 14023 [59]

Wymaganie podstawowe	Właściwość	Metoda badania	Jednostka	Gatunki asfaltów modyfikowanych polimerami (PMB)	
				45/80 – 65	
				wymaganie	klasa
1	2	3	4	7	8
Konsystencja w pośrednich temperaturach eksploatacyjnych	Penetracja w 25°C	PN-EN 1426 [20]	0,1 mm	45-80	4
Konsystencja w wysokich temperaturach eksploatacyjnych	Temperatura mięknięcia	PN-EN 1427 [21]	°C	≥ 65	5
Kohezja	Siła rozciągania (metoda z duktylo-metrem, rozciąganie 50 mm/min)	PN-EN 13589 [56] PN-EN 13703 [57]	J/cm ²	≥2 w 10°C	6
	Rozciąganie bezpośrednie w 5°C (rozciąganie 100	PN-EN 13587 [54] PN-EN 13703 [57]	J/cm ²	NRa	0

PRZEBUDOWA DROGI POWIATOWEJ NR 1139G W M. DAMNO
WRAZ Z PRZEBUDOWĄ MOSTU JNI 06240063

	mm/min)				
	Wahadło Vialit (metoda uderzenia)	PN-EN 13588 [55]	J/cm ²	NRa	0
Stalność konsystencji (odporność na starzenie) wg PN-EN 12607-1 [29]	Zmiana masy	PN-EN 12607-1 [29]	%	≤ 0,5	3
	Pozostała penetracja	PN-EN 1426 [20]	%	≥ 60	7
	Wzrost temperatury i mięknięcia	PN-EN 1427 [21]	°C	≤ 8	2
Inne właściwości	Temperatura zapłonu	PN-EN ISO 2592 [64]	°C	≥ 235	3
Wymagania Dodatkowe	Temperatura łamliwości	PN-EN 12593 [25]	°C	≤ -15	7
	Nawrót sprężysty w 25°C	PN-EN 13398 [52]	%	≥ 80	2
	Nawrót sprężysty w 10°C			NRa	0
	Zakres plastyczności	PN-EN 14023 [60] Punkt 5.1.9	°C	NRa	0
	Stabilność magazynowania. Różnica temperatur mięknięcia	PN-EN 13399 [53] PN-EN 1427 [21]	°C	≤ 5	2
	Stabilność magazynowania. Różnica penetracji	PN-EN 13399 [53] PN-EN 1426 [20]	0,1 mm	NRa	0
Wymagania Dodatkowe	Spadek temperatury mięknięcia po starzeniu wg PN-EN 12607-1 [29]	PN-EN 12607-1 [29] PN-EN 1427 [21]	°C	TBRb	1
	Nawrót sprężysty w 25°C po starzeniu wg PN-EN 12607-1 [29]	PN-EN 12607-1 [29] PN-EN 13398 [52]	%	≥ 60	3
	Nawrót sprężysty w 10°C po starzeniu wg PN-EN 12607-1 [29]			NRa	0

a NR – No Requirements (brak wymagań)
b TBR – To Be Reported (do zadeklarowania)

Składowanie asfaltu drogowego powinno się odbywać w zbiornikach, wykluczających zanieczyszczenie asfaltu i wyposażonych w system grzewczy pośredni (bez kontaktu asfaltu z przewodami grzewczymi). Zbiornik roboczy otaczarki powinien być izolowany termicznie, posiadać automatyczny system grzewczy z tolerancją $\pm 5^{\circ}\text{C}$ oraz układ cyrkulacji asfaltu.

Polimeroasfalt powinien być magazynowany w zbiorniku wyposażonym w system grzewczy pośredni z termostatem kontrolującym temperaturę z dokładnością $\pm 5^{\circ}\text{C}$. Zaleca się wyposażenie zbiornika w mieszadło. Zaleca się bezpośrednie zużycie polimeroasfaltu po dostarczeniu. Należy unikać wielokrotnego rozgrzewania i chłodzenia polimeroasfaltu w okresie jego stosowania oraz unikać niekontrolowanego mieszania polimeroasfaltów różnego rodzaju i klasy oraz z asfaltem zwykłym.

2.3. Kruszywo do mieszanki SMA

Do mieszanki SMA należy stosować kruszywo według PN-EN 13043 [44] i WT-1 Kruszywa 2014 [64], obejmujące kruszywo grube, kruszywo drobne i wypełniacz.

Kruszywa powinny spełniać wymagania podane w WT-1 Kruszywa 2014 tablica 16, 17, 18.

Składowanie kruszywa powinno się odbywać w warunkach zabezpieczających je przed zanieczyszczeniem i zmieszaniem z kruszywem o innym wymiarze lub pochodzeniu. Podłoże składowiska musi być równe, utwardzone i odwodnione. Składowanie wypełniacza powinno się odbywać w silosach wyposażonych w urządzenia do aeracji.

2.4. Kruszywo do uszorstnienia

W celu zwiększenia współczynnika tarcia wykonanej warstwy ścieralnej, w początkowym okresie jej użytkowania, należy gorącą warstwę posypać kruszywem mineralnym naturalnym uzyskanym z przekruszenia, o wymiarze 2/4 lub 2/5 mm i dokładnie przywałować

Kruszywa do uszorstnienia o wymiarze 2/4 lub 2/5 mm powinny spełniać wymagania podane w tablicy 5

Składowanie kruszywa powinno odpowiadać wymaganiom podanym w pktcie 2.3.

Tablica 5. Wymagania dotyczące kruszywa do uszorstnienia warstwy ścieralnej z SMA [65]

Właściwości kruszywa	Metoda badania	Wymagania dla kruszywa 2/4 lub 2/5 mm
Uziarnienie Kategoria nie niższa niż:	PN-EN 933-1 [5]	kat. GC 90/10
Zawartość pyłu	PN-EN 933-1 [5]	kat. f1, tj. przesiew przez sito 0,063 mm $\leq 0,5\%$ (m/m)
Odporność na polerowanie kruszywa, kat. nie niższa niż	PN-EN 1097-8 [18]	kat. PSV50 tj. odporność ≥ 50
Gęstość ziaren	PN-EN 1097-6, rozdz. 7, 8, 9 [16]	deklarowana przez producenta
Grube zanieczyszczenia lekkie, kat. nie wyższa niż	PN-EN 1744-1 p. 14.2 [25]	kat. mLPC 0,1, tj. zawartość zanieczyszczeń o wymiarze większym od 2 mm powinna wynosić $\leq 0,1\%$ (m/m)

Skróty użyte w tablicy: kat. - kategoria właściwości, rozdz. - rozdział

2.5. Stabilizator mastyksu

W celu zapobieżenia spływaniu lepiszcza asfaltowego z ziaren kruszywa w wyprodukowanej mieszance SMA podczas transportu należy stosować stabilizatory, którymi mogą być włókna mineralne, celulozowe lub polimerowe, spełniające wymagania określone przez producenta. Włókna te mogą być stosowane także w postaci granulatu, w tym ze środkiem wiążącym.

Można zaniechać stosowania stabilizatora, jeśli stosowane lepiszcze gwarantuje spełnienie wymagania spływności lepiszcza lub technologia produkcji i transportu mieszanki SMA nie powoduje spływności lepiszcza z ziaren kruszywa.

2.6. Środek adhezyjny

W celu poprawy powinowactwa fizykochemicznego lepiszcza asfaltowego i kruszywa, gwarantującego odpowiednią przyczepność (adhezę) lepiszcza do kruszywa i odporność mieszanki SMA na działanie

wody, należy dobrać i zastosować środek adhezyjny, tak aby dla konkretnej pary kruszywo-lepiszcze wartość przyczepności określona według PN-EN 12697-11, metoda C [34] wynosiła co najmniej 80%. Środek adhezyjny powinien odpowiadać wymaganiom określonym przez producenta. Składowanie środka adhezyjnego jest dozwolone tylko w oryginalnych opakowaniach, w warunkach określonych przez producenta.

2.7. Materiały do uszczelnienia połączeń i krawędzi

Do uszczelnienia połączeń technologicznych (tj. złączy podłużnych i poprzecznych) z tego samego materiału wykonywanego w różnym czasie oraz spoin stanowiących połączenia różnych materiałów lub połączenie warstwy asfaltowej z urządzeniami obcymi w nawierzchni lub ją ograniczającymi, należy stosować:

materiały termoplastyczne, w postaci taśm asfaltowych,

Grubość materiału termoplastycznego do spoiny powinna być dobrana zgodnie z WT-2 2016 część II i powinna wynosić 10mm.

Składowanie materiałów termoplastycznych jest dozwolone tylko w oryginalnych opakowaniach producenta, w warunkach określonych w aprobacie technicznej.

Do uszczelnienia krawędzi należy stosować asfalt drogowy wg PN-EN 12591 [27], asfalt modyfikowany polimerami wg PN-EN 14023 [59] „metoda na gorąco”. Dopuszcza się inne rodzaje lepiszcza wg norm lub aprobat technicznych.

Podstawą dopuszczenia do wbudowania:

– Elastycznych taśm bitumicznych i past asfaltowych stosowanych do uszczelnienia połączeń technologicznych są wyniki badań wg tabel od 10 do 12 wg WT-2 2016 część II w zależności od rodzaju materiału,

– zalew drogowych na gorąco zgodność z normą PN-EN 14188-1.

Zasady stosowania materiałów do połączeń technologicznych zostały przedstawione w tabelach 8 i 9. WT-2 2016 część II.

Krawędzie zewnętrzne warstw

W przypadku warstwy ścieralnej rozkładanej przy urządzeniach ograniczających nawierzchnię, których górna powierzchnia ma być w jednym poziomie z powierzchnią tej nawierzchni (np. ściek uliczny, korytka odwadniająca) oraz gdy spadek jezdni jest w stronę tych urządzeń, to powierzchnia warstwy ścieralnej powinna być wyższa o 0,5÷1,0 cm.

W przypadku warstw nawierzchni z mieszanki wałowanej bez urządzeń ograniczających (np. krawężników, ścieków, itp), krawędziom należy nadać spadki o nachyleniu nie większym niż 2:1, przy pomocy rolki dociskowej mocowanej do walca lub elementu mocowanego do rozkładarki tzw. „buta” („na gorąco”).

Jeżeli krawędzie nie zostały uformowane na gorąco krawędź należy wyfrezować na zimno.

Po wykonaniu nawierzchni asfaltowej o jednostronnym nachyleniu jezdni należy uszczelnić wyżej położoną krawędź boczną (rys. 1.). Niżej położona krawędź boczna powinna pozostać nieuszczelniona.

Krawędzie zewnętrzne oraz powierzchnie odsadzek poziomych należy uszczelnić przez pokrycie gorącym asfaltem w ilości:

- powierzchnie odsadzek - 1,5 kg/m²,
- krawędzie zewnętrzne - 4 kg/m².

Gorący asfalt może być наносzony w kilku przejściach roboczych.

Rysunek 1. Wykończenie oraz uszczelnienie wyżej położonej krawędzi warstwy dla nawierzchni o jednostronnym nachyleniu

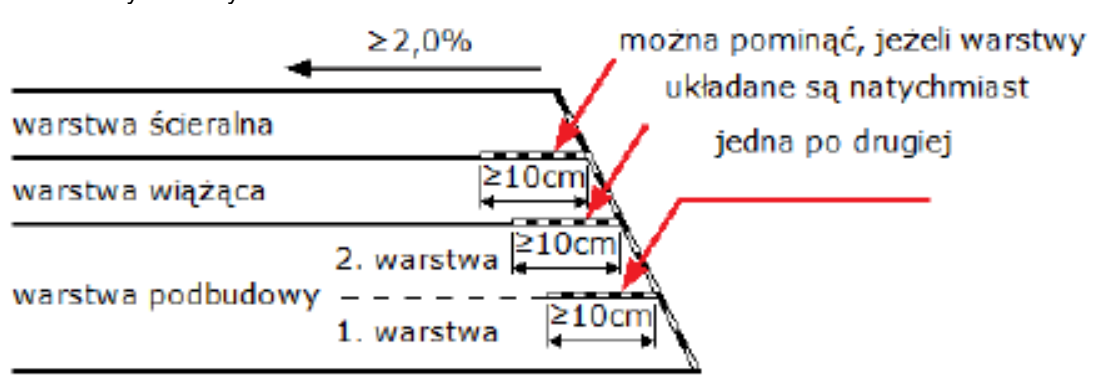

Do uszczelniania krawędzi zewnętrznych należy stosować asfalt drogowy według PN-EN 12591, asfalt modyfikowany polimerami według PN-EN 14023, asfalt wielorodajowy wg PN-EN 13924-2, albo inne lepiszcza według norm lub aprobat technicznych. Uszczelnienie krawędzi zewnętrznej należy wykonać gorącym lepiszczem.

2.8. Materiały do złączenia warstw konstrukcji

Do złączania warstw konstrukcji nawierzchni (warstwa wiążąca z warstwą ścierną) należy stosować kationowe emulsje asfaltowe lub kationowe emulsje modyfikowane polimerami według PN-EN 13808 [58].

Jeśli w dokumentacji projektowej lub STWiORB nie określono rodzaju stosowanej emulsji asfaltowej, to zaleca się zastosowanie emulsji C60BP3 ZM.

Emulsję asfaltową można składować w opakowaniach transportowych lub w stacjonarnych zbiornikach pionowych z nalewaniem od dna. Nie należy nalewać emulsji do opakowań i zbiorników zanieczyszczonych materiałami mineralnymi.

2.9. Dodatki do mieszanki mineralno-asfaltowej

Mogą być stosowane dodatki stabilizujące lub modyfikujące. Pochodzenie, rodzaj i właściwości dodatków powinny być deklarowane.

Należy używać tylko materiałów składowych o ustalonej przydatności. Ustalenie przydatności powinno wynikać co najmniej jednego z następujących dokumentów:

- normy europejskiej,
- europejskiej aprobaty technicznej,
- specyfikacji materiałowych opartych na potwierdzonych pozytywnych zastosowaniach w nawierzchniach asfaltowych.

Wykaz należy dostarczyć w celu udowodnienia przydatności. Wykaz może być oparty na badaniach w połączeniu z dowodami w praktyce.

Zaleca się stosowanie do mieszanki mineralno-asfaltowej środka obniżającego temperaturę produkcji i układania.

Do mieszanki mineralno-asfaltowej może być stosowany dodatek asfaltu naturalnego wg PN-EN 13108-4 [46], załącznik B.

2.10. Skład mieszanki mineralno-asfaltowej

Skład mieszanki mineralno-asfaltowej powinien być ustalony na podstawie badań próbek wykonanych zgodnie z normą PN-EN 13108-20 [48] załącznik C oraz normami powiązanymi. Próbki powinny spełniać wymagania podane w tablicach 13 i 14, w zależności od kategorii ruchu jak i zawartości asfaltu B_{min} i temperatur zagęszczania próbek.

Uziarnienie mieszanki mineralnej oraz minimalna zawartość lepiszcza podane są w tablicy 11.

Tablica 11. Uziarnienie mieszanki mineralnej, zawartość lepiszcza oraz środka stabilizującego mieszanki SMA do warstwy ścierną [66]

Właściwość	Przesiew, [% (m/m)]							
	SMA 5 KR1 ÷ KR4		SMA 8 KR1 ÷ KR7		SMA 11 KR3 ÷ KR4		SMA 11 KR5 ÷ KR7	
Wymiar sita #, [mm]	od	do	od	do	od	do	od	do
16	-	-	-	-	100	-	100	-
11,2	-	-	100	-	90	100	90	100
8	100	-	90	100	50	65	50	65
5,6	90	100	35	60	35	45	35	45
2	30	40	20	30	20	30	20	30
0,125	10	19	9	17	9	17	9	17
0,063	7	12	7	12	8	12	8	12
Orientacyjna zawartość środka stabilizujące go, [% (m/m)]	0,3	1,5	0,3	1,5	0,3	1,5	0,3	1,5
Zawartość lepiszcza, minimum*)	B _{min} 7,4		B _{min} 7,2		B _{min} 6,6		B _{min} 6,6	

*) Minimalna zawartość lepiszcza jest określona przy założonej gęstości mieszanki mineralnej

2,650 Mg/m³. Jeżeli stosowana mieszanka mineralna ma inną gęstość (ρ_d), to do wyznaczenia minimalnej zawartości lepiszcza podaną wartość należy pomnożyć przez współczynnik α według równania:

$$\alpha = \frac{2,650}{\rho_d}$$

2.11. Właściwości mieszanki mineralno-asfaltowej do wykonania SMA

Tablica 14. Wymagane właściwości mieszanki SMA do warstwy ścieralnej, dla ruchu KR5 + KR7 [66]

Właściwość	Warunki zagęszczania wg PN-EN 13108-20 [48]	Metoda i warunki badania	SMA 11
Zawartość wolnych przestrzeni	C.1.2, ubijanie, 2×50 uderzeń	PN-EN 12697-8 [34], p. 4	V _{min} 2,0 V _{max} 3,5
Odporność na deformacje trwałe 1)6)	C.1.20, wałowanie, P98-P100	PN-EN 12697-22 [39], metoda B w powietrzu, PN-EN 13108-20 [48], D.1.6, 60°C, 10 000 cykli	WTSAIR 0,15/ WTSAIR 0,103) PRDAIRd ekla nie więcej niż 7,0
Odporność na działanie wody	C.1.1, ubijanie, 2×35 uderzeń	PN-EN 12697-12 [36], przechowywanie w 40°C z jednym cyklem zamrażania, badanie w 25°C 2)	ITSR90
Splywność lepiszcza	-	PN-EN 12697-18 [38], p. 5	D 0,3
Współczynnik luminacji	-	Zgodnie z załącznikiem 4 do WT-2 2014 [66]	Qd≥704) Qd≥905)
1) grubość płyty: SMA8 40mm, SMA11 40mm, 2) ujednoczoną procedurę badania odporności na działanie wody podano w WT-2 2014 [66] w załączniku 1, 3) dotyczy kategorii ruchu KR7, 4) wymaganie dotyczy nawierzchni wykonywanych w terenie otwartym, 5) wymaganie dotyczy nawierzchni wykonywanych w tunelach, 6) procedurę kondycjonowania krótkoterminowego mma przed zagęszczeniem próbek do badań podano w załączniku 2 do WT-2, 2014 [66].			

3. SPRZĘT

3.1. Ogólne wymagania dotyczące sprzętu

Ogólne wymagania dotyczące sprzętu podano w STWiORB D.00.00.00 „Wymagania ogólne” [1] pkt 3.

3.2. Sprzęt stosowany do wykonania robót

Przy wykonywaniu robót Wykonawca w zależności od potrzeb, powinien wykazać się możliwością korzystania ze sprzętu dostosowanego do przyjętej metody robót, jak:

wytwórnia (otaczarka) o mieszaniu cyklicznym lub ciągłym, z automatycznym komputerowym sterowaniem produkcji, do wytwarzania mieszanek mineralno-asfaltowych, z możliwością dozowania stabilizatora mastyksu,

układarka gąsienicowa, z elektronicznym sterowaniem równości układanej warstwy, skraplarka,

walce stalowe gładkie,

lekka rozsypywarka kruszywa,

szczotki mechaniczne i/lub inne urządzenia czyszczące,

samochody samowładowcze z przykryciem brezentowym lub termosami,

sprzęt drobny.

4. TRANSPORT

4.1. Ogólne wymagania dotyczące transportu

Ogólne wymagania dotyczące transportu podano w STWiORB D.00.00.00 „Wymagania ogólne” [1] pkt 4.

4.2. Transport materiałów

Polimeroasfalt należy przewozić w cysternach kolejowych lub samochodach izolowanych i zaopatrzonych w urządzenia umożliwiające pośrednie ogrzewanie oraz w zawory spustowe.

Kruszywa można przewozić dowolnymi środkami transportu, w warunkach zabezpieczających je przed zanieczyszczeniem, zmieszaniem z innymi materiałami i nadmiernym zawilgoceniem.

Wypełniacz należy przewozić w sposób chroniący go przed zawilgoceniem, zbryleniem i zanieczyszczeniem. Wypełniacz luzem powinien być przewożony w odpowiednich cysternach przystosowanych do przewozu materiałów sypkich, umożliwiających rozładunek pneumatyczny.

Emulsja asfaltowa może być transportowana w zamkniętych cysternach, autocysternach, beczkach i innych opakowaniach pod warunkiem, że nie będą korodowały pod wpływem emulsji i nie będą powodowały jej rozpadu. Cysterny powinny być wyposażone w przegrody. Nie należy używać do transportu opakowań z metali lekkich (może zachodzić wydzielanie wodoru i groźba wybuchu przy emulsjach o $\text{pH} \leq 4$).

Mieszkankę SMA należy dowozić na budowę pojazdami samowyladowczymi w zależności od postępu robót. Podczas transportu i postoju przed wbudowaniem mieszanka powinna być zabezpieczona przed ostygnięciem i dopływem powietrza (przez przykrycie, pojemniki termoizolacyjne lub ogrzewane itp.). Warunki i czas transportu mieszanki, od produkcji do wbudowania, powinna zapewnić utrzymanie temperatury w wymaganym przedziale. Powierzchnie pojemników używanych do transportu mieszanki powinny być czyste, a do zwilżania tych powierzchni można używać tylko środki antyadhezyjne niewpływające szkodliwie na mieszankę.

5. WYKONANIE ROBÓT

5.1. Ogólne zasady wykonania robót

Ogólne zasady wykonania robót podano w STWiORB D.00.00.00 „Wymagania ogólne” [1] pkt 5.

5.2. Projektowanie mieszanki SMA

Przed przystąpieniem do robót Wykonawca dostarczy Inżynierowi do akceptacji projekt składu mieszanki SMA (SMA 8), wyniki badań laboratoryjnych oraz próbki materiałów pobrane w obecności Inżyniera do wykonania badań kontrolnych przez Zamawiającego.

Projekt mieszanki mineralno-asfaltowej powinien określać:

- źródło wszystkich zastosowanych materiałów,
- proporcje wszystkich składników mieszanki mineralnej,
- punkty graniczne uziarnienia,
- wyniki badań przeprowadzonych w celu określenia właściwości mieszanki i porównanie ich z wymaganiami specyfikacji,
- wyniki badań dotyczących fizycznych właściwości kruszywa,
- temperaturę wytwarzania i układania mieszanki.

W zagęszczaniu próbek laboratoryjnych mieszanek mineralno-asfaltowych należy stosować następujące temperatury mieszanki, w zależności stosowanego asfaltu:

- PMB 45/80-65: $145^{\circ}\text{C} \pm 5^{\circ}\text{C}$,

Recepta powinna być zaprojektowana dla konkretnych materiałów zaakceptowanych przez Inżyniera do wbudowania i przy wykorzystaniu reprezentatywnych próbek tych materiałów.

Uziarnienie mieszanki mineralnej, minimalna zawartość lepiszcza oraz orientacyjna zawartość środka stabilizującego podane są w tablicy 6.

Wymagane właściwości mieszanki SMA podane są w tablicach 7 i 9.

Tablica 6. Uziarnienie mieszanki mineralnej, zawartość lepiszcza oraz środka stabilizującego mieszanki SMA do warstwy ścieralnej [65]

Właściwość	Przesiew, [% (m/m)]							
	SMA 5 KR1 ÷ KR4		SMA 8 KR1 ÷ KR7		SMA 11 KR3 ÷ KR4		SMA 11 KR5 ÷ KR7	
Wymiar sita #, [mm]	od	do	od	do	od	do	od	do
16	-	-	-	-	100	-	100	-
11,2	-	-	100	-	90	100	90	100
8	100	-	90	100	50	65	50	65
5,6	90	100	35	60	35	45	35	45
2	30	40	20	30	20	30	20	30

PRZEBUDOWA DROGI POWIATOWEJ NR 1139G W M. DAMNO
WRAZ Z PRZEBUDOWĄ MOSTU JNI 06240063

0,125	10	19	9	17	9	17	9	17
0,063	7	12	7	12	8	12	8	12
Orientacyjna zawartość środka stabilizującego, [% (m/m)]	0,3	1,5	0,3	1,5	0,3	1,5	0,3	1,5
Zawartość lepiszcza, minimum*)	Bmin 7,4		Bmin 7,2		Bmin 6,6		Bmin 6,6	
*) Minimalna zawartość lepiszcza jest określona przy założonej gęstości mieszanki mineralnej 2,650 Mg/m ³ . Jeżeli stosowana mieszanka mineralna ma inną gęstość (ρ _d), to do wyznaczenia minimalnej zawartości lepiszcza podaną wartość należy pomnożyć przez współczynnik α według równania:								
$\alpha = \frac{2,650}{\rho_d}$								

Tablica 9. Wymagane właściwości mieszanki SMA do warstwy ścieralnej, dla ruchu KR5 ÷ KR7 [65]

Właściwość	Warunki zagęszczania wg PN-EN 13108-20 [48]	Metoda i warunki badania	SMA 8	SMA 11
Zawartość wolnych przestrzeni	C.1.2, ubijanie, 2×50 uderzeń	PN-EN 12697-8 [34], p. 4	Vmin 2,0 Vmax 3,5	Vmin 2,0 Vmax 3,5
Odporność na deformacje trwałe 1)6)	C.1.20, wałowanie, P98-P100	PN-EN 12697-22 [39], metoda B w powietrzu, PN-EN 13108-20 [48], D.1.6, 60°C, 10 000 cykli	WTSAIR 0,15/ WTSAIR 0,103) PRDAIRdekla nie więcej niż 7,0	WTSAIR 0,15/ WTSAIR 0,103) PRDAIRdekla nie więcej niż 7,0
Odporność na działanie wody	C.1.1, ubijanie, 2×35 uderzeń	PN-EN 12697-12 [36], przechowywanie w 40°C z jednym cyklem zamrażania, badanie w 25°C 2)	ITSR90	ITSR90
Splywność lepiszcza	-	PN-EN 12697-18 [38], p. 5	D 0,3	D 0,3
Współczynnik luminacji	-	Zgodnie z załącznikiem 4 do WT-2 2014 [66]	Qd≥704) Qd≥905)	Qd≥704) Qd≥905)

- 1) grubość płyty: SMA8 40mm, SMA11 40mm,
- 2) ujednoczoną procedurę badania odporności na działanie wody podano w WT-2 2014 [66] w załączniku 1,
- 3) dotyczy kategorii ruchu KR7,
- 4) wymaganie dotyczy nawierzchni wykonywanych w terenie otwartym,
- 5) wymaganie dotyczy nawierzchni wykonywanych w tunelach,
- 6) procedurę kondycjonowania krótkoterminowego mma przed zagęszczeniem próbek do badań podano w załączniku 2 do WT-2, 2014 [66].

5.3. Wytwarzanie mieszanki SMA

Mieszankę SMA należy wytwarzać na gorąco w otaczarce (zespole maszyn i urządzeń dozowania, podgrzewania i mieszania składników oraz przechowywania gotowej mieszanki). Dozowanie składników mieszanki SMA w otaczarkach, w tym także wstępne, powinno być zautomatyzowane i zgodne z receptą roboczą, a urządzenia do dozowania składników oraz pomiaru temperatury powinny być okresowo sprawdzane. Kruszywo o różnym uziarnieniu lub pochodzeniu należy dodawać odmierzone oddzielnie.

Lepiszczce asfaltowe należy przechowywać w zbiorniku z pośrednim systemem ogrzewania, z układem termostatowania zapewniającym utrzymanie żądanej temperatury z dokładnością $\pm 5^{\circ}\text{C}$. Temperatura lepiszcza asfaltowego w zbiorniku magazynowym (roboczym) nie powinna przekraczać 180°C dla asfaltu drogowego 50/70 i 70/100 i polimeroasfaltu drogowego 45/80-55, 45/80-65 i 65/105-60.

Kruszywo (ewentualnie z wypełniaczem) powinno być wysuszone i podgrzane tak, aby mieszanka mineralna uzyskała temperaturę właściwą do otoczenia lepiszczem asfaltowym. Temperatura mieszanki mineralnej nie powinna być wyższa o więcej niż 30°C od najwyższej temperatury mieszanki mineralno-asfaltowej podanej w tablicy 10. W tej tablicy najniższa temperatura dotyczy mieszanki mineralno-asfaltowej (SMA) dostarczonej na miejsce wbudowania, a najwyższa temperatura dotyczy mieszanki mineralno-asfaltowej bezpośrednio po wytworzeniu w wytwórni.

Tablica 10. Najwyższa i najniższa temperatura mieszanki SMA [65]

Lepiszczce asfaltowe	Temperatura mieszanki [$^{\circ}\text{C}$]
PMB 45/80-65	od 130 do 180

Sposób i czas mieszania składników mieszanki mineralno-asfaltowej powinny zapewnić równomierne otoczenie kruszywa lepiszczem asfaltowym.

System dozowania dodatków modyfikujących lub stabilizujących powinien zapewnić jednorodność dozowania dodatków do wytwarzanej mieszanki. Warunki wytwarzania i przechowywania mieszanki mineralno-asfaltowej na gorąco nie powinny istotnie wpływać na skuteczność działania tych dodatków.

5.4. Przygotowanie podłoża

Przygotowanie podłoża z mieszanki mineralno-asfaltowej

Przed skropieniem podłoże z mieszanki mineralno-asfaltowej należy oczyścić. W przypadku zanieczyszczonej warstwy dodatkowo oczyścić poprzez zabieg szczotkowania i mycie pod ciśnieniem. Przy używaniu szczotek mechanicznych należy zwrócić uwagę, aby nie została uszkodzona warstwa błonki asfaltowej na powierzchni ziaren kruszyw stanowiących górną powierzchnię warstwy. W przypadku zanieczyszczenia podłoża olejami, paliwem lub chemikaliami należy użyć specjalnych absorbentów do zebrania zanieczyszczeń a następnie zmyć powierzchnię wodą pod ciśnieniem.

Przygotowanie podłoża z mieszanki mineralnej niezwiązanej i związanej hydraulicznie

Powierzchnia podłoża musi być oczyszczona z wszelkiego obcego materiału innego niż mieszanka mineralna, z której została wykonana warstwa. W przypadku podbudowy bardzo suchej, bezpośrednio przed wykonaniem skropienia emulsją asfaltową podłoże należy zwilżyć wodą, tak aby powierzchnię podłoża doprowadzić do stanu matowo-wilgotnego, bez zastoisk wodnych i bez zjawiska nasączenia warstwy wodą. W przypadku skrapiania warstwy niezwiązanej nasiąkniętej wodą po opadach atmosferycznych należy opóźnić skropienie do momentu częściowego przesuszenia powierzchniowego warstwy (do stanu matowo-wilgotnego).

Przygotowanie podłoża na obiektach inżynierskich

W przypadku podłoża, które stanowi izolacja przeciwwodna na obiektach mostowych, należy postępować według wskazań producenta lub zapisów w normach albo aprobaty technicznych.

Wykonanie skropienia

Temperatura podłoża w czasie skrapiania powinna wynosić nie mniej niż $+5^{\circ}\text{C}$. Nie dopuszcza się wykonywania skrapiania podczas opadów atmosferycznych lub tuż przed spodziewanymi opadami. Czasookres skropienia należy tak zaplanować, aby nie wystąpiły opady atmosferyczne wcześniej niż po całkowitym rozpadzie emulsji.

Wykonawca przekaże Inspektorowi Nadzoru kopię protokołu kalibracji skrapiarki (równomierność skrapiania oraz wydatku emulsji przy ustalonej prędkości przejazdu). Skrapiarka powinna zapewniać rozkładanie lepiszcza z tolerancją $\pm 10\%$ w stosunku do ilości założonej. Skrapiarka, dla której nie wykonano kalibracji nie może zostać dopuszczona do wykonania skropienia. Skrapianie należy wykonywać równomiernie na całej powierzchni przeznaczonej do skropienia, przy użyciu skrapiarek samochodowych, ewentualnie ciągnionych - wyposażonych w rampy spryskujące oraz automatyczne systemy kontroli wydatku skropienia. Dopuszcza się skrapianie ręczne laną tylko w miejscach trudno dostępnych (np. ścieki uliczne) oraz przy urządzeniach usytuowanych w nawierzchni lub ją ograniczających. Skropione podłoże należy wyłączyć z ruchu publicznego i technologicznego przez zmianę organizacji ruchu lub odpowiednią ochronę skropienia przez pokrycie specjalną warstwą osłonową

Przed rozpoczęciem skrapiania należy strefy przyległe do skrapianych powierzchni jak np.: krawężniki, ścieki, wpusty itp. odpowiednio osłonić, zabezpieczając przed zabrudzeniem lub zalaniem emulsją. Podłoże powinno być skropione z odpowiednim wyprzedzeniem przed układaniem następnej warstwy asfaltowej w celu rozpadu emulsji z wydzieleniem asfaltu i odparowaniem wody. O rozpadzie emulsji świadczy zmiana koloru skropionej powierzchni z brązowego na czarny. Przed wykonaniem następnego zabiegu technologicznego należy odczekać minimum

30 minut od momentu zmiany koloru pokrytej lepiszczem warstwy na czarny. Temperatura emulsji asfaltowej podczas wykonywania skropienia podłoża musi mieścić się w granicach podanych w tabeli. Temperatura użycia emulsji asfaltowych.

Rodzaj lepiszczca	temperatura użycia [°C]	
	min.	maks.
Emulsja asfaltowa	50	85
Emulsja asfaltowa modyfikowana polimerem	60	85

Skropienie warstwy z mieszanki mineralno-asfaltowej

Skropienie lepiszczem powinno być wykonane w ilości podanej w tabeli. Kontrolę ilości lepiszczca do skropienia należy dokonać według PN-EN 12272-1.

Zalecane ilości emulsji asfaltowej do skropienia podłoża z mieszanki mineralno-asfaltowej [kg/m²] (uwaga - przyjęto dla emulsji kationowej o zawartości asfaltu 60% wg PN-EN 13808:2013 Załącznik Krajowy NA, rodzaje: C60B3 ZM, C60BP3 ZM)

Podłoże pod układaną warstwę asfaltową		Układana warstwa		
rodzaj	cecha	podbudowa asfaltowa	wiążąca	ścieralna z SMA lub z AC
<i>Dla dróg o kategorii ruchu od KR3 do KR7 - rodzaj emulsji: C60BP3 ZM*</i>				
Warstwa podbudowy asfaltowej	nowo wykonana	0,2 ÷ 0,4	0,3 ÷ 0,5	X
	frezowana	0,3 ÷ 0,5	0,3 ÷ 0,5	X
	porowata lub w złym stanie	0,3 ÷ 0,6	0,3 ÷ 0,7	X
Warstwa wiążąca	nowo wykonana	-	X	0,2 ÷ 0,4
	frezowana	-	0,3 ÷ 0,5	0,3 ÷ 0,5
	porowata lub w złym stanie	-	0,3 ÷ 0,7	0,3 ÷ 0,5
Stara nawierzchnia asfaltowa	frezowana	0,3 ÷ 0,5	0,3 ÷ 0,5	0,3 ÷ 0,5
	porowata lub w złym stanie	0,3 ÷ 0,6	0,3 ÷ 0,7	-

W wypadku podłoża z nowo wykonanej warstwy asfaltowej, do oceny nierówności należy przyjąć dane z pomiaru równości tej warstwy wykonanego metodą z wykorzystaniem łaty 4-metrowej i klina lub metody równoważnej przy użyciu łaty i klina, mierząc wysokość prześwitu w połowie długości łaty. Pomiar wykonuje się nie rzadziej niż co 10 m. Wymagana równość podłużna jest określona w rozporządzeniu dotyczącym warunków technicznych, jakim powinny odpowiadać drogi publiczne [67]. W wypadku podłoża z warstwy starej nawierzchni, nierówności nie powinny przekraczać wartości podanych w tablicy 11.

Tablica 11. Maksymalne nierówności podłoża z warstwy starej nawierzchni pod warstwy asfaltowe (pomiar łatą 4-metrową lub równoważną metodą)

Klasa drogi	Element nawierzchni	Maksymalna nierówność podłoża pod warstwę ścierną
-------------	---------------------	---

		[mm]
A, S, GP	Pasy: ruchu, awaryjne, dodatkowe, włączania i wyłączania	6
	Jezdnie łącznic, jezdnie MOP, utwardzone pobocza	8

G Pasy: ruchu, dodatkowe, włączania i wyłączania, postojowe, jezdnie łącznic, utwardzone pobocza 8

Z, L, D Pasy ruchu 9

Jeżeli nierówności poprzeczne są większe niż dopuszczalne, to należy wyrównać podłoże.

Rzędne wysokości podłoża oraz urządzeń usytuowanych w nawierzchni lub ją ograniczających powinny być zgodne z dokumentacją projektową. Z podłoża powinien być zapewniony odpływ wody.

Oznakowanie poziome na warstwie podłoża należy usunąć.

Nierówności podłoża (w tym powierzchnię istniejącej warstwy ścieralnej) należy wyrównać poprzez frezowanie lub wykonanie warstwy wyrównawczej.

Wykonane w podłożu łaty z materiału o mniejszej sztywności (np. łaty z asfaltu lanego w betonie asfaltowym) należy usunąć, a powstałe w ten sposób ubytki wypełnić materiałem o właściwościach zbliżonych do materiału podstawowego (np. wypełnić betonem asfaltowym).

W celu polepszenia połączenia między warstwami technologicznymi nawierzchni powierzchnia podłoża powinna być w ocenie wizualnej chropowata.

Szerokie szczeliny w podłożu należy wypełnić odpowiednim materiałem, np. zalewami drogowymi według PN-EN 14188-1 [60] lub PN-EN 14188-2 [61] albo innymi materiałami według norm lub aprobat technicznych.

Na podłożu wykazującym zniszczenia w postaci siatki spękań zmęczeniowych lub spękań poprzecznych zaleca się stosowanie membrany przeciwspekaniowej, np. mieszanki mineralno-asfaltowej, warstwy SAMI lub

z geosyntetyków według norm lub aprobat technicznych.

5.5. Próba technologiczna

Wykonawca przed przystąpieniem do produkcji mieszanki jest zobowiązany na życzenie Inżyniera do przeprowadzenia w obecności Inżyniera próby technologicznej, która ma na celu sprawdzenie zgodności właściwości wyprodukowanej mieszanki z receptą. W tym celu należy zaprogramować otaczarkę zgodnie z receptą roboczą i w cyklu automatycznym produkować mieszankę. Do badań należy pobrać mieszankę wyprodukowaną po ustabilizowaniu się pracy otaczarki.

Nie dopuszcza się oceniania dokładności pracy otaczarki oraz prawidłowości składu mieszanki mineralnej na podstawie tzw. suchego zarobu, z uwagi na możliwą segregację kruszywa.

Mieszankę wyprodukowaną po ustabilizowaniu się pracy otaczarki należy zgromadzić w silosie lub załadować na samochód. Próbkę do badań należy pobierać ze skrzyni samochodu zgodnie z metodą określoną w PN-EN 12697-27 [39].

Na podstawie uzyskanych wyników Inżynier podejmuje decyzję o wykonaniu odcinka próbnego.

5.6. Połączenie międzywarstwowe

Uzyskanie wymaganej trwałości nawierzchni jest uzależnione od zapewnienia połączenia między warstwami oraz ich współpracy w przenoszeniu obciążeń nawierzchni wywołanych ruchem pojazdów. Zapewnienie połączenia międzywarstwowego wymaga starannego przygotowania podłoża, na którym będą układane kolejne warstwy asfaltowe, zastosowania odpowiedniej emulsji asfaltowej oraz właściwego wykonania skropienia.

W połączeniach międzywarstwowych występują dwa główne mechanizmy:

– zazębienie wynikające z wzajemnego powierzchniowego oddziaływania pomiędzy ziarnami górnej i dolnej mieszanki, na co ma wpływ uziarnienie obu materiałów, makrotekstura dolnej warstwy,

– sklejenie wynikające z działania lepiszcza wytrąconego z emulsji asfaltowej, co wynika głównie z kohezji lepiszcza asfaltowego.

Czynniki technologiczne wpływające na trwałość połączenia międzywarstwowego:

– stan podłoża – na podstawie oceny wizualnej: spękania, zanieczyszczenia, woda, luźny materiał, resztki oznakowania poziomego i obecność innych materiałów utrudniających kontakt między górną i dolną powierzchnią mieszanki,

– rodzaj wbudowywanej mieszanki mineralno-asfaltowej (uziarnienie, zawartość lepiszcza, temperatura wbudowania),

– technologia wbudowania warstw asfaltowych (rozkładanie dwóch warstw w jednym cyklu technologicznym, skuteczność zagęszczania),

– rodzaj i ilość zastosowanego lepiszcza do skropienia oraz równomierność pokrycia powierzchni lepiszczem.

Skropienie emulsją asfaltową ma na celu zwiększenie siły połączenia pomiędzy warstwami konstrukcyjnymi oraz zabezpieczenie przed wnikaniem i zaleganiem wody pomiędzy warstwami.

Do połączeń międzywarstwowych należy stosować następujące materiały:

– kationowe emulsje asfaltowe niemodyfikowane wg Załącznika Krajowego NA do PN-EN 13808,

– kationowe emulsje asfaltowe modyfikowane polimerami wg Załącznika Krajowego NA do PN-EN 13808.

Spośród rodzajów emulsji wymienionych w Załączniku Krajowym NA do normy PN-EN 13808, należy stosować emulsje oznaczone kodem ZM. Należy stosować emulsje według aktualnego wydania Załącznika Krajowego

Wytrzymałość na ścinanie wszystkich połączeń jest warunkiem uzyskania odpowiedniej sztywności konstrukcji, a tym samym trwałości konstrukcji. Jest warunkiem, który jest zakładany do obliczenia grubości warstw na etapie wymiarowania nawierzchni i musi być spełniony.

Wymagane minimalne wartości wytrzymałości na ścinanie połączenia między warstwami asfaltowymi nawierzchni podano w tabeli

Połączenie między warstwami	Wymagana minimalna wytrzymałość na ścinanie, na próbkach Ø 150 mm (Ø 100 mm) [MPa]
ścieralna - wiążąca ^{a)}	1,0
wiążąca - podbudowa	0,7
podbudowa - podbudowa ^{b)}	0,6
cienka warstwa ścieralna (grubość projektowa ≤ 3,5 cm) - warstwa wiążąca cienka warstwa ścieralna (grubość projektowa ≤ 3,5 cm) - warstwa ścieralna	1,3 ^{c)}
a) Nie dotyczy asfaltowych warstw kompaktowych b) Jeśli podbudowa składa się z kilku warstw asfaltowych c) Nie dotyczy jeżeli zawartość wolnych przestrzeni w warstwie ścieralnej przekracza 14%	

Metodyka badania wytrzymałości na ścinanie zgodnie z „Instrukcją laboratoryjnego badania szczepności międzywarstwowej warstw asfaltowych wg metody Leutnera i wymagania techniczne szczepności. 2014”, z zastosowaniem próbek Ø 100 mm lub Ø 150mm”. Badaniem referencyjnym jest badanie na próbkach Ø150 mm.

Badanie połączenia międzywarstwowego jako badanie kontrolne, powinno być wykonywane w nawierzchniach dróg KR4÷7. Częstość wykonywanych badań powinna wynosić nie rzadziej niż jeden punkt na 15 000 m² wykonanej nawierzchni.

W odniesieniu do dróg KR1÷3 badania kontrolne połączenia międzywarstwowego nie są obligatoryjne, jednak należy je wykonywać w przypadkach budzących wątpliwości co do jakości wykonanych robot.

5.7. Wbudowanie mieszanki mineralno-asfaltowej

Mieszankę mineralno-asfaltową można wbudowywać na podłożu przygotowanym zgodnie z zapisami w punktach 5.4 i 5.6.

Temperatura podłoża pod rozkładaną warstwę nie może być niższa niż +5oC.

Transport mieszanki SMA powinien być zgodny z zaleceniami podanymi w punkcie 4.2.

Mieszankę SMA należy wbudowywać w odpowiednich warunkach atmosferycznych.

Prace związane z wbudowaniem mieszanki mineralno-asfaltowej należy tak zaplanować, aby:

umożliwiały układanie warstwy całą szerokością jezdni (jedną rozkładarką lub dwoma rozkładarkami pracującymi obok siebie z przesunięciem wg pkt 7.6.3.1 WT-2 2016.), a w przypadku przebudów i remontów o dopuszczonym ruchu jednokierunkowym (wahadłowym) szerokością pasa ruchu,

dzienne działki robocze (tj. odcinki nawierzchni na których mieszanka mineralnoasfaltowa jest wbudowywana jednego dnia) powinny być możliwie jak najdłuższe min. 200 m, organizacja dostaw mieszanki powinna zapewnić pracę rozkładarki bez zatrzymań.

Temperatura otoczenia w ciągu doby nie powinna być niższa od temperatury podanej w tabeli poniżej. Temperatura powinna być mierzona co najmniej 3 razy dziennie: przed przystąpieniem do robot oraz podczas ich wykonywania w okresach równomiernie rozłożonych w planowanym czasie realizacji dziennej działki roboczej. Temperatura otoczenia może być niższa w wypadku stosowania ogrzewania podłoża i obramowania (np. promienniki podczerwieni, urządzenia mikrofalowe).

W przypadku stosowania mieszanek mineralno-asfaltowych z dodatkiem umożliwiającym obniżenie temperatury mieszania (mieszanki na ciepło) i wbudowania, należy indywidualnie określić wymagane warunki otoczenia.

Tabela. Minimalne temperatury otoczenia w jakich można wbudowywać mieszanki mineralno-asfaltowe.

Warstwa asfaltowa	Grubość warstwy [cm]	Minimalna temperatura powietrza			
		-3 °C	0 °C	+5 °C ^{a)}	+10 °C ^{a)}
podbudowa		X ^{b)}	X		
Wiążąca			X		
ścieralna betonu asfaltowego (typu wałowanego), SMA	≥ 3			X	
	< 3				X
a) temperatura podłoża co najmniej + 5 °C					
b) do decyzji Inspektora Nadzoru					
X – granica poniżej której obowiązuje zakaz wbudowywania mieszanki					

Mieszanka mineralno-asfaltowa powinna być wbudowywana rozkładarką wyposażoną w układ automatycznego sterowania zapewniający utrzymywanie grubości warstwy i niwelety zgodnie z dokumentacją projektową, elementy wibrujące do wstępnego zagęszczenia, urządzenia do podgrzewania elementów roboczych rozkładarki. Mieszanki mineralno-asfaltowe można rozkładać specjalną maszyną drogową z podwójnym zestawem rozkładającym do układania dwóch warstw technologicznych w jednej operacji (tzw. asfaltowe warstwy kompaktowe).

W celu poprawy właściwości przeciwoślizgowych warstwę ścieralną należy układać w kierunku przeciwnym do przewidywanego kierunku ruchu – dotyczy nawierzchni dwujezdniowych oraz jednojezdniowych w przypadku przebudów i remontów układanych szerokością pasa ruchu.

W miejscach niedostępnych dla sprzętu dopuszcza się wbudowywanie ręczne.

Podczas rozkładania grubość wykonywanej warstwy powinna być sprawdzana co 25 m, w co najmniej trzech miejscach (w osi i przy brzegach warstwy).

Po wykonanych warstwach podbudowy i warstwie wiążącej powinien odbywać się wyłącznie ruch pojazdów związanych z układaniem następnej warstwy.

W przypadku konieczności dopuszczenia innego ruchu należy zastosować zabiegi zabezpieczające uzyskanie wymaganego połączenia międzywarstwowego.

Właściwości wykonanej warstwy powinny spełniać warunki podane w tablicy 13.

Tablica 13. Wymagany wskaźnik zagęszczenia oraz zawartość wolnych przestrzeni w wykonanej warstwie

Typ i wymiar mieszanki	Projektowana grubość warstwy technologicznej [cm]	Wskaźnik zagęszczenia [%]	Zawartość wolnych przestrzeni w warstwie [% (v/v)]
SMA8 KR5 ÷ KR7	2,5 ÷ 5,0	≥ 98	1,5 ÷ 5,0

Mieszanka mineralno-asfaltowa powinna być wbudowywana rozkładarką wyposażoną w układ automatycznego sterowania grubości warstwy i utrzymywania niwelety zgodnie z dokumentacją projektową. W miejscach niedostępnych dla sprzętu dopuszcza się wbudowywanie ręczne.

Grubość wykonywanej warstwy powinna być sprawdzana co 25 m, w co najmniej trzech miejscach (w osi i przy brzegach warstwy).

Warstwy wałowane powinny być równomiernie zagęszczone ciężkimi walcami drogowymi. Do warstw z mieszanki SMA można stosować wyłącznie walce drogowe stalowe gładkie. Nie zaleca się stosowania wibracji podczas zagęszczania SMA.

5.9. Uszorstnienie warstwy SMA

Warstwa ścieralna z SMA powinna mieć jednorodną teksturę i strukturę, dostosowaną do przeznaczenia, np. ze względu na właściwości przeciwpoślizgowe, hałas toczenia kół lub względy estetyczne.

Do zwiększenia szorstkości warstwy ścieralnej konieczne może być jej uszorstnienie. Do warstw z mieszanki SMA o $D < 11$ mm zaleca się stosowanie posypki o wymiarze 2/4 mm. Do warstw z mieszanki SMA o $D \geq 11$ mm można stosować posypkę o wymiarze 2/4 lub 2/5 mm.

Na powierzchnię gorącej warstwy należy równomiernie nanieść posypkę i dokładnie zawałować. Nanoszenie posypki powinno odbywać się maszynowo, a jedynie w miejscach trudno dostępnych dopuszcza się wykonanie ręczne. Przy wyborze uziarnienia posypki należy wziąć pod uwagę wymagania ochrony przed hałasem. Jeżeli wymaga się zmniejszenia hałasu od kół pojazdów, należy stosować posypkę o drobniejszym uziarnieniu.

Wymagana ilość kruszywa do uszorstnienia:

mieszanki typu SMA: 1 do 2 kg/m² dla kruszywa o uziarnieniu 2/4 lub 2/5 mm; dopuszcza się zastosowanie kruszywa o uziarnieniu 1/3 mm

W uzasadnionych przypadkach można nie stosować uszorstnienia, na przykład w celu (zmniejszenia) zminimalizowania hałaśliwości nawierzchni wykonanej z mieszanek drobnoziarnistych na odcinkach dróg przebiegających przez obszary zurbanizowane pod warunkiem uzyskania wymaganych właściwości przeciwpoślizgowych

6. KONTROLA JAKOŚCI ROBÓT

6.1. Ogólne zasady kontroli jakości robót

Ogólne zasady kontroli jakości robót podano w STWiORB D.00.00.00 „Wymagania ogólne” [1] pkt 6.

6.2. Badania przed przystąpieniem do robót

Przed przystąpieniem do robót Wykonawca powinien:

uzyskać wymagane dokumenty, dopuszczające wyroby budowlane do obrotu i powszechnego stosowania (np. stwierdzenie o oznakowaniu materiału znakiem CE lub znakiem budowlanym B, certyfikat zgodności, deklarację zgodności, aprobatę techniczną, ew. badania materiałów wykonane przez dostawców itp.),

ew. wykonać własne badania właściwości materiałów przeznaczonych do wykonania robót, określone przez Inżyniera,

sprawdzić cechy zewnętrzne gotowych materiałów z tworzyw.

Wszystkie dokumenty oraz wyniki badań Wykonawca przedstawia Inżynierowi do akceptacji.

6.3. Badania w czasie robót

6.3.1. Uwagi ogólne

Badania dzielą się na:

badania wykonawcy (w ramach własnego nadzoru),

badania kontrolne (w ramach nadzoru zlecienniodawcy – Inżyniera).

6.3.2. Badania Wykonawcy

Badania Wykonawcy są wykonywane przez Wykonawcę lub jego zlecienniodawców celem sprawdzenia, czy jakość materiałów budowlanych (mieszanek mineralno-asfaltowych i ich składników, lepiszczy i materiałów do uszczelnień itp.) oraz gotowej warstwy (wbudowane warstwy asfaltowe, połączenia itp.) spełniają wymagania określone w kontrakcie.

Wykonawca powinien wykonywać te badania podczas realizacji kontraktu, z niezbędną starannością i w wymaganym zakresie. Wyniki należy zapisywać w protokołach. W razie stwierdzenia uchybień w stosunku do wymagań kontraktu, ich przyczyny należy niezwłocznie usunąć.

Wyniki badań Wykonawcy należy przekazywać Inżynierowi na jego żądanie. Inżynier może zdecydować o dokonaniu odbioru na podstawie badań Wykonawcy. W razie zastrzeżeń Inżynier może przeprowadzić badania kontrolne według pktu 6.3.3.

Zakres badań Wykonawcy związany z wykonywaniem nawierzchni:

pomiar temperatury powietrza,

pomiar temperatury mieszanki mineralno-asfaltowej podczas wykonywania nawierzchni (wg PN-EN 12697-13 [36]),

ocena wizualna mieszanki mineralno-asfaltowej,
 ocena wizualna posypki,
 dokumentacja działań podejmowanych celem zapewnienia odpowiednich właściwości przeciwpoślizgowych,
 pomiar parametrów geometrycznych poboczy,
 ocena wizualna jednorodności powierzchni warstwy,
 ocena wizualna jakości wykonania połączeń technologicznych.

Częstotliwość oraz zakres badań i pomiarów wykonanej nawierzchni z mieszanki SMA

Lp.	Wyszczególnienie badań	Minimalna częstotliwość badań i pomiarów
1	Szerokość warstwy	2 razy na odcinku drogi o długości 1 km
2	Równość podłużna warstwy	każdy pas ruchu planografem lub łata co 10m
3	Równość poprzeczna warstwy	nie rzadziej niż co 10 m
4	Spadki poprzeczne warstwy*)	10 razy na odcinku drogi o długości 1 km
5	Rzędne wysokościowe warstwy	co 25 m w osi jezdni i w odległości 50cm od jej krawędzi a)
6	Ukształtowanie osi w planie *)	
7	Grubość warstwy	2 próbki z każdego pasa o powierzchni do 3000 m ²
8	Złącza podłużne i poprzeczne	cała długość złącza
9	Krawędź, obramowanie warstwy	cała długość
10	Wygląd warstwy	ocena ciągła
11	Zagęszczenie warstwy	2 próbki z każdego pasa o powierzchni do 3000 m ²
11	Wolna przestrzeń w warstwie	jw.

a) siatkę pomiarową z wykazem współrzędnych punktów Wykonawca zobowiązany jest zatwierdzić u Inżyniera

*) Dodatkowe pomiary spadków poprzecznych i ukształtowania osi w planie należy wykonać w punktach głównych łuków poziomych.

6.3.3. Badania kontrolne

Badania kontrolne są badaniami Inżyniera, których celem jest sprawdzenie, czy jakość materiałów budowlanych (mieszanek mineralno-asfaltowych i ich składników, lepiszczy i materiałów do uszczelnień itp.) oraz gotowej warstwy (wbudowane warstwy asfaltowe, połączenia itp.) spełniają wymagania określone w kontrakcie. Wyniki tych badań są podstawą odbioru. Pobieraniem próbek i wykonaniem badań na miejscu budowy zajmuje się Inżynier w obecności Wykonawcy. Badania odbywają się również wtedy, gdy Wykonawca zostanie w porę powiadomiony o ich terminie, jednak nie będzie przy nich obecny.

Rodzaj badań kontrolnych mieszanki mineralno-asfaltowej i wykonanej z niej warstwy podano w tablicy 14

Tablica 14. Rodzaj badań kontrolnych

Lp.	Rodzaj badań
1	Mieszanka mineralno-asfaltowa a), b)
1.1	Uziarnienie
1.2	Zawartość lepiszcza
1.3	Temperatura mięknięcia lepiszcza odzyskanego
1.4	Gęstość i zawartość wolnych przestrzeni próbki
2	Warstwa asfaltowa
2.1	Wskaźnik zagęszczenia a)
2.2	Spadki poprzeczne
2.3	Równość
2.4	Grubość lub ilość materiału
2.5	Zawartość wolnych przestrzeni a)
2.6	Właściwości przeciwpoślizgowe
2.7	Połączenia międzywarstwowe)

a) do każdej warstwy i na każde rozpoczęte 6000 m² nawierzchni jedna próbka; w razie potrzeby liczba próbek może zostać zwiększona (np. nawierzchnie dróg w terenie zabudowy)

b) w razie potrzeby specjalne kruszywa i dodatki

c) 1 próbka nie rzadziej niż raz na 1 km drogi

6.3.4. Badania kontrolne dodatkowe

W wypadku uznania, że jeden z wyników badań kontrolnych nie jest reprezentatywny dla ocenianego odcinka budowy, Wykonawca ma prawo żądać przeprowadzenia badań kontrolnych dodatkowych.

Inżynier i Wykonawca decydują wspólnie o miejscach pobierania próbek i wyznaczeniu odcinków częściowych ocenianego odcinka budowy. Jeżeli odcinek częściowy przyporządkowany do badań kontrolnych nie może być jednoznacznie i zgodnie wyznaczony, to odcinek ten nie powinien być mniejszy niż 20% ocenianego odcinka budowy.

Do odbioru uwzględniane są wyniki badań kontrolnych i badań kontrolnych dodatkowych do wyznaczonych odcinków częściowych.

Koszty badań kontrolnych dodatkowych zażądanych przez Wykonawcę ponosi Wykonawca.

6.3.5. Badania arbitrażowe

Badania arbitrażowe są powtórzeniem badań kontrolnych, co do których istnieją uzasadnione wątpliwości ze strony Inżyniera lub Wykonawcy (np. na podstawie własnych badań).

Badania arbitrażowe wykonuje na wniosek strony kontraktu niezależne laboratorium, które nie wykonywało badań kontrolnych.

Koszty badań arbitrażowych wraz ze wszystkimi kosztami ubocznymi ponosi strona, na której niekorzyść przemawia wynik badania.

6.4. Właściwości warstw i nawierzchni oraz dopuszczalne odchyłki

6.4.1. Mieszanka mineralno-asfaltowa

Właściwości materiałów należy oceniać na podstawie badań pobranych próbek mieszanki mineralno-asfaltowej przed wbudowaniem (wbudowanie oznacza wykonanie warstwy asfaltowej). Wyjątkowo dopuszcza się badania próbek pobranych z wykonanej warstwy asfaltowej).

6.4.2. Warstwa asfaltowa

6.4.2.1. Grubość warstwy oraz ilość materiału

Grubość wykonanej warstwy oznaczana według PN-EN 12697-36 [40] oraz ilość wbudowanego materiału na określonej powierzchni (dotyczy przede wszystkim cienkich warstw) mogą odbiegać od projektu o wartości podane w tablicy 15.

W wypadku określania ilości materiału na powierzchnię i średniej wartości grubości warstwy z reguły należy przyjąć za podstawę cały odcinek budowy. Inżynier ma prawo sprawdzać odcinki częściowe. Odcinek częściowy powinien zawierać co najmniej jedną dzienną działkę roboczą. Do odcinka częściowego obowiązują te same wymagania jak do odcinka budowy.

Za grubość warstwy lub warstw przyjmuje się średnią arytmetyczną wszystkich pojedynczych oznaczeń grubości warstwy na całym odcinku budowy lub odcinku częściowym.

Maksymalne wartości różnicy grubości średniej i grubości dla pojedynczych pomiarów przedstawia tabela

Tablica 15. Maksymalne wartości różnicy grubości

	Pakiet: warstwa ścieralna + wiążąca + podbudowa asfaltowa razem	Warstwa ścieralna
dla wartości średniej grubości wbudowanej warstwy z całego odcinka budowy	nie dopuszcza się zaniżenia grubości	
dla wartości pojedynczych wyników pomiarów grubości wbudowanej warstwy	0 ÷ 10%, ale nie więcej niż 1,0 cm	0 ÷ 5%

Zwiększone grubości poszczególnych warstw będą zaliczane jako wyrównanie ewentualnych niedoborów niżej leżącej warstwy.

Przy doborze rodzaju mieszanki mineralno-asfaltowej do układu warstw konstrukcyjnych należy zachować zasadę mówiącą, że grubość warstwy musi być co najmniej dwuipółkrotnie większa od wymiaru D kruszywa danej mieszanki ($h \geq 2,5xD$).

6.4.2.2. Wskaźnik zagęszczenia warstwy

Zagęszczenie wykonanej warstwy, wyrażone wskaźnikiem zagęszczenia oraz zawartością wolnych przestrzeni, nie może przekroczyć wartości dopuszczalnych podanych w tablicy 13. Dotyczy to każdego pojedynczego oznaczenia danej właściwości.

Określenie gęstości objętościowej należy wykonywać według PN-EN 12697-6 [32].

6.4.2.3. Zawartość wolnych przestrzeni w nawierzchni

Zawartość wolnych przestrzeni w próbce pobranej z nawierzchni, nie może przekroczyć wartości dopuszczalnych określonych w tablicy 13.

6.4.2.4. Spadki poprzeczne

Spadki poprzeczne nawierzchni należy badać nie rzadziej niż co 20 m oraz w punktach głównych łuków poziomych.

Spadki poprzeczne powinny być zgodne z dokumentacją projektową, z tolerancją $\pm 0,5\%$.

6.4.2.5. Równość podłużna i poprzeczna

Pomiary równości podłużnej należy wykonywać w środku każdego ocenianego pasa ruchu.

Do oceny równości podłużnej warstwy ścieralnej nawierzchni drogi oraz placów i parkingów należy stosować metodę z wykorzystaniem łąty 4-metrowej i klina lub metody równoważnej użyciu łąty i klina, mierząc wysokość prześwitu w połowie długości łąty. Pomiar wykonuje się nie rzadziej niż co 10 m. Wymagana równość podłużna jest określona przez wartość odchylenia równości (prześwitu), które nie mogą przekroczyć 6 mm. Przez odchylenie równości rozumie się największą odległość między łątą a mierzoną powierzchnią.

Do oceny równości poprzecznej warstw nawierzchni dróg wszystkich klas oraz placów i parkingów należy stosować metodę pomiaru profilometrycznego równoważną użyciu łąty i klina, umożliwiającą wyznaczenie odchylenia równości w przekroju poprzecznym pasa ruchu/elementu drogi. Odchylenie to jest obliczane jako największa odległość (prześwit) pomiędzy teoretyczną łątą (o długości 2 m) a zarejestrowanym profilem poprzecznym warstwy. Efektywna szerokość pomiarowa jest równa szerokości mierzonego pasa ruchu

(elementu nawierzchni) z tolerancją $\pm 15\%$. Wartość odchylenia równości poprzecznej należy wyznaczać z krokiem co 1 m.

W miejscach niedostępnych dla profilografu pomiar równości poprzecznej warstw nawierzchni należy wykonać z użyciem łąty i klina. Długość łąty w pomiarze równości poprzecznej powinna wynosić 2 m. Pomiar powinien być wykonywany nie rzadziej niż co 10 m.

Wymagana równość poprzeczna jest określona w rozporządzeniu dotyczącym warunków technicznych, jakim powinny odpowiadać drogi publiczne [67].

Maksymalne wartości odchylenia równości poprzecznej dla warstwy określa tabela 17.

Tablica 17. Dopuszczalne wartości odchylenia równości poprzecznej warstwy ścieralnej

Klasa drogi	Element nawierzchni	Wartości odchylenia równości poprzecznej [mm]
A, S GP	Pasy: ruchu, awaryjne, dodatkowe, włączania i wyłączania	≤ 4
	Jezdnie łącznic, jezdnie MOP, utwardzone pobocza	≤ 6

6.4.2.6. Właściwości przeciwpoślizgowe

Przy ocenie właściwości przeciwpoślizgowych nawierzchni drogi klasy G i dróg wyższych klas powinien być określony współczynnik tarcia na mokrej nawierzchni przy całkowitym poślizgu opony testowej. Pomiar wykonuje się urządzeniem o pełnej blokadzie koła nie rzadziej niż co 50 m na nawierzchni zwilżanej wodą w ilości 0,5 l/m², przy 100% poślizgu opony testowej rowkowanej (ribbed tyre) rozmiaru 165 R 15 – zalecanej przez Światową Organizację Drogową (PIARC). Dopuszcza się inną wiarygodną metodę równoważną, jeśli dysponuje

się sprawdzoną zależnością korelacyjną umożliwiającą przeliczenie wyników pomiarów na wartości uzyskiwane zestawem o pełnej blokadzie koła. Pomiaru powinny być wykonywane w temperaturze otoczenia od 5oC do 30oC, na czystej nawierzchni. Badanie należy wykonać przed dopuszczeniem nawierzchni do ruchu drogowego oraz powtórnie, jeżeli zajdzie taka potrzeba, w okresie od 4 do 8 tygodni od oddania nawierzchni do eksploatacji. Badanie powtórne należy wykonać w śladzie koła. Jeżeli warunki atmosferyczne uniemożliwiają wykonanie pomiaru w wymienionym terminie, powinien być on zrealizowany z najmniejszym możliwym opóźnieniem. Uzyskane wartości współczynnika tarcia należy rejestrować z dokładnością do trzech miejsc po przecinku. Miarą właściwości przeciwpoślizgowych jest miarodajny współczynnik tarcia. Za miarodajny współczynnik tarcia przyjmuje się różnicę wartości średniej E(m) i odchylenia standardowego D : E(m) - D. Wyniki podaje się z dokładnością do dwóch miejsc po przecinku. Długość ocenianego odcinka nawierzchni wynosi 1000 m, a liczba pomiarów nie mniejsza niż 10. Odcinek końcowy o długości mniejszej niż 500 m należy oceniać łącznie z odcinkiem poprzedzającym.

Minimalne wartości miarodajnego współczynnika tarcia nawierzchni dla konkretnej prędkości zablokowanej opony względem nawierzchni określa tabela 18.

Tablica 18. Wymagane minimalne wartości miarodajne współczynnika tarcia

Klasa drogi	Element nawierzchni	Minimalna wartość miarodajnego współczynnika tarcia przy prędkości zablokowanej opony względem nawierzchni		
		30 km/h	60 km/h	90 km/h
GP, G, Z	Pasy: ruchu, dodatkowe, utwardzone pobocza	≥ 0,51**	0,41	-

** wartości wymagań dla odcinków nawierzchni, na których nie można wykonać pomiarów z prędkością 60 km/h

6.4.2.7. Pozostałe właściwości warstwy asfaltowej

Szerokość warstwy, mierzona 10 razy na 1 km każdej jezdni, nie może się różnić od szerokości projektowanej o więcej niż ± 5 cm.

Rzędne wysokościowe, mierzone co 10 m na prostych i co 10 m na osi podłużnej i krawężniach, powinny być zgodne z dokumentacją projektową z dopuszczalną tolerancją ± 1 cm, przy czym co najmniej 95% wykonanych pomiarów nie może przekraczać przedziału dopuszczalnych odchyleń.

Ukształtowanie osi w planie, mierzone co 100 m, nie powinno różnić się od dokumentacji projektowej o ± 5 cm.

Złącza podłużne i poprzeczne, sprawdzone wizualnie, powinny być równe i związane, wykonane w linii prostej, równoległe lub prostopadłe do osi drogi. Przylegające warstwy powinny być w jednym poziomie.

Wygląd zewnętrzny warstwy, sprawdzony wizualnie, powinien być jednorodny, bez spękań, deformacji, plam i wykruszeń.

7. OBMIAR ROBÓT

7.1. Ogólne zasady obmiaru robót

Ogólne zasady obmiaru robót podano w STWiORB D.00.00.00 „Wymagania ogólne” [1] pkt 7.

7.2. Jednostka obmiarowa

Jednostką obmiarową jest m² (metr kwadratowy) wykonanej warstwy ścieralnej z mieszanki SMA.

8. ODBIÓR ROBÓT

Ogólne zasady odbioru robót podano w STWiORB D.00.00.00 „Wymagania ogólne” [1] pkt 8.

Roboty uznaje się za wykonane zgodnie z dokumentacją projektową, STWiORB i wymaganiami Inżyniera, jeżeli wszystkie pomiary i badania z zachowaniem tolerancji według pktu 6 dały wyniki pozytywne.

9. PODSTAWA PŁATNOŚCI

9.1. Ogólne ustalenia dotyczące podstawy płatności

Ogólne ustalenia dotyczące podstawy płatności podano w STWiORB D.00.00.00 „Wymagania ogólne” [1] pkt 9.

9.2. Cena jednostki obmiarowej

Cena wykonania 1 m² warstwy ścieralnej z mieszanki SMA obejmuje:

prace pomiarowe i roboty przygotowawcze,
oznakowanie robót,

oczyszczenie i skropienie podłoża,

zakup, dostarczenie materiałów i sprzętu,

opracowanie recepty laboratoryjnej,

wykonanie próby technologicznej i odcinka próbnego,

wyprodukowanie mieszanki SMA i jej transport na miejsce wbudowania,

posmarowanie lepiszczem lub pokrycie taśmą asfaltową krawędzi urządzeń obcych i krawężników,

rozłożenie i zagęszczenie mieszanki SMA,

obcięcie krawędzi i posmarowanie lepiszczem,

przeprowadzenie pomiarów i badań wymaganych w specyfikacji technicznej,

odwiezienie sprzętu.

9.3. Sposób rozliczenia robót tymczasowych i prac towarzyszących

Cena wykonania robót określonych niniejszą STWiORB obejmuje: roboty tymczasowe, które są potrzebne do wykonania robót podstawowych, ale nie są przekazywane Zamawiającemu i są usuwane po wykonaniu robót podstawowych, prace towarzyszące, które są niezbędne do wykonania robót podstawowych, niezaliczane do robót tymczasowych, jak geodezyjne wytyczenie robót itd.

10. PRZEPISY ZWIĄZANE**10.1. Specyfikacje techniczne (STWiORB)**

1. D.00.00.00 Wymagania ogólne

10.2. Normy

2. PN-EN 196-21 Metody badania cementu – Oznaczanie zawartości chlorków, dwutlenku węgla i alkaliów w cemencie
3. PN-EN 459-2 Wapno budowlane – Część 2: Metody badań
4. PN-EN 932-3 Badania podstawowych właściwości kruszyw – Procedura i terminologia uproszczonego opisu petrograficznego
5. PN-EN 933-1 Badania geometrycznych właściwości kruszyw – Oznaczanie składu ziarnowego – Metoda przesiewania
6. PN-EN 933-3 Badania geometrycznych właściwości kruszyw – Oznaczanie kształtu ziaren za pomocą wskaźnika płaskości
7. PN-EN 933-4 Badania geometrycznych właściwości kruszyw – Część 4: Oznaczanie kształtu ziaren – Wskaźnik kształtu
8. PN-EN 933-5 Badania geometrycznych właściwości kruszyw – Oznaczanie procentowej zawartości ziaren o powierzchniach powstałych w wyniku przekruszenia lub łamania kruszyw grubych
9. PN-EN 933-6 Badania geometrycznych właściwości kruszyw – Część 6: Ocena właściwości powierzchni – Wskaźnik przepływu kruszywa
10. PN-EN 933-9 Badania geometrycznych właściwości kruszyw – Ocena zawartości drobnych cząstek – Badania błękitem metylenowym
11. PN-EN 933-10 Badania geometrycznych właściwości kruszyw – Część 10: Ocena zawartości drobnych cząstek – Uziarnienie wypełniaczy (przesiewanie w strumieniu powietrza)
12. PN-EN 1097-2 Badania mechanicznych i fizycznych właściwości kruszyw – Metody oznaczania odporności na rozdrabnianie
13. PN-EN 1097-3 Badania mechanicznych i fizycznych właściwości kruszyw – Oznaczanie gęstości nasypowej i jamistości
14. PN-EN 1097-4 Badania mechanicznych i fizycznych właściwości kruszyw – Część 4: Oznaczanie pustych przestrzeni suchego, zagęszczonego wypełniacza
15. PN-EN 1097-5 Badania mechanicznych i fizycznych właściwości kruszyw – Część 5: Oznaczanie zawartości wody przez suszenie w suszarce z wentylacją
16. PN-EN 1097-6 Badania mechanicznych i fizycznych właściwości kruszyw – Część 6: Oznaczanie gęstości ziaren i nasiąkliwości
17. PN-EN 1097-7 Badania mechanicznych i fizycznych właściwości kruszyw – Część 7: Oznaczanie gęstości wypełniacza – Metoda piknometryczna
18. PN-EN 1097-8 Badania mechanicznych i fizycznych właściwości kruszyw – Część 8: Oznaczanie polerowalności kamienia
19. PN-EN 1367-1 Badania właściwości cieplnych i odporności kruszyw na działanie czynników atmosferycznych – Część 1: Oznaczanie mrozoodporności
20. PN-EN 1367-3 Badania właściwości cieplnych i odporności kruszyw na działanie czynników atmosferycznych – Część 3: Badanie bazaltowej zgorzeli słonecznej metodą gotowania
21. PN-EN 1426 Asfalty i produkty asfaltowe – Oznaczanie penetracji igłą
22. PN-EN 1427 Asfalty i produkty asfaltowe – Oznaczanie temperatury mięknięcia – Metoda Pierścień i Kula
23. PN-EN 1428 Asfalty i lepszczka asfaltowe – Oznaczanie zawartości wody w emulsjach asfaltowych – Metoda destylacji azeotropowej
24. PN-EN 1429 Asfalty i lepszczka asfaltowe – Oznaczanie pozostałości na sicie emulsji asfaltowych oraz trwałości podczas magazynowania metodą pozostałości na sicie

PRZEBUDOWA DROGI POWIATOWEJ NR 1139G W M. DAMNO

WRAZ Z PRZEBUDOWĄ MOSTU JNI 06240063

- | | | |
|-----|-------------------------------------|---|
| 25. | PN-EN 1744-1 | Badania chemicznych właściwości kruszyw – Analiza chemiczna |
| 26. | PN-EN 1744-4 | Badania chemicznych właściwości kruszyw – Część 4: Oznaczanie podatności wypełniaczy do mieszanek mineralno-asfaltowych na działanie wody |
| 27. | PN-EN 12591 | Asfalty i produkty asfaltowe – Wymagania dla asfaltów drogowych |
| 28. | PN-EN 12592 | Asfalty i produkty asfaltowe – Oznaczanie rozpuszczalności |
| 29. | PN-EN 12593 | Asfalty i produkty asfaltowe – Oznaczanie temperatury łamliwości Fraassa |
| 30. | PN-EN 12606-1 | Asfalty i produkty asfaltowe – Oznaczanie zawartości parafiny – Część 1: Metoda destylacyjna |
| 31. | PN-EN 12607-1
i
PN-EN 12607-3 | Asfalty i produkty asfaltowe – Oznaczanie odporności na twarzenie pod wpływem ciepła i powietrza – Część 1: Metoda RTFOT
Jw. Część 3: Metoda RFT |
| 32. | PN-EN 12697-6 | Mieszanki mineralno-asfaltowe – Metody badań mieszanek mineralno-asfaltowych na gorąco – Część 6: Oznaczanie gęstości objętościowej metodą hydrostatyczną |
| 33. | PN-EN 12697-8 | Mieszanki mineralno-asfaltowe – Metody badań mieszanek mineralno-asfaltowych na gorąco – Część 8: Oznaczanie zawartości wolnej przestrzeni |
| 34. | PN-EN 12697-11 | Mieszanki mineralno-asfaltowe – Metody badań mieszanek mineralno-asfaltowych na gorąco – Część 11: Określenie powiązania pomiędzy kruszywem i asfaltem |
| 35. | PN-EN 12697-12 | Mieszanki mineralno-asfaltowe – Metody badań mieszanek mineralno-asfaltowych na gorąco – Część 12: Określanie wrażliwości na wodę |
| 36. | PN-EN 12697-13 | Mieszanki mineralno-asfaltowe – Metody badań mieszanek mineralno-asfaltowych na gorąco – Część 13: Pomiar temperatury |
| 37. | PN-EN 12697-18 | Mieszanki mineralno-asfaltowe – Metody badań mieszanek mineralno-asfaltowych na gorąco – Część 18: Spływanie lepiszcza |
| 38. | PN-EN 12697-22 | Mieszanki mineralno-asfaltowe – Metody badań mieszanek mineralno-asfaltowych na gorąco – Część 22: Koleinowanie |
| 39. | PN-EN 12697-27 | Mieszanki mineralno-asfaltowe – Metody badań mieszanek mineralno-asfaltowych na gorąco – Część 27: Pobieranie próbek |
| 40. | PN-EN 12697-36 | Mieszanki mineralno-asfaltowe – Metody badań mieszanek mineralno-asfaltowych na gorąco – Część 36: Oznaczanie grubości nawierzchni asfaltowych |
| 41. | PN-EN 12846 | Asfalty i lepiszcza asfaltowe – Oznaczanie czasu wypływu emulsji asfaltowych lepkościomierzem wypływowym |
| 42. | PN-EN 12847 | Asfalty i lepiszcza asfaltowe – Oznaczanie sedimentacji emulsji asfaltowych |
| 43. | PN-EN 12850 | Asfalty i lepiszcza asfaltowe – Oznaczanie wartości pH emulsji asfaltowych |
| 44. | PN-EN 13043 | Kruszywa do mieszanek bitumicznych i powierzchniowych utwaleń stosowanych na drogach, lotniskach i innych powierzchniach przeznaczonych do ruchu |
| 45. | PN-EN 13074 | Asfalty i lepiszcza asfaltowe – Oznaczanie lepiszczy z emulsji asfaltowych przez odparowanie |
| 46. | PN-EN 13075-1 | Asfalty i lepiszcza asfaltowe – Badanie rozpadu – Część 1: Oznaczanie indeksu rozpadu kationowych emulsji asfaltowych, metoda z wypełniaczem mineralnym |
| 47. | PN-EN 13108-5 | Mieszanki mineralno-asfaltowe – Wymagania – Część 5: Mieszanka SMA |
| 48. | PN-EN 13108-20 | Mieszanki mineralno-asfaltowe – Wymagania – Część 20: Badanie typu |
| 49. | PN-EN 13179-1 | Badania kruszyw wypełniających stosowanych do mieszanek bitumicznych – Część 1: Badanie metodą Pierścienia i Kuli |
| 50. | PN-EN 13179-2 | Badania kruszyw wypełniających stosowanych do mieszanek bitumicznych – Część 2: Liczba bitumiczna |
| 51. | PN-EN 13398 | Asfalty i lepiszcza asfaltowe – Oznaczanie nawrotu sprężystego asfaltów modyfikowanych |
| 52. | PN-EN 13399 | Asfalty i lepiszcza asfaltowe – Oznaczanie odporności na magazynowanie modyfikowanych asfaltów |
| 53. | PN-EN 13587 | Asfalty i lepiszcza asfaltowe – Oznaczanie ciągliwości lepiszczy |

54. PN-EN 13588 asfaltowych metodą pomiaru ciągliwości
Asfalty i lepiszcza asfaltowe – Oznaczanie kohezji lepiszczy asfaltowych metodą testu wahadłowego
55. PN-EN 13589 Asfalty i lepiszcza asfaltowe – Oznaczanie ciągliwości modyfikowanych asfaltów – Metoda z duktylometrem
56. PN-EN 13614 Asfalty i lepiszcza asfaltowe – Oznaczanie przyczepności emulsji bitumicznych przez zanurzenie w wodzie – Metoda z kruszywem
57. PN-EN 13703 Asfalty i lepiszcza asfaltowe – Oznaczanie energii deformacji
58. PN-EN 13808 Asfalty i lepiszcza asfaltowe – Zasady specyfikacji kationowych emulsji asfaltowych
59. PN-EN 14023 Asfalty i lepiszcza asfaltowe – Zasady specyfikacji asfaltów modyfikowanych polimerami
60. PN-EN 14188-1 Wypełniacze złączy i zalewy – Część 1: Specyfikacja zalew na gorąco
61. PN-EN 14188-2 Wypełniacze złączy i zalewy – Część 2: Specyfikacja zalew na zimno
62. PN-EN 22592 Przetwory naftowe – Oznaczanie temperatury zapłonu i palenia – Pomiar metodą otwartego tygla Clevelanda
63. PN-EN ISO 2592 Oznaczanie temperatury zapłonu i palenia – Metoda otwartego tygla Clevelanda

10.3. Wymagania techniczne

WT-1 2014 Kruszywa Wymagania Techniczne. Kruszywa do mieszanek mineralno-asfaltowych i powierzchniowych utwaleń na drogach krajowych - Zarządzenie nr 46 Generalnego Dyrektora Dróg Krajowych i Autostrad z dnia 25 września 2014 r.

WT-2 część I Nawierzchnie asfaltowe 2014. Nawierzchnie asfaltowe na drogach krajowych - Zarządzenie nr 54 Generalnego Dyrektora Dróg Krajowych i Autostrad z dnia 18 listopada 2014 r.

WT-2 2016 – część II Wykonanie warstw nawierzchni asfaltowych. Wymagania Techniczne. Zarządzenie nr 7 Generalnego Dyrektora Dróg Krajowych i Autostrad z dnia 09.05.2016r.

10.4. Inne dokumenty

Rozporządzenie Ministra Transportu i Gospodarki Morskiej z dnia 2 marca 1999 r. w sprawie warunków technicznych, jakim powinny odpowiadać drogi publiczne i ich usytuowanie (Dz. U. Poz. 124 z 2016r)

Katalog typowych konstrukcji nawierzchni podatnych i półsztywnych. Załącznik do zarządzenia nr 31 Generalnego Dyrektora Dróg Krajowych i Autostrad z dnia 16.06.2014r.

D.05.03.23 NAWIERZCHNIA Z BETONOWEJ KOSTKI BRUKOWEJ

1. WSTĘP

1.1 Przedmiot STWiORB.

Przedmiotem niniejszej Specyfikacji Technicznej (STWiORB) są wymagania dotyczące wykonania i odbioru robót budowlanych związanych z wykonaniem nawierzchni z betonowej kostki brukowej.

1.2. Zakres stosowania STWiORB.

Specyfikacja Techniczna (STWiORB) jest stosowana jako dokument przetargowy i kontraktowy przy zlecaniu i realizacji robót na zadaniu: **PRZEBUDOWA DROGI POWIATOWEJ NR 1139G W M. DAMNO WRAZ Z PRZEBUDOWĄ MOSTU JNI 06240063.**

1.3. Zakres robót objętych STWiORB.

Ustalenia zawarte w niniejszej specyfikacji dotyczą zasad prowadzenia robót związanych z wykonaniem i odbiorem nawierzchni z betonowej kostki brukowej.

1.4. Określenia podstawowe.

1.4.1. Betonowa kostka brukowa - prefabrykowany element budowlany, przeznaczony do budowy warstwy ścieralnej nawierzchni, wykonany metodą wibroprasowania z betonu niezbrojonego niebarwionego lub barwionego, jedno- lub dwuwarstwowego, charakteryzujący się kształtem, który umożliwi wzajemne przystawanie elementów.

1.4.2. Krawężnik - prosty lub łukowy element budowlany oddzielający jezdnię od chodnika, charakteryzujący się stałym lub zmiennym przekrojem poprzecznym i długością nie większą niż 1,0 m.

1.4.3. Ściek - umocnione zagłębienie, poniżej krawędzi jezdni, zbierające i odprowadzające wodę.

1.4.4. Obrzeże - element budowlany, oddzielający nawierzchnie chodników i ciągów piesznych od terenów nie przeznaczonych do komunikacji.

1.4.5. Spoina - odstęp pomiędzy przylegającymi elementami (kostkami) wypełniony określonymi materiałami wypełniającymi.

1.4.6. Szczelina dylatacyjna - odstęp dzielący duży fragment nawierzchni na sekcje w celu umożliwienia odkształceń temperaturowych, wypełniony określonymi materiałami wypełniającymi.

1.4.7. Pozostałe określenia podstawowe są zgodne z obowiązującymi, odpowiednimi polskimi normami i z definicjami podanymi w STWiORB D-M-00.00.00 „Wymagania ogólne” [5] pkt 1.4.

1.5. Ogólne wymagania dotyczące robót

Ogólne wymagania dotyczące robót podano w STWiORB D-M-00.00.00 „Wymagania ogólne” [5] pkt 1.5.

2. MATERIAŁY

2.1. Ogólne wymagania dotyczące materiałów

Ogólne wymagania dotyczące materiałów, ich pozyskiwania i składowania, podano w STWiORB D-M-00.00.00 „Wymagania ogólne” [5] pkt 2.

2.2. Betonowa kostka brukowa

2.2.1. Klasyfikacja betonowych kostek brukowych

Betonowa kostka brukowa może mieć następujące cechy charakterystyczne, określone w katalogu producenta:

1. odmianę:

a) kostka jednowarstwowa (z jednego rodzaju betonu),

b) kostka dwuwarstwowa (z betonu warstwy spodniej konstrukcyjnej i warstwy ścieralnej (górnej) zwykle barwionej grubości min. 4 mm,

2. barwę:

a) kostka szara, z betonu niebarwionego,

b) kostka kolorowa, z betonu barwionego,

3. wzór (kształt) kostki: zgodny z kształtami określonymi przez producenta (przykłady podano w załączniku 1),

4. wymiary, zgodne z wymiarami określonymi przez producenta, w zasadzie:

a) długość: od 140 mm do 280 mm,

b) szerokość: od 0,5 do 1,0 wymiaru długości, lecz nie mniej niż 100 mm,

c) grubość: od 40 mm do 140 mm, przy czym zalecanymi grubościami są: 80 mm i 100 mm (zalecane grubości kostek podano w załączniku 2).

Pożądanym jest, aby wymiary kostek były dostosowane do sposobu układania i siatki spoin oraz umożliwiały wykonanie warstwy o szerokości 1,0 m lub 1,5 m bez konieczności przecinania elementów w trakcie ich wbudowywania w nawierzchnię.

Kostki mogą być produkowane z wypustkami dystansowymi na powierzchniach bocznych oraz z ukosowanymi krawędziami górnymi.

2.2.2. Wymagania techniczne stawiane betonowym kostkom brukowym

Wymagania techniczne stawiane betonowym kostkom brukowym stosowanym na nawierzchniach dróg, ulic, chodników itp. określa PN-EN 1338 [2] w sposób przedstawiony w tablicy 1.

Tablica 1. Wymagania wobec betonowej kostki brukowej, ustalone w PN-EN 1338 [2] do stosowania na zewnętrznych nawierzchniach, mających kontakt z solą odładzającą w warunkach mrozu

Lp.	Cecha	Załącznik normy	Wymaganie	
1	Kształt i wymiary			
1.1	Dopuszczalne odchyłki w mm od zadeklarowanych wymiarów kostki, grubości < 100 mm > 100 mm	C	Długość szerokość grubość ± 2 ± 2 ± 3 ± 3 ± 3 ± 3 ± 4 ± 3	Różnica pomiędzy dwoma pomiarami grubości, tej samej kostki, powinna być ≤ 3 mm
1.2	Odchyłki płaskości i pofalowania (jeśli maksymalne wymiary kostki > 300 mm), przy długości pomiarowej 300 mm 400 mm	C	Maksymalna (w mm) wypukłość wklęsłość 1,5 1,0 2,0 1,5	
2	Właściwości fizyczne i mechaniczne			
2.1	Odporność na zamrażanie/rozmarzanie z udziałem soli odładzających (wg klasy 3, zał. D)	D	Ubytek masy po badaniu: wartość średnia ≤ 1,0 kg/m ² , przy czym każdy pojedynczy wynik < 1,5 kg/m ²	
2.2	Wytrzymałość na rozciąganie przy rozłupywaniu	F	Wytrzymałość charakterystyczna T ≥ 3,6 MPa. Każdy pojedynczy wynik ≥ 2,9 MPa i nie powinien wykazywać obciążenia niszczącego mniejszego niż 250 N/mm długości rozłupania	
2.3	Trwałość (ze względu na wytrzymałość)	F	Kostki mają zadawalającą trwałość (wytrzymałość) jeśli spełnione są wymagania pktu 2.2 oraz istnieje normalna konserwacja	
2.4	Odporność na ścieranie (wg klasy 3 oznaczenia H normy)	G i H	Pomiar wykonany na tarczy	
			szerokiej ściernej, wg zał. G normy – badanie podstawowe	Böhme, wg zał. H normy – badanie alternatywne
			≤ 23 mm	≤ 20 000 mm ³ /5000 mm ²
2.5	Odporność na poślizg/poślizgnięcie	I	jeśli górna powierzchnia kostki nie była szlifowana lub polerowana – zadawalająca odporność, jeśli wyjątkowo wymaga się podania wartości odporności na	

**PRZEBUDOWA DROGI POWIATOWEJ NR 1139G W M. DAMNO
WRAZ Z PRZEBUDOWĄ MOSTU JNI 06240063**

			poślizg/poślizgnięcie – należy zadeklarować minimalną jej wartość pomierzoną wg zał. I normy (wahadłowym przyrządem do badania tarcia)
3	Aspekty wizualne		
3.1	Wygląd	J	górną powierzchnia kostki nie powinna mieć rys i odprysków, nie dopuszcza się rozwarstwień w kostkach dwuwarstwowych, ewentualne wykwyty nie są uważane za istotne
3.2	Tekstura	J	kostki z powierzchnią o specjalnej teksturze – producent powinien opisać rodzaj tekstury, tekstura lub zabarwienie kostki powinny być porównane z próbką producenta, zatwierdzoną przez odbiorcę, ewentualne różnice w jednolitości tekstury lub zabarwienia, spowodowane nieuniknionymi zmianami we właściwościach surowców i zmianach warunków twardnienia nie są uważane za istotne
3.3	Zabarwienie (barwiona może być warstwa ścieralna lub cały element)		

W przypadku zastosowań kostki na powierzchniach innych niż przewidziano w tabelicy 1 (np. na nawierzchniach wewnętrznych nie narażonych na kontakt z solą odładzającą), wymagania wobec kostki należy odpowiednio dostosować do ustaleń PN-EN-1338 [2].

Kostki kolorowe powinny być barwione substancjami odpornymi na działanie czynników atmosferycznych, światła (w tym promieniowania UV) i silnych alkaliów (m.in. cementu, który przy wypełnieniu spoin zaprawą cementowo-piaskową nie może odbarwiać kostek). Zaleca się stosowanie środków stabilnie barwiących zaczyn cementowy w kostce, np. tlenki żelaza, tlenek chromu, tlenek tytanu, tlenek kobaltowo-glinowy (nie należy stosować do barwienia: sadz i barwników organicznych).
Uwaga: Naloty wapienne (wykwity w postaci białych plam) mogą pojawić się na powierzchni kostek w początkowym okresie eksploatacji. Powstają one w wyniku naturalnych procesów fizykochemicznych występujących w betonie i zanikają w trakcie użytkowania w okresie do 2-3 lat.

2.2.3. Składowanie kostek

Kostkę zaleca się pakować na paletach. Palety z kostką mogą być składowane na otwartej przestrzeni, przy czym podłoże powinno być wyrównane i odwodnione.

2.3. Materiały na podsypkę i do wypełnienia spoin oraz szczelin w nawierzchni. Jeśli dokumentacja projektowa lub ST nie ustala inaczej, to należy stosować następujące materiały:

a) na podsypkę piaskową pod nawierzchnię

- piasek naturalny wg PN-EN 13242:2004 [3],
- piasek łamany (0,075□2) mm wg PN-EN 13242:2004 [3],

b) na podsypkę cementowo-piaskową pod nawierzchnię

- mieszankę cementu i piasku w stosunku 1:4 z piasku naturalnego spełniającego wymagania PN-EN 13242:2004 [3], cementu powszechnego użytku spełniającego wymagania PN-EN 197-1:2002 [1] i wody odpowiadającej wymaganiom PN-EN 1008:2004 [4],

c) do wypełniania spoin w nawierzchni na podsypce piaskowej

- piasek naturalny spełniający wymagania PN-EN 13242:2004 [3],
- piasek łamany (0,075□2) mm wg PN-EN 13242:2004 [3],

d) do wypełniania spoin w nawierzchni na podsypce cementowo-piaskowej

- zaprawę cementowo-piaskową 1:4 spełniającą wymagania wg 2.3 b),

e) do wypełniania szczelin dylatacyjnych w nawierzchni na podsypce cementowo-piaskowej

- do wypełnienia górnej części szczeliny dylatacyjnej należy stosować drogowe zalewy kauczukowo-asfaltowe lub syntetyczne masy uszczelniające (np. poliuretanowe, poliwinylowe itp.), spełniające wymagania norm lub aprobat technicznych, względnie odpowiadających wymaganiom STWiORB D-05.03.04a [12],

- do wypełnienia dolnej części szczeliny dylatacyjnej należy stosować wilgotną mieszankę cementowo-piaskową 1:8 z materiałów spełniających wymagania wg 2.3 b) lub inny materiał zaakceptowany przez Inżyniera.

Składowanie kruszywa, nie przeznaczonego do bezpośredniego wbudowania po dostarczeniu na budowę, powinno odbywać się na podłożu równym, utwardzonym i dobrze odwodnionym, przy zabezpieczeniu kruszywa przed zanieczyszczeniem i zmieszaniem z innymi materiałami kamiennymi.

Cement w workach, co najmniej trzywarstwowych, o masie np. 50 kg, można przechowywać do: a) 10 dni w miejscach zadaszonych na otwartym terenie o podłożu twardym i suchym, b) terminu trwałości, podanego przez producenta, w pomieszczeniach o szczelnym dachu i ścianach oraz podłogach suchych i czystych. Cement dostarczony na paletach magazynuje się razem z paletami, z dopuszczalną wysokością 3 szt. palet. Cement niespaletowany układa się w stosy płaskie o liczbie warstw 12 (dla worków trzywarstwowych). Cement dostarczany luzem przechowuje się w magazynach specjalnych (zbiornikach stalowych, betonowych), przystosowanych do pneumatycznego załadowania i wyładowania.

2.4. Krawężniki, obrzeża i ścieki

Obramowanie nawierzchni z kostek należy wykonać zgodnie z dokumentacją projektową.

2.5. Materiały do podbudowy ułożonej pod nawierzchnią z betonowej kostki brukowej

Materiały do podbudowy, ustalonej w dokumentacji projektowej, powinny odpowiadać wymaganiom właściwej STWiORB lub innym dokumentom zaakceptowanym przez Inżyniera.

3. SPRZĘT

3.1. Ogólne wymagania dotyczące sprzętu

Ogólne wymagania dotyczące sprzętu podano w STWiORB D-M-00.00.00 „Wymagania ogólne” [5] pkt 3.

3.2. Sprzęt do wykonania nawierzchni

Układanie betonowej kostki brukowej może odbywać się:

- a) ręcznie, zwłaszcza na małych powierzchniach,
- b) mechanicznie przy zastosowaniu urządzeń układających (układarek), składających się z wózka i chwytaka sterowanego hydraulicznie, służącego do przenoszenia z palety warstwy kostek na miejsce ich ułożenia; urządzenie to, po skończonym układaniu kostek, można wykorzystać do wmiatania piasku w szczeliny, zamocowanymi do chwytaka szczotkami.

Do przycinania kostek można stosować specjalne narzędzia tnące (np. przycinarki, szlifierki z tarczą).

Do zagęszczania nawierzchni z kostki należy stosować zagęszczarki wibracyjne (płytkowe) z wykładziną elastomerową, chroniące kostki przed ścieraniem i wykruszaniem naroży.

Sprzęt do wykonania koryta, podbudowy i podsypki powinien odpowiadać wymaganiom właściwych STWiORB, wymienionych w pkt 5.4 lub innym dokumentom (normom PN i BN, wytycznym IBDiM) względnie opracowanym ST zaakceptowanym przez Inżyniera.

Do wytwarzania podsypki cementowo-piaskowej i zapraw należy stosować betoniarki.

Do wypełniania szczelin dylatacyjnych należy stosować sprzęt odpowiadający wymaganiom STWiORB D-05.03.04a [12].

4. TRANSPORT

4.1. Ogólne wymagania dotyczące transportu

Ogólne wymagania dotyczące transportu podano w STWiORB D-M-00.00.00 „Wymagania ogólne” [5] pkt 4.

4.2. Transport materiałów do wykonania nawierzchni

Betonowe kostki brukowe mogą być przewożone na paletach - dowolnymi środkami transportowymi po osiągnięciu przez beton wytrzymałości na ściskanie co najmniej 15 MPa. Kostki w trakcie transportu powinny być zabezpieczone przed przemieszczaniem się i uszkodzeniem.

Jako środki transportu wewnątrzzakładowego kostek na środki transportu zewnętrznego mogą służyć wózki widłowe, którymi można dokonać załadunku palet. Do załadunku palet na środki transportu można wykorzystywać również dźwigi samochodowe.

Palety transportowe powinny być spinane taśmami stalowymi lub plastikowymi, zabezpieczającymi kostki przed uszkodzeniem w czasie transportu. Na jednej palecie zaleca się układać do 10 warstw kostek (zależnie od grubości i kształtu), tak aby masa palety z kostkami wynosiła od 1200 kg do 1700 kg. Pożądane jest, aby palety z kostkami były wysyłane do odbiorcy środkiem transportu samochodowego wyposażonym w dźwig do za- i rozładunku.

Krawężniki i obrzeża mogą być przewożone dowolnymi środkami transportowymi. Krawężniki betonowe należy układać w pozycji pionowej z nachyleniem w kierunku jazdy. Krawężniki kamienne należy układać na podkładkach drewnianych, długością w kierunku jazdy. Krawężniki i obrzeża powinny być zabezpieczone przed przemieszczaniem się i uszkodzeniem w czasie transportu.

Kruszywa można przewozić dowolnym środkiem transportu, w warunkach zabezpieczających je przed zanieczyszczeniem i zmieszaniem z innymi materiałami. Podczas transportu kruszywa powinny być zabezpieczone przed wysypaniem, a kruszywo drobne - przed rozpyleniem.

Cement w workach może być przewożony samochodami krytymi, wagonami towarowymi i innymi środkami transportu, w sposób nie powodujący uszkodzeń opakowania. Worki przewożone na paletach układa się po 5 warstw worków, po 4 szt. w warstwie. Worki niespaletowane układa się na płask, przylegające do siebie, w równej wysokości do 10 warstw. Ładowanie i wyładowywanie zaleca się wykonywać za pomocą zmechanizowanych urządzeń do poziomego i pionowego przemieszczania ładunków. Cement luzem może być przewożony w zbiornikach transportowych (np. wagonach, samochodach), czystych i wolnych od pozostałości z poprzednich dostaw, oraz nie powinien ulegać zniszczeniom podczas transportu. Środki transportu powinny być wyposażone we wsypy i urządzenia do wyładowania cementu.

Zalawę lub masy uszczelniające do szczelin dylatacyjnych można transportować dowolnymi środkami transportu w fabrycznie zamkniętych pojemnikach lub opakowaniach, chroniących je przed zanieczyszczeniem.

Materiały do podbudowy powinny być przewożone w sposób odpowiadający wymaganiom właściwej STWiORB.

5. WYKONANIE ROBÓT

5.1. Ogólne zasady wykonania robót

Ogólne zasady wykonania robót podano w STWiORB D-M-00.00.00 „Wymagania ogólne” [5] pkt 5.

5.2. Podłoże i koryto

Grunty podłoża powinny być niewysadzinowe, jednorodne i nośne oraz zabezpieczone przed nadmiernym zawilgoceniem i ujemnymi skutkami przemarzania, zgodnie z dokumentacją projektową.

Koryto pod podbudowę lub nawierzchnię powinno być wyprofilowane zgodnie z projektowanymi spadkami oraz przygotowane zgodnie z wymaganiami STWiORB D-04.01.01 [6].

Koryto musi mieć skuteczne odwodnienie, zgodnie z dokumentacją projektową.

5.3. Konstrukcja nawierzchni

Konstrukcja nawierzchni powinna być zgodna z dokumentacją projektową lub ST (przykłady konstrukcji nawierzchni podają załączniki 3 i 4).

Konstrukcja nawierzchni może obejmować ułożenie warstwy ścieralnej z betonowej kostki brukowej na:

- a) podsypce piaskowej lub cementowo-piaskowej oraz podbudowie,
- b) podsypce piaskowej rozścielonej bezpośrednio na podłożu z gruntu piaszczystego.

Podstawowe czynności przy wykonywaniu nawierzchni, z występowaniem podbudowy, podsypki cementowo-piaskowej i wypełnieniem spoin zaprawą cementowo-piaskową, obejmują:

1. wykonanie podbudowy,
2. wykonanie obramowania nawierzchni (z krawężników, obrzeży i ew. ścieków),
3. przygotowanie i rozścielenie podsypki cementowo-piaskowej,
4. ułożenie kostek z ubiciem,
5. przygotowanie zaprawy cementowo-piaskowej i wypełnienie nią szczelin,
6. wypełnienie szczelin dylatacyjnych,
7. pielęgnację nawierzchni i oddanie jej do ruchu.

Przy wykonywaniu nawierzchni na podsypce piaskowej, podstawowych czynności jest mniej, gdyż nie występują zwykle poz. 1, 6 i 7, a poz. 3 dotyczy podsypki piaskowej, zaś poz. 5 - wypełnienia szczelin piaskiem.

5.4. Podbudowa

Rodzaj podbudowy przewidzianej do wykonania pod warstwą betonowej kostki brukowej powinien być zgodny z dokumentacją projektową.

5.5. Obramowanie nawierzchni

Rodzaj obramowania nawierzchni powinien być zgodny z dokumentacją projektową lub ST.

Jeśli dokumentacja projektowa lub ST nie ustala inaczej, to materiały do wykonania obramowań powinny odpowiadać wymaganiom określonym w pktcie 2.4.

Ustawianie krawężników, obrzeży i ew. wykonanie ścieków przykrawężnikowych powinno być zgodne z wymaganiami zawartymi w odpowiednich STWiORB .

Krawężniki i obrzeża zaleca się ustawiać przed przystąpieniem do układania nawierzchni z kostki. Przed ich ustawieniem, pożądane jest ułożenie pojedynczego rzędu kostek w celu ustalenia szerokości nawierzchni i prawidłowej lokalizacji krawężników lub obrzeży.

5.6. Podesypka

Rodzaj podesypki i jej grubość powinny być zgodne z dokumentacją projektową lub ST.

Jeśli dokumentacja projektowa lub ST nie ustala inaczej to grubość podesypki powinna wynosić po zagęszczeniu 3-5 cm, a wymagania dla materiałów na podesypkę powinny być zgodne z pktm 2.3. Dopuszczalne odchyłki od zaprojektowanej grubości podesypki nie powinny przekraczać 1 cm.

Podesypkę piaskową należy zwilżyć wodą, równomiernie rozścielić i zagęścić lekkimi walcami (np. ręcznymi) lub zagęszczarkami wibracyjnymi w stanie wilgotności optymalnej.

Podesypkę cementowo-piaskową stosuje się z zasady przy występowaniu podbudowy pod nawierzchnią z kostki. Podesypkę cementowo-piaskową przygotowuje się w betoniarkach, a następnie rozściela się na uprzednio zwilżonej podbudowie, przy zachowaniu:

współczynnika wodnocementowego od 0,25 do 0,35,

wytrzymałości na ściskanie nie mniejszej niż $R7 = 10 \text{ MPa}$, $R28 = 14 \text{ MPa}$.

W praktyce, wilgotność układanej podesypki powinna być taka, aby po ściśnięciu podesypki w dłoni podesypka nie rozsypywała się i nie było na dłoni śladów wody, a po naciśnięciu palcami podesypka rozsypywała się. Rozścielenie podesypki cementowo-piaskowej powinno wyprzedzać układanie nawierzchni z kostek od 3 do 4 m. Rozścielona podesypka powinna być wyprofilowana i zagęszczona w stanie wilgotnym, lekkimi walcami (np. ręcznymi) lub zagęszczarkami wibracyjnymi.

Jeśli podesypka jest wykonana z suchej zaprawy cementowo-piaskowej to po zawałowaniu nawierzchni należy ją polać wodą w takiej ilości, aby woda zwilżyła całą grubość podesypki. Rozścielenie podesypki z suchej zaprawy może wyprzedzać układanie nawierzchni z kostek o około 20 m.

Całkowite ubicie nawierzchni i wypełnienie spoin zaprawą musi być zakończone przed rozpoczęciem wiązania cementu w podesypce.

5.7. Układanie nawierzchni z betonowych kostek brukowych

5.7.1 Ustalenie kształtu, wymiaru i koloru kostek oraz desenia ich układania

Kształt, wymiary, barwę i inne cechy charakterystyczne kostek wg pktu 2.2.1 oraz deseń ich układania (przykłady podano w zał. 5) powinny być zgodne z dokumentacją projektową lub ST, a w przypadku braku wystarczających ustaleń Wykonawca przedkłada odpowiednie propozycje do zaakceptowania Inżynierowi. Przed ostatecznym zaakceptowaniem kształtu, koloru, sposobu układania i wytwórni kostek, Inżynier może polecić Wykonawcy ułożenie po 1 m² wstępnie wybranych kostek, wyłącznie na podesypce piaskowej.

5.7.2. Warunki atmosferyczne

Ułożenie nawierzchni z kostki na podesypce cementowo-piaskowej zaleca się wykonywać przy temperaturze otoczenia nie niższej niż +5oC. Dopuszcza się wykonanie nawierzchni jeśli w ciągu dnia temperatura utrzymuje się w granicach od 0oC do +5oC, przy czym jeśli w nocy spodziewane są przymrozki kostkę należy zabezpieczyć materiałami o złym przewodnictwie ciepła (np. matami ze słomy, papą itp.).

Nawierzchnię na podesypce piaskowej zaleca się wykonywać w dodatnich temperaturach otoczenia.

5.7.3. Ułożenie nawierzchni z kostek

Warstwa nawierzchni z kostki powinna być wykonana z elementów o jednakowej grubości. Na większym fragmencie robót zaleca się stosować kostki dostarczone w tej samej partii materiału, w której niedopuszczalne są różne odcienie wybranego koloru kostki.

Układanie kostki można wykonywać ręcznie lub mechanicznie.

Układanie ręczne zaleca się wykonywać na mniejszych powierzchniach, zwłaszcza skomplikowanych pod względem kształtu lub wymagających kompozycji kolorystycznej układanych deseni oraz różnych wymiarów i kształtów kostek. Układanie kostek powinni wykonywać przyuczeni brukarze.

Układanie mechaniczne zaleca się wykonywać na dużych powierzchniach o prostym kształcie, tak aby układarka mogła przenosić z palety warstwę kształtek na miejsce ich ułożenia z wymaganą dokładnością. Kostka do układania mechanicznego nie może mieć dużych odchyłek wymiarowych i musi być odpowiednio przygotowana przez producenta, tj. ułożona na palecie w odpowiedni wzór, bez dołożenia połówek i dziewiątek, przy czym każda warstwa na palecie musi być dobrze przesypana bardzo drobnym piaskiem, by kostki nie przywierały do siebie. Układanie mechaniczne zawsze musi być wsparte pracą brukarzy, którzy uzupełniają przerwy, wyrabiają łuki, dokładają kostki w okolicach studzienek i krawężników.

Kostkę układa się około 1,5 cm wyżej od projektowanej niwelety, ponieważ po procesie ubijania podesypka zagęszcza się.

Powierzchnia kostek położonych obok urządzeń infrastruktury technicznej (np. studzienek, włazów itp.) powinna trwale wystawać od 3 mm do 5 mm powyżej powierzchni tych urządzeń oraz od 3 mm do 10 mm powyżej korytek ściekowych (ścieków).

Do uzupełnienia przestrzeni przy krawężnikach, obrzeżach i studzienkach można używać elementy kostkowe wykończeniowe w postaci tzw. połówek i dziewiątek, mających wszystkie krawędzie równe i odpowiednio fazowane. W przypadku potrzeby kształtek o nietypowych wymiarach, wolną przestrzeń uzupełnia się kostką ciętą, przycinaną na budowie specjalnymi narzędziami tnącymi (przycinarkami, szlifierkami z tarczą itp.).

Dzienną działkę roboczą nawierzchni na podsypce cementowo-piaskowej zaleca się zakończyć prowizorycznie około półmetrowym pasem nawierzchni na podsypce piaskowej w celu wytworzenia oporu dla ubicia kostki ułożonej na stałe. Przed dalszym wznowieniem robót, prowizorycznie ułożoną nawierzchnię na podsypce piaskowej należy rozebrać i usunąć wraz z podsypką.

5.7.4. Ubicie nawierzchni z kostek

Ubicie nawierzchni należy przeprowadzić za pomocą zagęszczarki wibracyjnej (płytovej) z osłoną z tworzywa sztucznego. Do ubicia nawierzchni nie wolno używać walca.

Ubijanie nawierzchni należy prowadzić od krawędzi powierzchni w kierunku jej środka i jednocześnie w kierunku poprzecznym kształtek. Ewentualne nierówności powierzchniowe mogą być zlikwidowane przez ubijanie w kierunku wzdłużnym kostki.

Po ubiciu nawierzchni wszystkie kostki uszkodzone (np. pęknięte) należy wymienić na kostki całe.

5.7.5. Spoiny i szczeliny dylatacyjne

5.7.5.1. Spoiny

Szerokość spoin pomiędzy betonowymi kostkami brukowymi powinna wynosić od 3 mm do 5 mm.

W przypadku stosowania prostopadłościennych kostek brukowych zaleca się aby osie spoin pomiędzy dłuższymi bokami tych kostek tworzyły z osią drogi kąt 45°, a wierzchołek utworzonego kąta prostego pomiędzy spoinami miał kierunek odwrotny do kierunku spadku podłużnego nawierzchni.

Po ułożeniu kostek, spoiny należy wypełnić:

- a) piaskiem, spełniającym wymagania pktu 2.3 c), jeśli nawierzchnia jest na podsypce piaskowej,
- b) zaprawą cementowo-piaskową, spełniającą wymagania pktu 2.3 d), jeśli nawierzchnia jest na podsypce cementowo-piaskowej.

Wypełnienie spoin piaskiem polega na rozsypaniu warstwy piasku i wmieceniu go w spoiny na sucho lub, po obfitym polaniu wodą - wmieceniu papki piaskowej szczotkami względnie rozgarniaczkami z piórami gumowymi.

Zaprawę cementowo-piaskową zaleca się przygotować w betoniarce, w sposób zapewniający jej wystarczającą płynność. Spoiny można wypełnić przez rozlanie zaprawy na nawierzchnię i nagarnianie jej w szczeliny szczotkami lub rozgarniaczkami z piórami gumowymi. Przed rozpoczęciem zalewania kostka powinna być oczyszczona i dobrze zwilżona wodą. Zalewa powinna całkowicie wypełnić spoiny i tworzyć monolit z kostkami.

Przy wypełnianiu spoin zaprawą cementowo-piaskową należy zabezpieczyć przed zalaniem nią szczeliny dylatacyjne, wkładając zwinięte paski papy, zwitki z worków po cemencie itp.

Po wypełnianiu spoin zaprawą cementowo-piaskową nawierzchnię należy starannie oczyścić; szczególnie dotyczy to nawierzchni z kostek kolorowych i z różnymi deseniami układania.

5.7.5.2. Szczeliny dylatacyjne

W przypadku układania kostek na podsypce cementowo-piaskowej i wypełnianiu spoin zaprawą cementowo-piaskową, należy przewidzieć wykonanie szczelin dylatacyjnych w odległościach zgodnych z dokumentacją projektową lub ST względnie nie większych niż co 8 m. Szerokość szczelin dylatacyjnych powinna umożliwiać przejście przez nie przemieszczeń wywołanych wysokimi temperaturami nawierzchni w okresie letnim, lecz nie powinna być mniejsza niż 8 mm. Szczeliny te powinny być wypełnione trwale zalewami i masami określonymi w pktcie 2.3 e). Sposób wypełnienia szczelin powinien odpowiadać wymaganiom STWiORB D-05.03.04a [12].

Szczeliny dylatacyjne poprzeczne należy stosować dodatkowo w miejscach, w których występuje zmiana sztywności podłoża (np. nad przepustami, przy przyczółkach mostowych, nad szczelinami dylatacyjnymi w podbudowie itp.). Zaleca się wykonywać szczeliny podłużne przy ściekach wzdłuż jezdni.

5.8. Pielęgnacja nawierzchni i oddanie jej dla ruchu

Nawierzchnię na podsypce piaskowej ze spoinami wypełnionymi piaskiem można oddać do użytku bezpośrednio po jej wykonaniu.

Nawierzchnię na podsypce cementowo-piaskowej ze spoinami wypełnionymi zaprawą cementowo-piaskową, po jej wykonaniu należy przykryć warstwą wilgotnego piasku o grubości od 3,0 do 4,0 cm i utrzymywać ją w stanie wilgotnym przez 7 do 10 dni. Po upływie od 2 tygodni (przy temperaturze średniej otoczenia nie niższej niż 15°C) do 3 tygodni (w porze chłodniejszej) nawierzchnię należy oczyścić z piasku i można oddać do użytku.

6. KONTROLA JAKOŚCI ROBÓT

6.1. Ogólne zasady kontroli jakości robót

Ogólne zasady kontroli jakości robót podano w STWiORB D-M-00.00.00 „Wymagania ogólne” [5] pkt 6.

6.2. Badania przed przystąpieniem do robót

Przed przystąpieniem do robót Wykonawca powinien:
uzyskać wymagane dokumenty, dopuszczające wyroby budowlane do obrotu i powszechnego stosowania (aprobaty techniczne, certyfikaty zgodności, deklaracje zgodności, ew. badania materiałów wykonane przez dostawców itp.),
wykonać badania właściwości materiałów przeznaczonych do wykonania robót, określone w pktcie 2, sprawdzić cechy zewnętrzne gotowych materiałów z tworzyw i prefabrykowanych.

Wszystkie dokumenty oraz wyniki badań Wykonawca przedstawia Inżynierowi do akceptacji.

6.3. Badania w czasie robót

Częstotliwość oraz zakres badań i pomiarów w czasie robót nawierzchniowych z kostki podaje tablica 2.

Tablica 2. Częstotliwość oraz zakres badań i pomiarów w czasie robót

Lp.	Wyszczególnienie badań i pomiarów	Częstotliwość badań	Wartości dopuszczalne
1	Sprawdzenie podłoża i koryta	Wg STWiORB D-04.01.01 [6]	
2	Sprawdzenie ew. podbudowy	Wg STWiORB, norm, wytycznych, wymienionych w pktcie 5.4	
3	Sprawdzenie obramowania nawierzchni	wg STWiORB D-08.01.01a [13]; D-08.01.02 [14]; D-08.03.01 [15]; D-08.05.00 [16]	
4	Sprawdzenie podsypki (przymiarem liniowym lub metodą niwelacji)	Bieżąca kontrola w 10 punktach dziennej działki roboczej: grubości, spadków i cech konstrukcyjnych w porównaniu z dokumentacją projektową i specyfikacją	Wg pktu 5.6; odchyłki od projektowanej grubości \square 1 cm
5	Badania wykonywania kostki nawierzchni z		
	zgodność z dokumentacją projektową	Sukcesywnie na każdej działce roboczej	-
	położenie osi w planie (sprawdzone geodezyjnie)	Co 100 m i we wszystkich punktach charakterystycznych	Przesunięcie od osi projektowanej do 2 cm
	rzędne wysokościowe (pomierzone instrumentem pomiarowym)	Co 25 m w osi i przy krawędziach oraz we wszystkich punktach charakterystycznych	Odchylenia: +1 cm; -2 cm
	równość w profilu podłużnym (łąką czterometrową)	Jw.	Nierówności do 8 mm
	równość w przekroju poprzecznym (sprawdzona łąką profilową z poziomnicą i pomiary prześwitu klinem cechowanym oraz przymiarem liniowym względnie metodą niwelacji)	Jw.	Prześwity między łąką a powierzchnią do 8 mm
	spadki poprzeczne (sprawdzone metodą niwelacji)	Jw.	Odchyłki od dokumentacji projektowej do 0,3%
	szerokość nawierzchni	Jw.	Odchyłki od

(sprawdzona przymiarem liniowym)		sze-rokości projekto-wanej do □ 5 cm
szerokość i głębokość wypełnienia spoin i szczelin (ogłędziny i pomiar przymiarem liniowym po wykrusze-niu dług. 10 cm)	W 20 punktach charakterystycznych dziennej działki roboczej	Wg pktu 5.7.5
sprawdzenie koloru kostek i desenia ich ułożenia	Kontrola bieżąca	Wg dokumenta-cji projektowej lub decyzji Inży-niera

6.4. Badania wykonanych robót

Zakres badań i pomiarów wykonanej nawierzchni z betonowej kostki brukowej podano w tablicy 3.

Tablica 3. Badania i pomiary po ukończeniu budowy nawierzchni

Lp.	Wyszczególnienie badań i pomiarów	Sposób sprawdzenia
1	Sprawdzenie wyglądu zewnętrznego nawierzchni, krawężników, obrzeży, ścieków	Wizualne sprawdzenie jednorodności wyglądu, prawidłowości desenia, kolorów kostek, spękań, plam, deformacji, wy-kruszeń, spoin i szczelin
2	Badanie położenia osi nawierzchni w planie	Geodezyjne sprawdzenie położenia osi co 25 m i w punktach charakterystycznych (dopuszczalne przesunięcia wg tab. 2, lp. 5b)
3	Rzędne wysokościowe, równość podłużna i poprzeczna, spadki poprzeczne i szerokość	Co 25 m i we wszystkich punktach charakterystycznych (wg metod i dopuszczalnych wartości podanych w tab. 2, lp. od 5c do 5g)
4	Rozmieszczenie i szerokość spoin i szczelin w nawierzchni, pomiędzy krawężnikami, obrzeżami, ściekami oraz wypełnienie spoin i szczelin	Wg pktu 5.5 i 5.7.5

7. OBMIAR ROBÓT

7.1. Ogólne zasady obmiaru robót

Ogólne zasady obmiaru robót podano w STWiORB D-M-00.00.00 „Wymagania ogólne” [5] pkt 7.

7.2. Jednostka obmiarowa

Jednostką obmiarową jest m² (metr kwadratowy) wykonanej nawierzchni z betonowej kostki brukowej. Jednostki obmiarowe robót towarzyszących budowie nawierzchni z betonowej kostki brukowej (podbudowa, obramowanie itp.) są ustalone w odpowiednich STWiORB wymienionych w pktach 5.4 i 5.5.

8. ODBIÓR ROBÓT

8.1. Ogólne zasady odbioru robót

Ogólne zasady odbioru robót podano w STWiORB D-M-00.00.00 „Wymagania ogólne” [5] pkt 8. Roboty uznaje się za wykonane zgodnie z dokumentacją projektową, ST i wymaganiami Inżyniera, jeżeli wszystkie pomiary i badania z zachowaniem tolerancji według pktu 6 dały wyniki pozytywne.

8.2. Odbiór robót zanikających i ulegających zakryciu

Odbiorowi robót zanikających i ulegających zakryciu podlegają:
przygotowanie podłoża i wykonanie koryta,
ewentualnie wykonanie podbudowy,
ewentualnie wykonanie ław (podsypek) pod krawężniki, obrzeża, ścieki,
wykonanie podsypki pod nawierzchnię,

ewentualnie wypełnienie dolnej części szczelin dylatacyjnych.

Odbiór tych robót powinien być zgodny z wymaganiami pktu 8.2 D-M-00.00.00 „Wymagania ogólne” [5] oraz niniejszej STWiORB.

9. PODSTAWA PŁATNOŚCI

9.1. Ogólne ustalenia dotyczące podstawy płatności

Ogólne ustalenia dotyczące podstawy płatności podano w STWiORB D-M-00.00.00 „Wymagania ogólne” [5] pkt 9.

9.2. Cena jednostki obmiarowej

Cena wykonania 1 m² nawierzchni z betonowej kostki brukowej obejmuje: prace pomiarowe i roboty przygotowawcze, oznakowanie robót, przygotowanie podłoża i wykonanie koryta, zakup, dostarczenie materiałów i sprzętu, wykonanie podsypki, ustalenie kształtu, koloru i desenia kostek, ułożenie i ubicie kostek, wypełnienie spoin i ew. szczelin dylatacyjnych w nawierzchni, pielęgnację nawierzchni, przeprowadzenie pomiarów i badań wymaganych w niniejszej specyfikacji technicznej, odwiezienie sprzętu.

Cena wykonania 1 m² nawierzchni z betonowej kostki brukowej nie obejmuje robót towarzyszących (jak: podbudowa, obramowanie itp.), które powinny być ujęte w innych pozycjach kosztorysowych, a których zakres jest określony przez STWiORB wymienione w pktach 5.4 i 5.5.

9.3. Sposób rozliczenia robót tymczasowych i prac towarzyszących

Cena wykonania robót określonych niniejszą STWiORB obejmuje: roboty tymczasowe, które są potrzebne do wykonania robót podstawowych, ale nie są przekazywane Zamawiającemu i są usuwane po wykonaniu robót podstawowych, prace towarzyszące, które są niezbędne do wykonania robót podstawowych, niezaliczane do robót tymczasowych, jak geodezyjne wytyczenie robót itd.

10. PRZEPISY ZWIĄZANE

10.1. Normy

- | | | |
|----|------------------|--|
| 1. | PN-EN 197-1:2002 | Cement. Część 1: Skład, wymagania i kryteria zgodności dotyczące cementu powszechnego użytku |
| 2. | PN-EN 1338:2005 | Betonowe kostki brukowe. Wymagania i metody badań |
| 3. | PN-EN 13242:2004 | Kruszywa do niezwiązanych i związanych hydraulicznie materiałów stosowanych w obiektach budowlanych i budownictwie drogowym (W okresie przejściowym można stosować PN-B-11111:1996 Kruszywa mineralne. Kruszywa naturalne do nawierzchni drogowych. Żwir i mieszanka, PN-B-11112:1996 Kruszywa mineralne. Kruszywo łamane do nawierzchni drogowych, PN-B-11113:1996 Kruszywa mineralne. Kruszywa naturalne do nawierzchni drogowych. Piasek) |
| 4. | PN-EN 1008:2004 | Woda zarobowa do betonu. Specyfikacja pobierania próbek, badanie i ocena przydatności wody zarobowej do betonu, w tym wody odzyskanej z procesów produkcji betonu |

10.2. Specyfikacje techniczne (STWiORB)

- | | | |
|-----|---------------------|---|
| 5. | D-M-00.00.00 | Wymagania ogólne |
| 6. | D-04.01.01□04.03.01 | Dolne warstwy podbudów oraz oczyszczenie i skropienie |
| 7. | D-04.04.00□04.04.03 | Podbudowy z kruszywa stabilizowanego mechanicznie |
| 8. | D-04.04.04 | Podbudowa z tłuczni kamiennego |
| 9. | D-04.05.00□04.05.04 | Podbudowy i ulepszone podłoża z gruntów lub kruszyw stabilizowanych spoiwami hydraulicznymi |
| 10. | D-04.06.01 | Podbudowa z chudego betonu |
| 11. | D-04.06.01b | Podbudowa z betonu cementowego |

- 12. D-05.03.04a Wypełnianie szczelin w nawierzchni z betonu cementowego
- 13. D-08.01.01a Ustawianie krawężników betonowych
- 14. D-08.01.02a Ustawianie krawężników kamiennych
- 15. D-08.03.01 Betonowe obrzeża chodnikowe
- 16. D-08.05.00 Ścieki

11. ZAŁĄCZNIKI

ZAŁĄCZNIK 1

Przykłady kształtów betonowej kostki brukowej

a) Najczęściej spotykane kształty kostek i sposoby ich układania (wg W. Brylicki: Kostka brukowa z betonu wibroprasowanego, 1998)

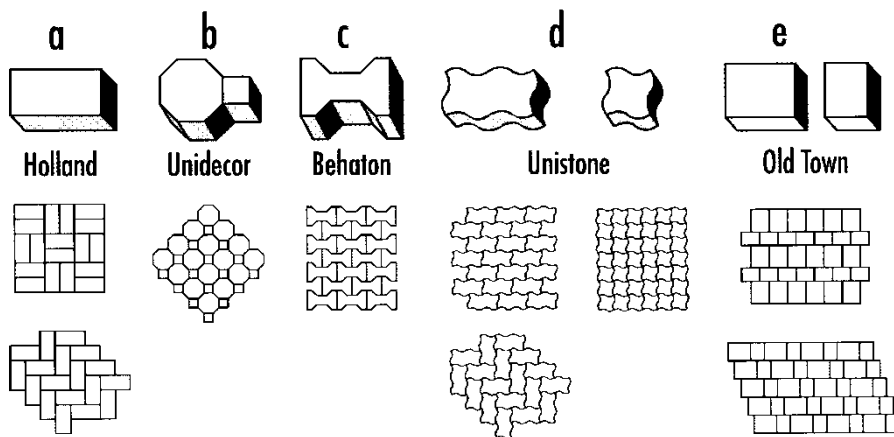

Podstawowe kształty kostek (wg W. Grzybowska, P. Zieliński: Nawierzchnie kostek betonowych w świetle doświadczeń zagranicznych, Drogownictwo 5/1999)

Oznaczenia: (1) - typ kostki charakterystyczny dla wiązań w jodelkę,

- typ kostki odpowiedni tylko dla wiązań w rzędy proste.

Kształtki zacienione - typ kostki zapewniający dobry rozkład obciążenia.

Kategoria A	A (1)	B (1)	C (1)	D (1)	E (1)	F (1)
Kategoria B	G (2)	H (2)	I (2)	J (2)	K (2)	L (2)
	M (2)	N (2)	O (2)	P (2)	Q (2)	R (1)
Kategoria C	S (2)	T (2)	U (1)	V (2)		

Kategoria A: kostki zazębiające się wzajemnie na wszystkich czterech bocznych ściankach - spoiny nie rozszerzają się pod ruchem

Kategoria B: kostki zazębiające się wzajemnie na dwóch bocznych ściankach - utrudnione rozszerzanie spoin równoległe do osi podłużnej elementów

Kategoria C: kostki nie zazębiają się wzajemnie - wymagana jest duża dokładność układania kostek o jednakowych wymiarach

ZAŁĄCZNIK 2

Zalecane grubości betonowej kostki brukowej

(wg: A. Becher, Z. Gustowski – Jak wykonać trwałą nawierzchnię z kostki brukowej, „Materiały Budowlane” nr 5/2005)

W zależności od rodzaju zastosowania kostek w nawierzchni, można przyjmować następującą minimalną jej grubość:

- a) 4 cm w przypadku ruchu pieszego (np. na przydomowych chodnikach, tarasach),
- b) 6 lub 7 cm w przypadku ruchu pieszego i pojazdów niemechanicznych oraz mało intensywnego ruchu samochodów o masie do 3,5 t,
- c) 8 cm w przypadku intensywnego ruchu samochodów osobowych, ciężarowych i innych ciężkich pojazdów,
- d) 10 cm w przypadku najbardziej intensywnego obciążenia, np. na placach przemysłowych, przy ciągłym ruchu ciężkich pojazdów

ZAŁĄCZNIK 3

Przykładowe konstrukcje nawierzchni z betonowej kostki brukowej na ulicach

(wg W. Brylicki: Zadanie dla specjalistów, „Budownictwo-Technologie-Architektura”, nr specjalny, 2005 r.)

1. Kategorie ruchu do ustalenia konstrukcji nawierzchni

Lp	Przeznaczenie nawierzchni	Kategoria ruchu (liczba pojazdów porównawczych o nacisku do 80 kN/oś/pas/24 h)
1	Chodniki, ścieżki rowerowe i ciągi pieszo-jezdne tylko wyjątkowo wykorzystywane przez samochody dostawcze i samochody oczyszczania	Bardzo lekki R0 / do 4
2	Ulice osiedlowe, parkingi samochodów osobowych, na których okazjonalnie zatrzymują się samochody ciężarowe oraz rzadko użytkowane przez samochody ciężarowe ulice i place	Bardzo lekki R1 / 5÷11
3	Ulice osiedlowe, strefy ruchu pieszego z ruchem dostawczym, stale użytkowane parkingi samochodów osobowych z nielicznym udziałem samochodów ciężarowych i autobusów	Lekki R2 / 12÷35
4	Ulice zbiorcze, strefy ruchu pieszego z ciężkim ruchem dostawczym, parkingi dla samochodów ciężarowych i autobusów oraz drogi przemysłowe	Lekko-średni R3 / 36÷100

2. Konstrukcje nawierzchni

Oznaczenia: a) warstwa ścieralna z drobnowymiarowych elementów betonowych innych niż elementy sześciokątne, b) warstwa ścieralna z drobnowymiarowych elementów betonowych o kształcie sześciokątnym, c) warstwa ścieralna z drobnowymiarowych elementów betonowych może być układana bezpośrednio na warstwie mrozoodpornej odpowiedniej grubości

2.1. Konstrukcja nawierzchni dla kategorii ruchu R0 – grubość warstwy w [cm]

2.2. Konstrukcja nawierzchni dla kategorii ruchu R1 – grubość warstwy w [cm]

PRZEBUDOWA DROGI POWIATOWEJ NR 1139G W M. DAMNO

WRAZ Z PRZEBUDOWĄ MOSTU JNI 06240063

Przypadek I



Przypadek I

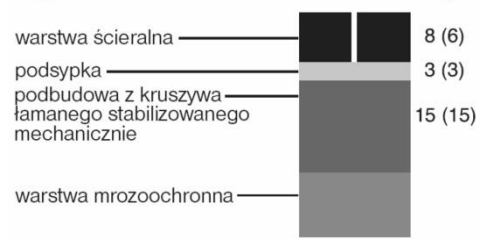

Przypadek II

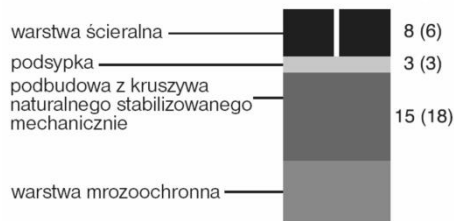

Przypadek II



Przypadek III

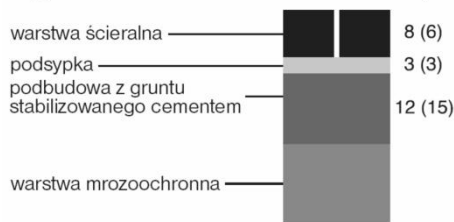

Przypadek III

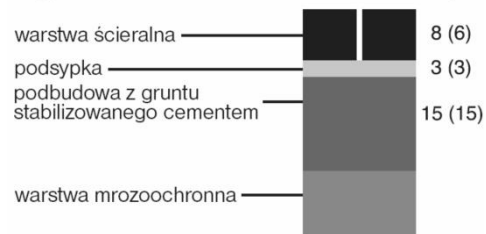

Przypadek IV



Przypadek IV

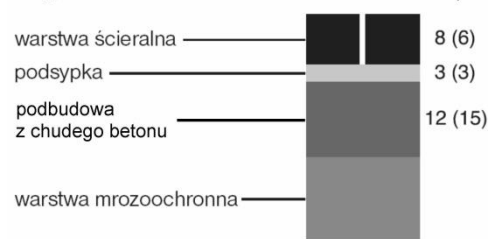

2.3. Konstrukcja nawierzchni dla kategorii ruchu R2 – grubość warstwy w [cm]

Przypadek I



2.4. Konstrukcja nawierzchni dla kategorii ruchu R3 – grubość warstwy w [cm]

Przypadek I



Przypadek II



Przypadek II

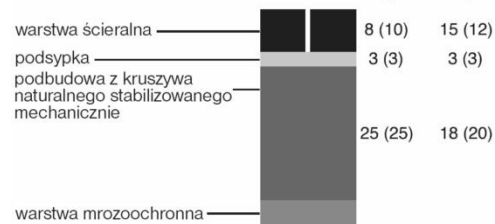

PRZEBUDOWA DROGI POWIATOWEJ NR 1139G W M. DAMNO

WRAZ Z PRZEBUDOWĄ MOSTU JNI 06240063

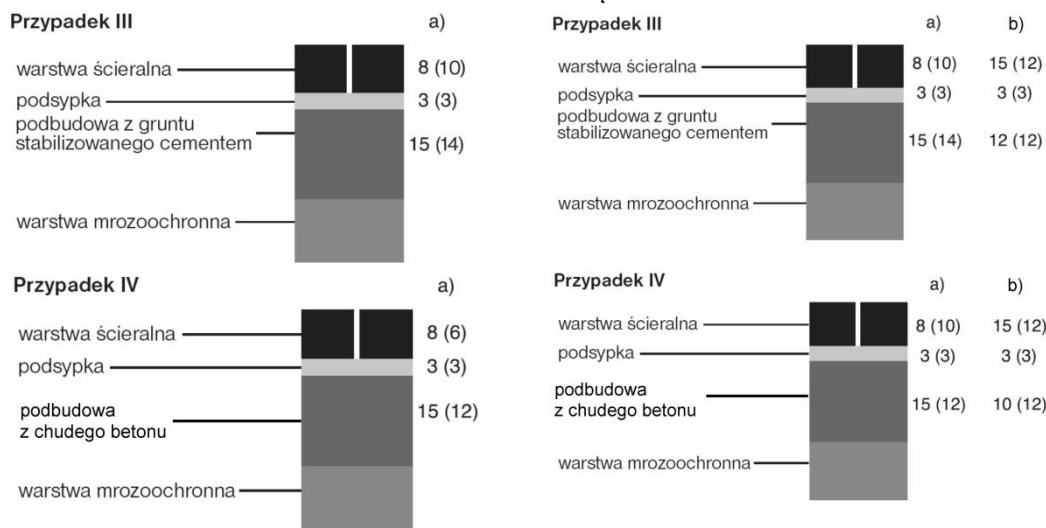

ZAŁĄCZNIK 4

Zalecane konstrukcje nawierzchni z betonowej kostki brukowej na drogach publicznych (wg rozporządzenia Ministra Transportu i Gospodarki Morskiej z dnia 2 marca 1999 r. w sprawie warunków technicznych, jakim powinny odpowiadać drogi publiczne i ich usytuowanie, Dz.U. Nr 43, poz. 430)

1. Nawierzchnia w rejonie przystanku autobusowego (na podłożu G1 o module sprężystości (wtórnym) ≥ 120 MPa)

1.1. Drogi o ruchu kategorii KR3 (71 \square 335 osi obliczeniowych 100 kN/pas/dobę)

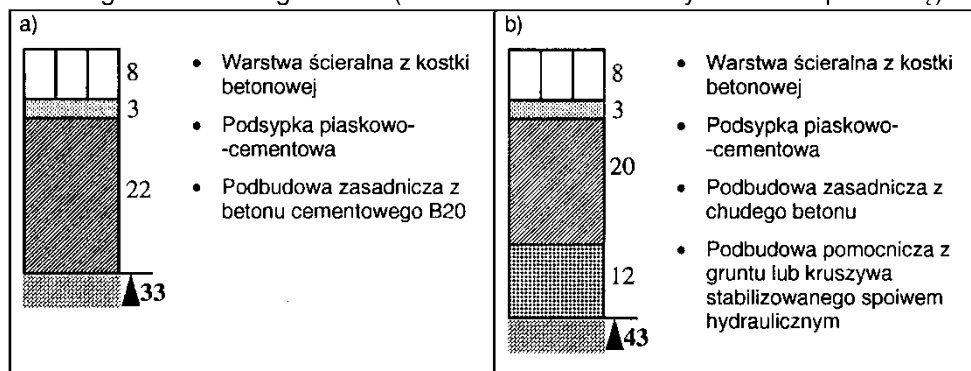

1.2. Drogi o ruchu kategorii KR4 (336 \square 1000 osi obliczeniowych 100 kN/pas/dobę)

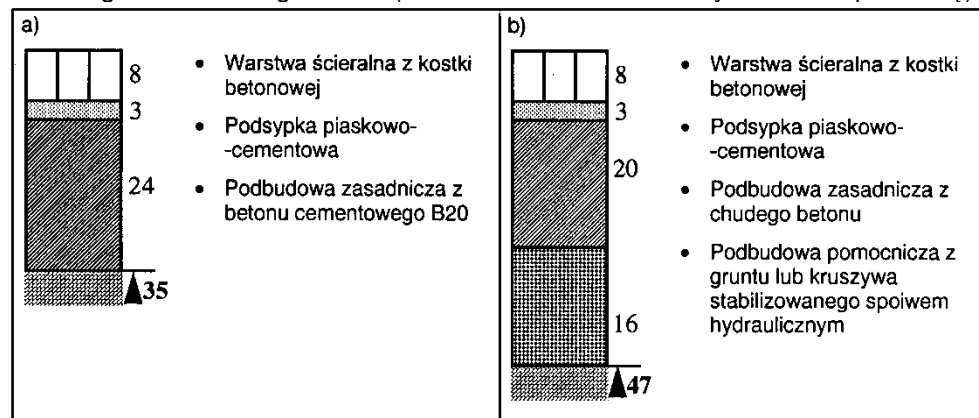

1.3. Drogi o ruchu kategorii KR5 (1001 \square 2000 osi obliczeniowych 100 kN/pas/dobę)

PRZEBUDOWA DRUGI POWIATOWEJ NR 1139G W M. DAMNO
WRAZ Z PRZEBUDOWĄ MOSTU JNI 06240063

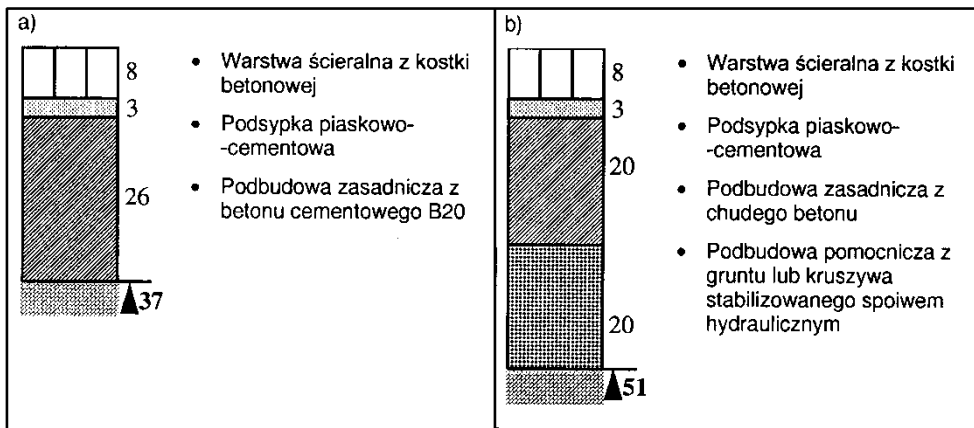

2. Nawierzchnia jezdni dróg klasy L (lokalnych) i D (dojazdowych) w strefie zamieszkania (na podłożu G1 o module sprężystości (wtórnym) \square 100 MPa)

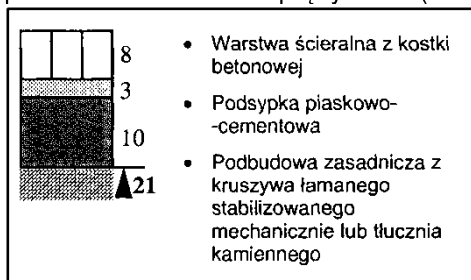

3. Nawierzchnia chodnika z dopuszczeniem postoju samochodów o masie całkowitej \square 2500 kg, na podłożu G1 o module sprężystości (wtórnym) \square 80 MPa

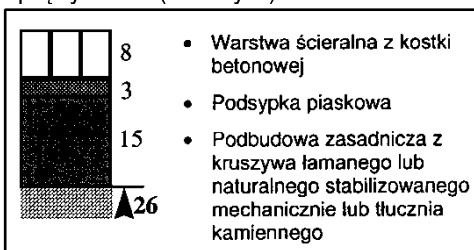

b) wyłącznie dla ruchu pieszych

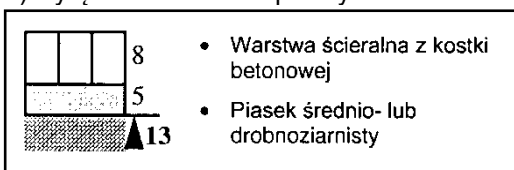

4. Nawierzchnia ścieżek rowerowych

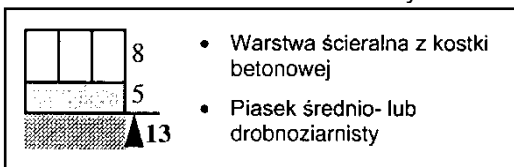

5. Nawierzchnia przeznaczona do postoju pojazdów i jezdni manewrowej (m.in. na parkingu)

5.1. dla samochodów o masie całkowitej \square 2500 kg, na podłożu G1 o module sprężystości (wtórnym) \square 100 MPa

PRZEBUDOWA DROGI POWIATOWEJ NR 1139G W M. DAMNO
WRAZ Z PRZEBUDOWĄ MOSTU JNI 06240063

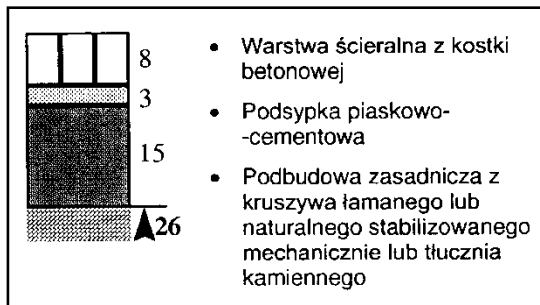

5.2. dla samochodów ciężarowych na podłożu G1 o module sprężystości (wtórnym) \square 120 MPa

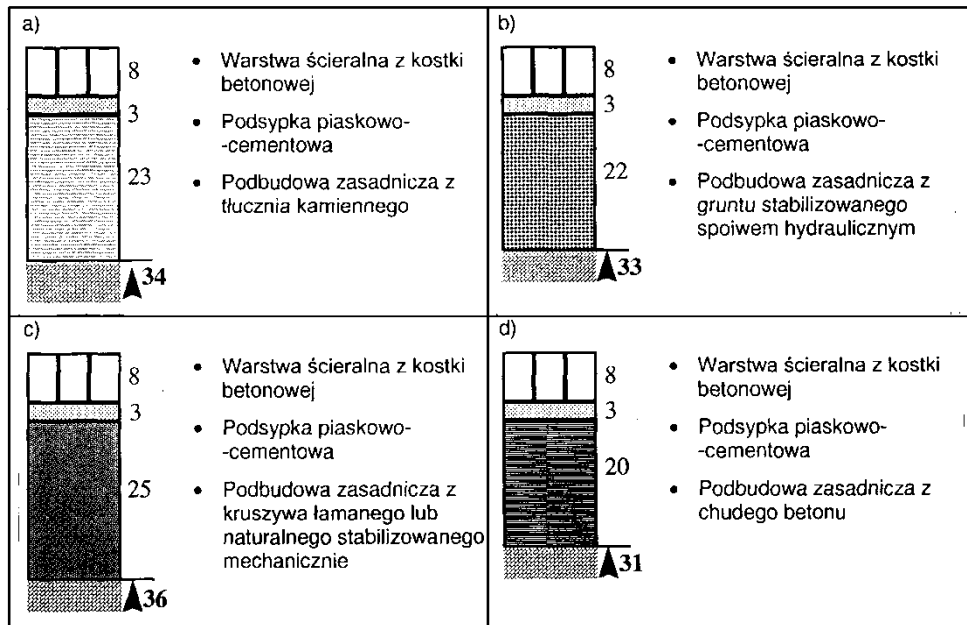

ZAŁĄCZNIK 5

Przykłady deseni układania betonowych kostek brukowych (wg literatury podanej w zał. 1)

a) deseń w jodełkę

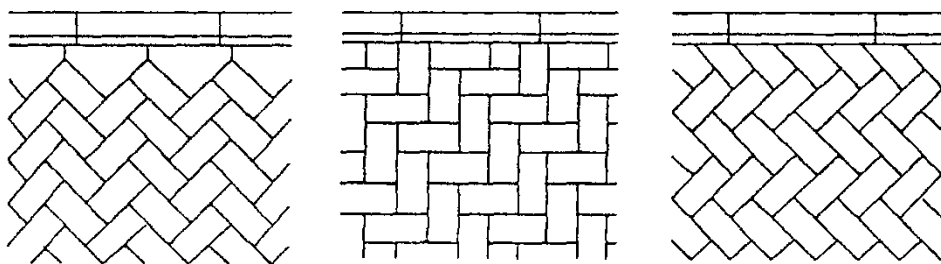

wykończenie z infułami

prostopadle

z przycinaniem kostek

b) deseń w rzędy proste

c) deseń koszykowy

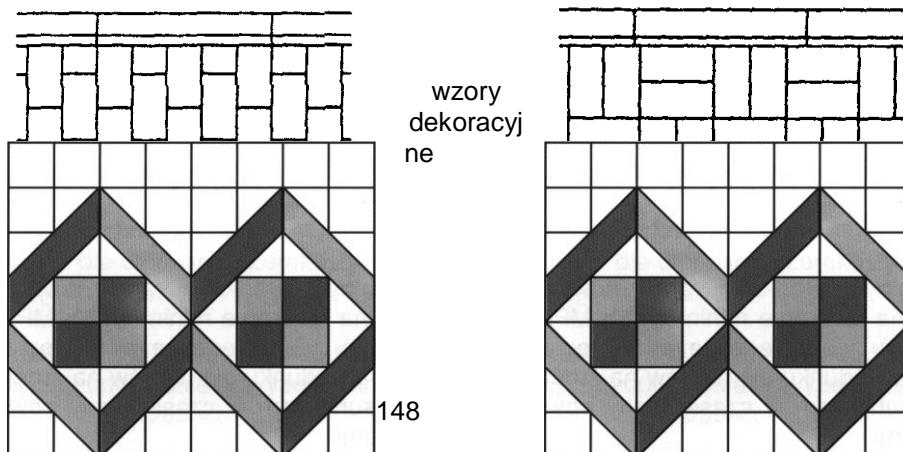

D.06.01.01 UMOCNIE NIE POWIERZCHNIOWE SKARP, ROWÓW I ŚCIEKÓW

1. WSTĘP

1.1. Przedmiot STWiORB

Przedmiotem niniejszej specyfikacji technicznej (STWiORB) są wymagania dotyczące wykonania i odbioru robót związanych z przeciwerozyjnym umocnieniem powierzchniowym skarp, rowów i ścieków poprzez humusowanie grubości 15 cm i darniowanie.

1.2. Zakres stosowania STWiORB

Specyfikacja techniczna (STWiORB) stanowi dokument przetargowy i kontraktowy przy zleceniu i realizacji robót na zadaniu: : **PRZEBUDOWA DRUGI POWIATOWEJ NR 1139G W M. DAMNO WRAZ Z PRZEBUDOWĄ MOSTU JNI 06240063.**

1.3. Zakres robót objętych STWiORB

Ustalenia zawarte w niniejszej specyfikacji dotyczą zasad prowadzenia robót związanych z trwałym powierzchniowym umocnieniem skarp, rowów i ścieków następującymi sposobami:

humusowaniem, obsianiem, darniowaniem;

Ustalenia STWiORB nie dotyczą umocnienia zboczy skalnych (z ochroną przed obwałami kamieni), skarp wymagających zbrojenia lub obudowy oraz skarp okresowo lub trwale omywanych wodą.

1.4. Określenia podstawowe

1.4.1. Rów - otwarty wykop, który zbiera i odprowadza wodę.

1.4.2. Darnina - płat lub pasmo wierzchniej warstwy gleby, przerośniętej i związanej korzeniami roślinności trawiastej.

1.4.3. Darniowanie - pokrycie darniną powierzchni korpusu drogowego w taki sposób, aby darnina w sposób trwały związała się z podłożem systemem korzeniowym. Darniowanie kożuchowe wykonuje się na płask, pasami poziomymi, układanymi w rzędach równoległych z przewiązaniem szczelin pomiędzy poszczególnymi płatami. Darniowanie w kratę (krzyżowe) wykonuje się w postaci pasów darniny układanych pod kątem 45°, ograniczających powierzchnie skarpy o bokach np. 1,0 x 1,0 m, które wypełnia się ziemią roślinną i zasiewa trawą.

1.4.4. Ziemia urodzajna (humus) - ziemia roślinna zawierająca co najmniej 2% części organicznych.

1.4.5. Humusowanie - zespół czynności przygotowujących powierzchnię gruntu do obudowy roślinnej, obejmujący dogęszczenie gruntu, rowkowanie, naniesienie ziemi urodzajnej z jej grabieniem (bronowaniem) i dogęszczeniem.

1.4.6. Moletowanie - proces umożliwiający dogęszczenie ziemi urodzajnej i wytworzenie bruzd, przeprowadzany np. za pomocą walca o odpowiednio ukształtowanej powierzchni.

1.4.7. Hydroobsiew - proces obejmujący nanoszenie hydromechanicznych mieszanek siewnych, środków użyźniających i emulsji przeciwerozyjnych w celu umocnienia biologicznego powierzchni gruntu.

1.4.8. Brukowiec - kamień narzutowy nieobrobiony (otoczak) lub obrobiony w kształcie nieregularnym i zaokrąglonych krawędziach.

1.4.9. Prefabrykat - element wykonany w zakładzie przemysłowym, który po zmontowaniu na budowie stanowi umocnienie rowu lub ścieku.

1.4.10. Biowłóknina - mata z włókna bawełnianego lub bawełnopodobnego, wykonana techniką włókninową z równomiernie rozmieszczonymi w czasie produkcji nasionami traw i roślin motylkowatych, służąca do umacniania i zadarniania powierzchni.

1.4.11. Geosyntetyki - geotekstyli (przepuszczalne, polimerowe materiały, wytworzone techniką tkacką, dziewiarską lub włókninową, w tym geotkaniny i geowłókniny) i pokrewne wyroby jak: georuszty (płaskie struktury w postaci regularnej otwartej siatki wewnętrznie połączonych elementów), geomembrany (folie z polimerów syntetycznych), geokompozyty (materiały złożone z różnych wyrobów geotekstylnych), geokontenery (gabiony z tworzywa sztucznego), geosieci (płaskie struktury w postaci siatki z otworami znacznie większymi niż elementy składowe, z oczkami połączonymi węzłami), geomaty z siatki (siatki ze strukturą przestrzenną), geosiatki komórkowe (z taśm tworzących przestrzenną strukturę zbliżoną do plastra miodu).

1.4.12. Mulczowanie - naniesienie na powierzchnię gruntu ściółki (np. sieczki, stróżyn, trocin, torfu) z lepiszczem w celu ochrony przed wysychaniem i erozją.

1.4.13. Hydromulczowanie - sposób hydromechanicznego nanoszenia mieszaniny (o podobnych parametrach jak używanych do hydroobsiewu), w składzie której nie ma nasion traw i roślin motylkowatych.

1.4.14. Tymczasowa warstwa przeciwerozyjna - warstwa na powierzchni skarp, wykonana z płynnych osadów ściekowych, emulsji bitumicznych lub lateksowych, biowłókniny i geosyntetyków, doraźnie zabezpieczająca przed erozją powierzchniową do czasu przejęcia tej funkcji przez okrywę roślinną.

1.4.15. Ramka Webera - ramka o boku 50 cm, podzielona drutem lub żyłką na 100 kwadratów, każdy o powierzchni 25 cm², do określenia procentowego udziału gatunków roślin, po obsianiu.

1.4.16. Pozostałe określenia podstawowe są zgodne z odpowiednimi polskimi normami i z definicjami podanymi w STWiORB D-M-00.00.00 „Wymagania ogólne” pkt 1.4.

1.5. Ogólne wymagania dotyczące robót

Ogólne wymagania dotyczące robót podano w STWiORB D-M-00.00.00 „Wymagania ogólne” pkt 1.5.

2. MATERIAŁY

2.1. Ogólne wymagania dotyczące materiałów

Ogólne wymagania dotyczące materiałów, ich pozyskiwania i składowania, podano w STWiORB D-M-00.00.00 „Wymagania ogólne” pkt 2.

2.2. Rodzaje materiałów

Materiałami stosowanymi przy umacnianiu skarp, rowów i ścieków objętymi niniejszą STWiORB są:

- darnina,
- ziemia urodzajna,
- nasiona traw oraz roślin motylkowatych,
- brukowiec,
- mech, szpilki, paliki i pale,
- kruszywo,
- cement,
- zaprawa cementowa,
- elementy prefabrykowane,
- biowłóknina i materiały do jej przytwierdzenia,
- geosyntetyki i materiały do ich przytwierdzenia,
- mieszaniny do mulczowania, hydromulczowania, hydroobsiewu oraz do zabiegów konserwacyjnych,
- osady ściekowe.

2.4. Ziemia urodzajna (humus)

Ziemia urodzajna powinna zawierać co najmniej 2% części organicznych. Ziemia urodzajna powinna być wilgotna i pozbawiona kamieni większych od 5 cm oraz wolna od zanieczyszczeń obcych.

W przypadkach wątpliwych Inżynier może zlecić wykonanie badań w celu stwierdzenia, że ziemia urodzajna odpowiada następującym kryteriom:

- a) optymalny skład granulometryczny:
- | | |
|--|-----------|
| - frakcja ilasta (d < 0,002 mm) | 12 - 18%, |
| - frakcja pylasta (0,002 do 0,05mm) | 20 - 30%, |
| - frakcja piaszczysta (0,05 do 2,0 mm) | 45 - 70%, |
- b) zawartość fosforu (P_2O_5) > 20 mg/m²,
- c) zawartość potasu (K_2O) > 30 mg/m²,
- d) kwasowość pH ≥ 5,5.

2.5. Nasiona traw

Wybór gatunków traw należy dostosować do rodzaju gleby i stopnia jej zawilgocenia. Zaleca się stosować mieszanki traw o drobnym, gęstym ukorzeniu, spełniające wymagania PN-R-65023:1999 [9] i PN-B-12074:1998 [4].

2.9. Kruszywo

Żwir i mieszanka powinny odpowiadać wymaganiom PN-B-11111:1996 [2].

Piasek powinien odpowiadać wymaganiom PN-B-11113:1996 [3].

2.10. Cement

Cement portlandzki powinien odpowiadać wymaganiom PN-B-19701:1997 [7].

Cement hutniczy powinien odpowiadać wymaganiom PN-B-19701:1997 [7].

Składowanie cementu powinno być zgodne z BN-88/6731-08 [12].

2.11. Zaprawa cementowa

Przy wykonywaniu umocnień rowów i ścieków należy stosować zaprawy cementowe zgodne z wymaganiami PN-B-14501:1990 [6].

2.12. Elementy prefabrykowane

Wytrzymałość, kształt i wymiary elementów powinny być zgodne z dokumentacją projektową:

- płyty ściekowe betonowe - typ korytkowy wg KPED-01.03 [14],
- płyty ściekowe betonowe - typ trójkątny wg KPED-01.05 [14],
- prefabrykaty ścieku skarpowego - typ trapezowy wg KPED-01.25 [14].

Krawężniki betonowe powinny odpowiadać wymaganiom BN-80/6775-03/04 [13].

3. SPRZĘT

3.1. Ogólne wymagania dotyczące sprzętu

Ogólne wymagania dotyczące sprzętu podano w STWiORB D-M-00.00.00 „Wymagania ogólne” pkt 3.

3.2. Sprzęt do wykonania robót

Wykonawca przystępujący do wykonania umocnienia techniczno-biologicznego powinien wykazać się możliwością korzystania z następującego sprzętu:

- równiarek,
- ew. walców gładkich, żebrowanych lub ryflowanych,
- ubijaków o ręcznym prowadzeniu,
- wibratorów samobieżnych,
- płyt ubijających,
- ew. sprzętu do podwieszania i podciągania,
- hydrosiewnika z ciągnikiem oraz osprzętu do agrouprawy (np. włóki obręczowo-pierścieniowej, brony chwastownika - zgrzebla, wałowłóki),
- cysterny z wodą pod ciśnieniem (do zraszania) oraz węży do podlewania (miejsc niedostępnych).

4. TRANSPORT

4.1. Ogólne wymagania dotyczące transportu

Ogólne wymagania dotyczące transportu podano w STWiORB D-M-00.00.00 „Wymagania ogólne” pkt 4.

4.2. Transport materiałów

4.2.2. Transport nasion traw

Nasiona traw można przewozić dowolnymi środkami transportu w warunkach zabezpieczających je przed zawilgoceniem.

4.2.6. Transport kruszywa

Kruszywo można przewozić dowolnymi środkami transportu w warunkach zabezpieczających je przed zanieczyszczeniem, zmieszaniem z innymi kruszywami i nadmiernym zawilgoceniem.

4.2.7. Transport cementu

Cement należy przewozić zgodnie z wymaganiami BN-88/6731-08 [12].

4.2.10. Transport elementów prefabrykowanych

Elementy prefabrykowane można przewozić dowolnymi środkami transportu w warunkach zabezpieczających je przed uszkodzeniami.

Do transportu można przekazać elementy, w których beton osiągnął wytrzymałość co najmniej $0,75 R_G$.

5. WYKONANIE ROBÓT

5.1. Ogólne zasady wykonania robót

Ogólne zasady wykonania robót podano w STWiORB D-M-00.00.00 „Wymagania ogólne” pkt 5.

5.2. Humusowanie

Humusowanie powinno być wykonywane od górnej krawędzi skarpy do jej dolnej krawędzi. Warstwa ziemi urodzajnej powinna sięgać poza górną krawędź skarpy i poza podnóże skarpy nasypu od 15 do 25 cm.

Grubość pokrycia ziemią urodzajną powinna wynosić od 10 do 15 cm po moletowaniu i zagęszczeniu, w zależności od gruntu występującego na powierzchni skarpy.

W celu lepszego powiązania warstwy ziemi urodzajnej z gruntem, na powierzchni skarpy należy wykonywać rowki poziome lub pod kątem 30° do 45° o głębokości od 3 do 5 cm, w odstępach co 0,5 do 1,0 m. Ułożoną warstwę ziemi urodzajnej należy zagrabić (pobronować) i lekko zagęścić przez ubicie ręczne lub mechaniczne.

5.3. Umocnienie skarp przez obsianie trawą i roślinami motylkowatymi

Proces umocnienia powierzchni skarp i rowów poprzez obsianie nasionami traw i roślin motylkowatych polega na:

- a) wytworzeniu na skarpie warstwy ziemi urodzajnej przez:
 - humusowanie (patrz pkt 5.2), lub,
 - wymieszanie gruntu skarpy z naniesionymi osadami ściekowymi za pomocą osprzętu agrouprawowego, aby uzyskać zawartość części organicznych warstwy co najmniej 1%,
- b) obsianiu warstwy ziemi urodzajnej kompozycjami nasion traw, roślin motylkowatych i bylin w ilości od 18 g/m^2 do 30 g/m^2 , dobranych odpowiednio do warunków siedliskowych (rodzaju podłoża, wystawy oraz pochylenia skarp),
- c) naniesieniu na obsianą powierzchnię tymczasowej warstwy przeciwozyjnej (patrz pkt 5.4) metodą mulczowania lub hydromulczowania.

W okresach posusznych należy systematycznie zraszać wodą obsiane powierzchnie.

5.4. Tymczasowa warstwa przeciwoerozyjna

Tymczasowa warstwa przeciwoerozyjna doraźnie zabezpiecza przed erozją powierzchniową do czasu przejścia tej funkcji przez okrywą roślinną.

Tymczasowa warstwa przeciwoerozyjna może być wykonana z biowłókniny, geosyntetyków, z płynnych osadów ściekowych, emulsji bitumicznych lub lateksowych np. metodą mulczowania lub hydromulczowania.

Mulczowanie polega na naniesieniu na powierzchnię gruntu ściółki (np. sieczki, stróżyn, trocin, substratu torfu) z lepiszczem (np. emulsją asfaltową) w celu ochrony przed wysychaniem i erozją, w ilości od 0,03 do 0,05 kg/m².

Zaleca się wykonanie tymczasowej warstwy przeciwoerozyjnej na wyprofilowanych skarpach, które jeszcze w stanie surowym powinny być niezwłocznie zabezpieczone przed erozją. Właściwe umocnienie skarp, przewidziane w dokumentacji projektowej, powinno być wykonywane w optymalnych terminach agrotechnicznych.

5.6. Brukowanie (układanie kostki kamiennej 8*10cm - ścieku)

Umocnienie brukowcem stosuje się przy nachyleniu skarp wyższym od 1:1,5 oraz w celu zabezpieczenia przed silnym działaniem strumieni przepływającej wody.

5.6.1. Przygotowanie podłoża

Podłoże pod brukowiec należy przygotować zgodnie z PN-S-02205:1998 [10].

5.6.2. Podkład

Podkład pod brukowiec stanowi warstwa kruszywa o grubości od 10 cm do 15 cm. Podkład z grubszego kruszywa należy układać „pod sznur”, natomiast z drobniejszego kruszywa, dającego się wyrównywać przeciąganiem łąty, „pod łątę”. Po ułożeniu podkładu należy go lekko uklepać, ale nie ubijać.

Przy umocnieniu rowów i ścieków na warstwie podkładu z kruszywa można ułożyć warstwę zaprawy cementowo-piaskowej w stosunku 1:4 i grubości od 3 cm do 5 cm.

5.6.3. Krawężniki betonowe

Krawężniki betonowe stosuje się do umocnienia podstawy skarpy. Krawężniki układa się „pod sznur” tak, aby ich górne krawędzie wystawały ponad projektowany poziom dna lub skarpy. Krawężniki układa się bezpośrednio na wyrównanym podłożu lub na podkładzie z kruszywa.

5.6.4. Palisada

Palisadę (obramowanie powierzchni brukowanej) stosuje się na gruntach słabych, plastycznych, ustępujących pod naciskiem skrajnych brukowców lub krawężników.

Pale należy wbijać „pod sznur” równo z poziomem górnej warstwy bruku. Szerokość szczeliny między palami nie powinna przekraczać 1 cm.

5.6.5. Układanie brukowca (układanie kostki kamiennej 8*10cm - ścieku)

Kostkę kamienną należy układać na przygotowanym podkładzie wg pktu 5.6.2. Brukowiec układa się „pod sznur” naciągnięty na palikach na wysokość od 2 cm do 4 cm nad projektowany poziom powierzchni. Układanie kostki kamiennej należy rozpocząć od uprzednio wykonanych oporów-krawężników. W przypadku gdy dokumentacja projektowa takich oporów nie przewiduje, należy w pierwszej kolejności, po linii obwodu umocnienia, ułożyć kostki kamienne największe. Kostki kamiennej należy układać tak, aby szczeliny między sąsiednimi warstwami miały się i nie przekraczały 3 cm, a największy wymiar kostki kamiennej był skierowany w podkład.

Po ułożeniu kostki kamiennej szczeliny należy wypełnić kruszywem i powierzchnię ubić do osiągnięcia wymaganego poziomu. W przypadku układania kostki kamiennej na zaprawie cementowo-piaskowej, szczeliny należy wypełnić zaprawą polimerową zgodnie z instrukcją dostawcy.

5.7. Układanie elementów prefabrykowanych

Typowymi elementami prefabrykowanymi stosowanymi dla umocnienia skarp i rowów są:

- płyty ściekowe betonowe - typ korytkowy wg KPED-01.03 [14],
- płyty ściekowe betonowe - typ trójkątny wg KPED-01.05 [14],
- prefabrykaty ścieku skarpowego - typ trapezowy wg KPED-01.25 [14].

Podłoże, na którym układane będą elementy prefabrykowane, powinno być zagęszczone do wskaźnika I_s ≤ 1,0. Na przygotowanym podłożu należy ułożyć podsypkę cementowo-piaskową o stosunku 1:4 i zagęścić do wskaźnika I_s ≤ 1,0. Elementy prefabrykowane należy układać z zachowaniem spadku podłużnego i rzędnych ścieku zgodnie z dokumentacją projektową lub SST.

Spoiny pomiędzy płytami należy wypełnić zaprawą cementowo-piaskową o stosunku 1:2 i utrzymywać w stanie wilgotnym przez co najmniej 7 dni.

6. KONTROLA JAKOŚCI ROBÓT

6.1. Ogólne zasady kontroli jakości robót

Ogólne zasady kontroli jakości robót podano w STWiORB D-M-00.00.00 „Wymagania ogólne” pkt 6.

6.2. Kontrola jakości humusowania i obsiania

Kontrola polega na ocenie wizualnej jakości wykonanych robót i ich zgodności z SST, oraz na sprawdzeniu daty ważności świadectwa wartości siewnej wysianej mieszanki nasion traw.

Po wzejściu roślin, łączna powierzchnia nie porośniętych miejsc nie powinna być większa niż 2% powierzchni obsianej skarpy, a maksymalny wymiar pojedynczych nie zatrawionych miejsc nie powinien przekraczać 0,2 m². Na zarośniętej powierzchni nie mogą występować wyżłobienia erozyjne ani lokalne zsuwy.

6.4. Kontrola jakości ścieku z kostki kamiennej 8*10cm

Kontrola polega na rozebraniu ok. 1 m² powierzchni zabrukowanej i ponownym zabrukowaniu tym samym materiałem. Ścisłość ułożenia uważa się za dostateczną, jeśli przy ponownym zabrukowaniu rozebranej powierzchni zostanie nie więcej niż 4% powierzchni niezabrukowanej.

6.5. Kontrola jakości umocnień elementami prefabrykowanymi

Kontrola polega na sprawdzeniu:

- wskaźnika zagęszczenia gruntu w korycie - zgodnego z pkt 5.7,
- szerokości dna koryta - dopuszczalna odchyłka ± 2 cm,
- odchylenia linii ścieku w planie od linii projektowanej - na 100 m dopuszczalne ± 1 cm,
- równości górnej powierzchni ścieku - na 100 m dopuszczalny prześwit mierzony łąką 2 m - 1 cm,
- dokładności wypełnienia szczelin między prefabrykatami - pełna głębokość.

7. OBMIAR ROBÓT

7.1. Ogólne zasady obmiaru robót

Ogólne zasady obmiaru robót podano w STWiORB D-M-00.00.00 „Wymagania ogólne” pkt 7.

7.2. Jednostka obmiarowa

Jednostką obmiarową jest:

- m² (metr kwadratowy) powierzchni skarp i rowów umocnionych przez humusowanie i obsianie

8. ODBIÓR ROBÓT

Ogólne zasady odbioru robót podano w STWiORB D-M-00.00.00 „Wymagania ogólne” pkt 8.

Roboty uznaje się za wykonane zgodnie z dokumentacją projektową, SST i wymaganiami Inżyniera, jeżeli wszystkie pomiary i badania z zachowaniem tolerancji wg pktu 6 dały wyniki pozytywne.

9. PODSTAWA PŁATNOŚCI

9.1. Ogólne ustalenia dotyczące podstawy płatności

Ogólne ustalenia dotyczące podstawy płatności podano w STWiORB D-M-00.00.00 „Wymagania ogólne” pkt 9.

9.2. Cena jednostki obmiarowej

Cena wykonania 1m² umocnienia skarp i rowów przez humusowanie i obsianie obejmuje:

- roboty pomiarowe i przygotowawcze,
- zakup, dostarczenie i wbudowanie materiałów,
- ew. pielęgnacja spoin,
- uporządkowanie terenu,
- przeprowadzenie badań i pomiarów wymaganych w specyfikacji technicznej.

10. PRZEPISY ZWIĄZANE

10.1. Normy

1. PN-B-11104:1960 Materiały kamienne. Brukowiec
2. PN-B-11111:1996 Kruszywa mineralne. Kruszywo naturalne do nawierzchni drogowych. Żwir i mieszanka

3. PN-B-11113:1996 Kruszywa mineralne. Kruszywa naturalne do nawierzchni drogowych. Piasek
4. PN-B-12074:1998 Urządzenia wodno-melioracyjne. Umacnianie i zadarnianie powierzchni biowłókniną. Wymagania i badania przy odbiorze
5. PN-B-12099:1997 Zagospodarowanie pomelioracyjne. Wymagania i metody badań
6. PN-B-14501:1990 Zaprawy budowlane zwykłe
7. PN-B-19701:1997 Cement. Cement powszechnego użytku. Skład, wymagania i ocena zgodności
8. PN-P-85012:1992 Wyroby powroźnicze. Sznurek polipropylenowy do maszyn rolniczych
9. PN-R-65023:1999 Materiał siewny. Nasiona roślin rolniczych
10. PN-S-02205:1998 Drogi samochodowe. Roboty ziemne. Wymagania i badania
11. PN-S-96035:1997 Drogi samochodowe. Popioły lotne
12. BN-88/6731-08 Cement. Transport i przechowywanie
13. BN-80/6775-03/04 Prefabrykaty budowlane z betonu. Elementy nawierzchni dróg, ulic, parkingów i torowisk tramwajowych. Krawężniki i obrzeża chodnikowe

10.2. Inne materiały

14. Katalog powtarzalnych elementów drogowych (KPED), Transprojekt-Warszawa, 1979.
15. Warunki techniczne. Drogowe kationowe emulsje asfaltowe EmA-99. Informacje, instrukcje - zeszyt 60, IBDiM, Warszawa, 1999.

D.07.01.03. CZASOWA ORGANIZACJA RUCHU

1. WSTĘP

1.1. Przedmiot specyfikacji

Przedmiotem niniejszej Specyfikacji Technicznej są wymagania dotyczące wykonania i odbioru robót związanych z tymczasową organizacją ruchu w ramach zadania: **PRZEBUDOWA DROGI POWIATOWEJ NR 1139G W M. DAMNO WRAZ Z PRZEBUDOWĄ MOSTU JNI 06240063.**

1.2. Zakres stosowania SST

Specyfikacja techniczna jest stosowana jako dokument przetargowy i kontraktowy przy zlecaniu i realizacji robót wymienionych w punkcie 1.1.

1.3. Zakres robót objętych SST

Ustalenia zawarte w niniejszej specyfikacji dotyczą zasad prowadzenia robót związanych z organizacją ruchu zastępczego i ustawieniem oznakowania docelowego po wykonaniu robót. Utrzymanie oznakowania podczas trwania robót należy do Wykonawcy robót. Po zakończeniu robót należy wprowadzić oznakowanie docelowe.

Zakres ryczału obejmuje:

- zgłoszenie do odpowiednich instytucji o planowanych pracach,
- wykonanie znaków i oznakowania objazdu wg projektu,
- opracowanie i zatwierdzenie w odpowiednich instytucjach tymczasowych organizacji ruchu wprowadzanych przez Wykonawcę,
- utrzymanie oznakowania, urządzeń bezpieczeństwa ruchu i objazdu przez czas trwania robót,
- likwidacja czasowej organizacji ruchu

2. MATERIAŁY

Każdy materiał do wykonania pionowego znaku drogowego, na który nie ma normy, winien posiadać aprobatę techniczną wydaną przez uprawnioną jednostkę. Znaki drogowe powinny mieć certyfikat bezpieczeństwa (znak „B”) nadany przez uprawnioną jednostkę. Oznakowanie należy wykonać według zatwierdzonego projektu organizacji ruchu. Wielkość znaków pionowych i rodzaj oznakowania poziomego zgodnie z zatwierdzonym projektem organizacji ruchu.

Do oznakowania poziomego należy użyć materiałów, które podczas usuwania nie naruszają istniejącego oznakowania.

3. SPRZĘT

Wykonawca przystępujący do wykonania oznakowania pionowego powinien wykazać się możliwością korzystania z następującego sprzętu:

- a) koparek kołowych, np. 0,15 m³ lub koparek gąsienicowych, np. 0,25 m³,
- b) żurawi samochodowych o udźwigu do 4 t,
- c) ewentualnie wiertnic do wykonywania dołów pod słupki w gruncie spoiстым,
- d) betoniarek przewoźnych do wykonywania fundamentów betonowych „na mokro”,
- e) środków transportowych do przewozu materiałów,
- f) przewoźnych zbiorników na wodę,
- g) sprzętu spawalniczego, itp.
- h) sprzętu niezbędnego do wykonania oznakowania poziomego,

4. TRANSPORT

Transport znaków, konstrukcji wsporczych i sprzętu (uchwyty, śruby, nakrętki itp.) oraz farb do wykonania oznakowania poziomego powinien się odbywać środkami transportowymi w sposób uniemożliwiający ich przesuwanie się w czasie transportu i uszkodzenie.

5. WYKONANIE ROBÓT

Należy wprowadzić czasową organizację ruchu zgodnie z projektem. Zakres prac obejmuje wykonanie i montaż znaków na słupkach, wyłączenie kolidującego oznakowania, wykonanie i usunięcie oznakowania poziomego na każdym etapie robót, utrzymanie oznakowania podczas trwania robót oraz demontaż po zakończeniu robót, utrzymanie drogi objazdowych (łącznie z poboczami) przez okres trwania robót, Ruch pieszych musi odbywać się w sposób bezpieczny, należy utrzymywać ciągi komunikacyjne dla pieszych w odpowiedni stanie technicznym i czystości.

6. KONTROLA JAKOŚCI ROBÓT

Zgodnie z projektem organizacji ruchu.

7. OBMIAR ROBÓT

Ryczałt.

8. ODBIÓR ROBÓT

Ogólne zasady odbioru robót podano w SST D.M.00.00.00 „Wymagania ogólne”.

9. PODSTAWA PŁATNOŚCI

Cena wykonania robót w zakresie organizacji ruchu obejmuje wszystkie prace zgodnie z zatwierdzonym projektem czasowej organizacji m.in.:

- ⤴ roboty pomiarowe i przygotowawcze,
- ⤴ wykonanie projektu tymczasowej organizacji ruchu, oraz uzyskanie koniecznych opinii i zatwierdzenia, w razie konieczności aktualizację czasowej organizacji ruchu,
- ⤴ wprowadzenie czasowej organizacji ruchu zgodnie z zatwierdzoną dokumentacją
- ⤴ wykonanie inwentaryzacji sprawdzającą istniejące oznakowanie,
- ⤴ wykonanie dodatkowych organizacji ruchu wg potrzeb Wykonawcy wraz z ich zatwierdzeniem,
- ⤴ naprawę bieżących uszkodzeń drogi objazdowej i poboczy,
- ⤴ transport i składowanie materiałów do wykonania robót,
- ⤴ wykonanie znaków, tablic i konstrukcji wsporczych,
- ⤴ montaż znaków, tablic i konstrukcji wsporczych,
- ⤴ wyłączenie oznakowania kolidującego,
- ⤴ utrzymanie oznakowania przez cały czas trwania robót,
- ⤴ wprowadzanie zmian w organizacji ruchu,
- ⤴ rozbiórkę i odwiezienie oznakowania tymczasowego
- ⤴ uprzątnięcie terenu robót,
- ⤴ wprowadzenie docelowej organizacji ruchu.

10. PRZEPISY ZWIĄZANE

1. Rozporządzeniem Ministra Infrastruktury z dnia 3 lipca 2003 r. w sprawie szczegółowych warunków technicznych dla znaków i sygnałów drogowych oraz urządzeń bezpieczeństwa ruchu drogowego i warunków ich umieszczania na drogach (Dz.U.03.220.2181)
2. Rozporządzeniem Ministra Infrastruktury z dnia 23 września 2003 r. w sprawie szczegółowych warunków zarządzania ruchem na drogach oraz wykonywania nadzoru nad tym zarządzaniem (Dz.U.03.177.1729).
3. Rozporządzenie Ministrów Infrastruktury oraz Spraw Wewnętrznych i Administracji z dnia 31. lipca 2002 r. w sprawie znaków i sygnałów drogowych (Dz.U.02.170.1393).

D.07.01.04. BARIERA U-11a

1. WSTĘP

1.1. Przedmiot SST

Przedmiotem niniejszej Specyfikacji Technicznej są wymagania dotyczące wykonania i odbioru robót związanych z montażem barierki U-11a w ramach projektu: **PRZEBUDOWA DROGI POWIATOWEJ NR 1139G W M. DAMNO WRAZ Z PRZEBUDOWĄ MOSTU JNI 06240063.**

1.2. Zakres stosowania SST

Specyfikacja Techniczna jest stosowana jako dokument przetargowy i kontraktowy przy zleceniu i realizacji robót wymienionych w punkcie 1.1.

1.3. Zakres robót objętych SST

Ustalenia zawarte w niniejszej Specyfikacji dotyczą zasad prowadzenia robót, związanych z wykonaniem wykonanie balustrady ochronnej stalowej U-11a wraz z fundamentem obejmujących:

- Wykonanie balustrady ochronnej stalowej U-11a
- Wykonanie fundamentu z betonu B-15 (25x25x50cm)
- Zabezpieczenie antykorozyjne
- Powłoki malarskie
- Roboty ziemne

2. MATERIAŁY

Do wykonania robót w tej technologii należy zastosować następujące materiały:

- Balustrada U-11a o wysokości min. 120 cm

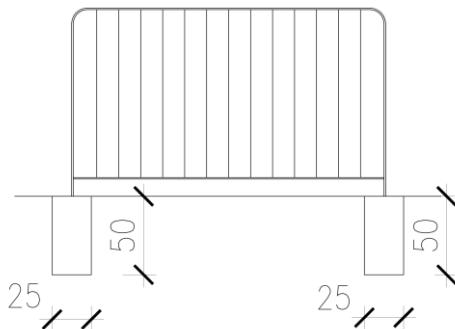

- Beton fundamentu B-15

Materiały przeznaczone do wbudowania muszą posiadać certyfikat zgodności z PN oraz uzyskać akceptację Inżyniera.

Zabezpieczenie antykorozyjne

Wszystkie elementy stalowe balustrad powinny być przez producenta zabezpieczone antykorozyjnie przez ocynkowanie ogniowe zgodnie z PN-EN ISO 1461:2000. Elementy balustrad powinny być dodatkowo pokryte powłokami malarskimi. Na powierzchnie ocynkowane ogniowo należy stosować jeden z systemów podanych w tablicy 2.

Tablica 2. Powłoki malarskie stosowane na zabezpieczeniu z ocynkowania ogniowego

Nr systemu	Powłoka gruntowa	Powłoka międzywarstwową	Powłoka nawierzchniowa	Grubość całkowita suchych powłok (μm)
C1	PVC	PVC	PVC	160 ÷ 400
C2	AY	AY	AY	160 ÷ 400
C3	EP	EP	PUR AY PS	160 ÷ 320

gdzie:

- EP - farby epoksydowe,
- PUR - farby poliuretanowe,
- AY - farby akrylowe alifatyczne,
- PS - farby hybrydowe polisiloksanowe.

Rodzaj ścierniwa do czyszczenia strumieniowo-ściernego pozostawia się do uznania Wykonawcy, musi ono uzyskać akceptację Inspektora Nadzoru i gwarantować uzyskanie przygotowania powierzchni do malowania. Wykonanie zabezpieczenia antykorozyjnego przewidziano z wykorzystaniem zestawu malarskiego posiadającego aprobatę techniczną IBDiM
Kolor powłoki należy uzgodnić z zamawiającym

3. SPRZĘT

Roboty mogą być wykonane ręcznie lub przy użyciu dowolnego typu sprzętu mechanicznego zaakceptowanego przez Inżyniera.

4. TRANSPORT

Materiały mogą być przewożone dowolnymi środkami transportu przydatnymi dla danego asortymentu pod względem możliwości ułożenia i umocowania ładunku oraz bezpieczeństwa po uzyskaniu akceptacji Inżyniera.

5. WYKONANIE ROBÓT

5.1. Montaż barierki

Po wytyczeniu przebiegu barierki należy wykonać wykopy pod fundament z betonu B15 w którym należy osadzić prefabrykowaną barierę, barierka powinna być zabezpieczona antykorozyjnie i pomalowana lub oklejona, fakturę należy uzgodnić z Zamawiającym..

6. KONTROLA JAKOŚCI ROBÓT

6.1. Ogólne zasady kontroli jakości robót

Ogólne zasady kontroli jakości robót podano w D-M.00.00.00 „Wymagania ogólne” punkt 6.

6.2. Kontrola jakości robót.

Kontrola polega na sprawdzeniu:

- geometrii konstrukcji (pochylenia, rzędna),

7. OBMIAR ROBÓT

7.1. Ogólne zasady obmiaru robót.

Ogólne zasady obmiaru robót podano w D-M.00.00.00 „Wymagania ogólne” punkt 7.

7.2. Jednostka obmiarowa.

Jednostką jest 1 mb. Wykonanej barierki U-11a

8. ODBIÓR ROBÓT

Ogólne zasady Odbioru Robót podano w ST D-M-00.00.00 "Wymagania Ogólne" pkt. 8. Procedura odbioru inicjowana na pisemny wniosek Wykonawcy powinna być zgodna z zasadami podanymi w SST. Wykonane roboty są zatwierdzane przez Inspektora nadzoru na podstawie oceny wizualnej, pomiarów geodezyjnych i ewentualnie innych szczegółowych zaleceń Inspektora nadzoru.

9. PODSTAWA PŁATNOŚCI

Ogólne ustalenia dotyczące podstawy płatności podano w ST D-M-00.00.00

"Wymagania Ogólne" pkt. 9.

Cena jednostkowa wykonanego umocnienia obejmuj :

- koszt zakupu materiału z transportem,
- roboty ziemne
- Wykonanie deskowań
- Wykonanie fundamentów z betonu B15
- Zakup materiałów
- Montaż barierki U-11a
- zabezpieczenie antykorozyjne
- malowanie lub oklejenie
- uporządkowanie terenu,
- przeprowadzenie badań i pomiarów wymaganych w niniejszej specyfikacji technicznej.

10. PRZEPISY ZWIĄZANE

1. Materiały informacyjne producentów barier U-11a

D.08.01.01 USTAWIENIE KRAWĘŻNIKÓW BETONOWYCH

1. WSTĘP

1.1. Przedmiot STWiORB

Przedmiotem niniejszej specyfikacji technicznej (STWiORB) są wymagania dotyczące wykonania i odbioru robót związanych z ustawieniem krawężników betonowych wraz z wykonaniem ław.

1.2. Zakres stosowania STWiORB

Specyfikacja techniczna (STWiORB) stanowi dokument przetargowy i kontraktowy przy zleceniu i realizacji robót na zadaniu: **PRZEBUDOWA DRUGI POWIATOWEJ NR 1139G W M. DAMNO WRAZ Z PRZEBUDOWĄ MOSTU JNI 06240063.**

1.3. Zakres robót objętych STWiORB

Ustalenia zawarte w niniejszej specyfikacji dotyczą zasad prowadzenia robót związanych z wykonaniem i odbiorem ustawienia krawężników betonowych typu ulicznego ciężki (20x30cm) na ławach betonowych.

1.4. Określenia podstawowe

1.4.1. Krawężnik betonowy – prefabrykat betonowy, przeznaczony do oddzielenia powierzchni znajdujących się na tym samym poziomie lub na różnych poziomach.

1.4.2. Wymiar nominalny – wymiar krawężnika określony w celu jego wykonania, któremu powinien odpowiadać wymiar rzeczywisty w określonych granicach dopuszczalnych odchyłek.

1.4.3. Pozostałe określenia podstawowe są zgodne z obowiązującymi, odpowiednimi polskimi normami i z definicjami podanymi w STWiORB D-M-00.00.00 „Wymagania ogólne”.

1.5. Ogólne wymagania dotyczące robót

Ogólne wymagania dotyczące robót podano w STWiORB D-M-00.00.00 „Wymagania ogólne”.

2. MATERIAŁY

2.1. Ogólne wymagania dotyczące materiałów

Ogólne wymagania dotyczące materiałów, ich pozyskiwania i składowania, podano w STWiORB D-M-00.00.00 „Wymagania ogólne”.

2.2. Materiały do wykonania robót

2.2.1. Zgodność materiałów z dokumentacją projektową

Materiały do wykonania robót powinny być zgodne z ustaleniami dokumentacji projektowej i STWiORB.

2.2.2. Stosowane materiały

Przy ustawianiu krawężników na ławach można stosować następujące materiały:

krawężniki betonowe,

piasek na podsypkę i do zapraw,

cement do podsypki i do zapraw,

wodę,

materiały do wykonania ławy.

2.2.3. Krawężniki betonowe

2.2.3.1. Wymagania ogólne wobec krawężników

Krawężniki betonowe mogą mieć następujące cechy charakterystyczne:

krawężnik może być produkowany:

z jednego rodzaju betonu,

z różnych betonów zastosowanych w warstwie konstrukcyjnej oraz w warstwie ścieralnej (która na całej powierzchni deklarowanej przez producenta jako powierzchnia widoczna powinna mieć minimalną grubość 4 mm),

skośne krawędzie krawężnika powyżej 2 mm powinny być określone jako fazowane, z wymiarami deklarowanymi przez producenta,

krawężnik może mieć profile funkcjonalne i/lub dekoracyjne (których nie uwzględnia się przy określaniu wymiarów nominalnych krawężnika); zalecana długość prostego odcinka krawężnika wraz ze złączem wynosi 1000 mm,

powierzchnia krawężnika może być obrabiana, poddana dodatkowej obróbce lub obróbce chemicznej,

powierzchnia czołowa krawężników mogą być proste lub ukształtowane w sposób ułatwiający układanie lub ryglowanie (przykłady w zał. 1),

krawężniki łukowe mogą być wykonane jako wypukłe lub wklęsłe (przykłady w zał. 2),
 rozróżnia się dwa typy krawężników (przykłady w zał. 3):
 uliczne, do oddzielenia powierzchni znajdujących się na różnych poziomach (np. jezdni i chodnika),
 drogowe, do oddzielenia powierzchni znajdujących się na tym samym poziomie (np. jezdni i pobocza).

2.2.3.2. Wymagania techniczne wobec krawężników

Wymagania techniczne stawiane krawężnikom betonowym określa PN-EN 1340 [5] w sposób przedstawiony w tabelicy 1.

Tablica 1. Wymagania wobec krawężnika betonowego, ustalone w PN-EN 1340 [5] do stosowania w warunkach kontaktu z solą odładzającą w warunkach mrozu

Lp.	Cecha	Załącznik	Wymagania												
1	Kształt i wymiary														
1.1	Wartości dopuszczalnych odchyłek od wymiarów nominalnych, z dokładnością do milimetra	C	Długość: $\pm 1\%$, ≥ 4 mm i ≤ 10 mm Inne wymiary z wyjątkiem promienia: - dla powierzchni: $\pm 3\%$, ≥ 3 mm, ≤ 5 mm, - dla innych części: $\pm 5\%$, ≥ 3 mm, ≤ 10 mm												
1.2	Dopuszczalne odchyłki od płaskości i prostoliniowości, dla długości pomiarowej 300 mm 400 mm 500 mm 800 mm	C	$\pm 1,5$ mm $\pm 2,0$ mm $\pm 2,5$ mm $\pm 4,0$ mm												
2	Właściwości fizyczne i mechaniczne														
2.1	Odporność na zamrażanie/rozmarzanie z udziałem soli odładzających	D	Ubytek masy po badaniu: wartość średnia $\leq 1,0$ kg/m ² , przy czym każdy pojedynczy wynik $< 1,5$ kg/m ²												
2.2	Wytrzymałość na zginanie (Klasa wytrzymałości ustalona w dokumentacji projektowej lub przez Inżyniera)	F	<table border="1"> <thead> <tr> <th>Klasa wytr.</th> <th>Charakterystyczna wytrzymałość, MPa</th> <th>Każdy pojedynczy wynik, MPa</th> </tr> </thead> <tbody> <tr> <td>1</td> <td>3,5</td> <td>> 2,8</td> </tr> <tr> <td>2</td> <td>5,0</td> <td>> 4,0</td> </tr> <tr> <td>3</td> <td>6,0</td> <td>> 4,8</td> </tr> </tbody> </table>	Klasa wytr.	Charakterystyczna wytrzymałość, MPa	Każdy pojedynczy wynik, MPa	1	3,5	> 2,8	2	5,0	> 4,0	3	6,0	> 4,8
Klasa wytr.	Charakterystyczna wytrzymałość, MPa	Każdy pojedynczy wynik, MPa													
1	3,5	> 2,8													
2	5,0	> 4,0													
3	6,0	> 4,8													
2.3	Trwałość ze względu na wytrzymałość	F	Krawężniki mają zadawalającą trwałość (wytrzymałość) jeśli spełnione są wymagania pktu 2.2 oraz poddawane są normalnej konserwacji												
2.4	Odporność na ścieranie (Klasa odporności ustalona w dokumentacji projektowej lub przez Inżyniera)	G i H	<table border="1"> <thead> <tr> <th colspan="3">Odporność przy pomiarze na tarczy</th> </tr> <tr> <th>Klasa odporności</th> <th>szerokiej ściernej, wg zał. G normy – badanie podstawowe</th> <th>Böhme, wg zał. H normy – badanie alternatywne</th> </tr> </thead> <tbody> <tr> <td>1 3 4</td> <td>Nie określa się ≤ 23 mm ≤ 20 mm</td> <td>Nie określa się ≤ 20000 mm³/5000 mm² ≤ 18000 mm³/5000 mm²</td> </tr> </tbody> </table>	Odporność przy pomiarze na tarczy			Klasa odporności	szerokiej ściernej, wg zał. G normy – badanie podstawowe	Böhme, wg zał. H normy – badanie alternatywne	1 3 4	Nie określa się ≤ 23 mm ≤ 20 mm	Nie określa się ≤ 20000 mm ³ /5000 mm ² ≤ 18000 mm ³ /5000 mm ²			
Odporność przy pomiarze na tarczy															
Klasa odporności	szerokiej ściernej, wg zał. G normy – badanie podstawowe	Böhme, wg zał. H normy – badanie alternatywne													
1 3 4	Nie określa się ≤ 23 mm ≤ 20 mm	Nie określa się ≤ 20000 mm ³ /5000 mm ² ≤ 18000 mm ³ /5000 mm ²													
2.5	Odporność na poślizg/poślizgnięcie	I	jeśli górna powierzchnia krawężnika nie była szlifowana i/lub polerowana – zadawalająca odporność, jeśli wyjątkowo wymaga się podania wartości odporności na poślizg/poślizgnięcie – należy zadeklarować minimalną jej wartość pomierzoną wg zał. I normy (wahadłowym przyrządem do badania tarcia),												

**PRZEBUDOWA DROGI POWIATOWEJ NR 1139G W M. DAMNO
WRAZ Z PRZEBUDOWĄ MOSTU JNI 06240063**

			trwałość odporności na poślizg/poślizgnięcie w normalnych warunkach użytkowania krawężnika jest zadowalająca przez cały okres użytkowania, pod warunkiem właściwego utrzymywania i gdy na znacznej części nie zostało odsłonięte kruszywo podlegające intensywnemu polerowaniu.
3	Aspekty wizualne		
3.1	Wygląd	J	powierzchnia krawężnika nie powinna mieć rys i odprysków, nie dopuszcza się rozwarstwień w krawężnikach dwuwarstwowych ewentualne wykwyty nie są uważane za istotne
3.2	Tekstura	J	krawężniki z powierzchnią o specjalnej teksturze – producent powinien określić rodzaj tekstury, tekstura powinna być porównana z próbkami dostarczonymi przez producenta, zatwierdzonymi przez odbiorcę, różnice w jednolitości tekstury, spowodowane nieuniknionymi zmianami we właściwości surowców i warunków twardnienia, nie są uważane za istotne
3.3	Zabarwienie	J	barwiona może być warstwa ścieralna lub cały element, zabarwienie powinno być porównane z próbkami dostarczonymi przez producenta, zatwierdzonymi przez odbiorcę, różnice w jednolitości zabarwienia, spowodowane nieuniknionymi zmianami właściwości surowców lub warunków dojrzewania betonu, nie są uważane za istotne

W przypadku zastosowań krawężników betonowych na powierzchniach innych niż przewidziano w tabeli 1 (np. przy nawierzchniach wewnętrznych, nie narażonych na kontakt z solą odładzającą), wymagania wobec krawężników należy odpowiednio dostosować do ustaleń PN-EN 1340 [5].

2.2.3.3. Składowanie krawężników

Krawężniki betonowe mogą być przechowywane na składowiskach otwartych, posegregowane według typów, rodzajów, kształtów, cech fizycznych i mechanicznych, wielkości, wyglądu itp.

Krawężniki betonowe należy układać z zastosowaniem podkładek i przekładek drewnianych o wymiarach: grubość 2,5 cm, szerokość 5 cm, długości min. 5 cm większej od szerokości krawężnika.

2.2.4. Materiały na podsypkę i do zapraw

Należy stosować następujące materiały:

a) na podsypkę cementowo-piaskową i do zapraw

mieszanek cementu i piasku: z piasku naturalnego spełniającego wymagania dla gatunku 1 wg PN-B-11113 [10], cementu 32,5 spełniającego wymagania PN-EN 197-1 [3] i wody odmiany 1 odpowiadającej wymaganiom PN-88/B-32250 [11].

Składowanie kruszywa, nie przeznaczonego do bezpośredniego wbudowania po dostarczeniu na budowę, powinno odbywać się na podłożu równym, utwardzonym i dobrze odwodnionym, przy zabezpieczeniu kruszywa przed zanieczyszczeniem i zmieszaniem z innymi materiałami kamiennymi.

Przechowywanie cementu powinno być zgodne z BN-88/6731-08 [12].

Materiały na ławy

Do wykonania ław pod krawężnik należy stosować beton klasy C12/15 wg PN-EN 206-1 [4], a tymczasowo B15 wg PN-88/B-06250 [6],

3. SPRZĘT

3.1. Ogólne wymagania dotyczące sprzętu

Ogólne wymagania dotyczące sprzętu podano w STWiORB D-M-00.00.00 „Wymagania ogólne”.

3.2. Sprzęt do wykonania robót

Roboty wykonuje się ręcznie przy zastosowaniu:

betoniarek do wytwarzania betonu i zapraw oraz przygotowania podsypki cementowo-piaskowej, wibratorów płytowych, ubijaków ręcznych lub mechanicznych.

4. TRANSPORT

4.1. Ogólne wymagania dotyczące transportu

Ogólne wymagania dotyczące transportu podano w STWiORB D-M-00.00.00 „Wymagania ogólne”.

4.2. Transport krawężników

Krawężniki betonowe mogą być przewożone dowolnymi środkami transportowymi.

Krawężniki betonowe układać należy na środkach transportowych w pozycji pionowej z nachyleniem w kierunku jazdy.

Krawężniki powinny być zabezpieczone przed przemieszczeniem się i uszkodzeniami w czasie transportu, a górna warstwa nie powinna wystawać poza ściany środka transportowego więcej niż 1/3 wysokości tej warstwy.

4.3. Transport pozostałych materiałów

Transport cementu powinien się odbywać w warunkach zgodnych z BN-88/6731-08 [12].

Kruszywa można przewozić dowolnym środkiem transportu, w warunkach zabezpieczających je przed zanieczyszczeniem i zmieszaniem z innymi materiałami. Podczas transportu kruszywa powinny być zabezpieczone przed wysypaniem, a kruszywo drobne - przed rozpyleniem.

Masę zalewową należy pakować w bębny blaszane lub beczki. Transport powinien odbywać się w warunkach zabezpieczających przed uszkodzeniem bębnow i beczek.

5. WYKONANIE ROBÓT

5.1. Ogólne zasady wykonania robót

Ogólne zasady wykonania robót podano w STWiORB D-M-00.00.00 „Wymagania ogólne”.

5.2. Zasady wykonywania robót

Sposób wykonania robót powinien być zgodny z dokumentacją projektową i STWiORB. W przypadku braku wystarczających danych można korzystać z ustaleń podanych w niniejszej specyfikacji oraz z informacji podanych w załącznikach.

Podstawowe czynności przy wykonywaniu robót obejmują:

- roboty przygotowawcze,
- wykonanie ławy,
- ustawienie krawężników,
- wypełnienie spoin,
- roboty wykończeniowe.

5.3. Roboty przygotowawcze

Przed przystąpieniem do robót należy, na podstawie dokumentacji projektowej, STWiORB lub wskazań Inżyniera:

- ustalić lokalizację robót,
- ustalić dane niezbędne do szczegółowego wytyczenia robót oraz ustalenia danych wysokościowych,
- usunąć przeszkody, np. słupki, pachołki, elementy dróg, ogrodzeń itd.
- ustalić materiały niezbędne do wykonania robót,
- określić kolejność, sposób i termin wykonania robót.

5.4. Wykonanie ławy

5.4.1. Koryto pod ławę

Wymiary wykopu, stanowiącego koryto pod ławę, powinny odpowiadać wymiarom ławy w planie z uwzględnieniem w szerokości dna wykopu ew. konstrukcji szalunku.

Wskaźnik zagęszczenia dna wykonanego koryta pod ławę powinien wynosić co najmniej 0,97 według normalnej metody Proctora.

5.4.2. Ława betonowa

Ławę betonową zwykłą w gruntach spoiстых wykonuje się bez szalowania, przy gruntach sypkich należy stosować szalowanie.

Ławę betonową z oporem wykonuje się w szalowaniu. Beton rozścielony w szalowaniu lub bezpośrednio w korycie powinien być wyrównywany warstwami. Betonowanie ław należy wykonywać zgodnie z wymaganiami PN-63/B-06251, przy czym należy stosować co 50 m szczeliny dylatacyjne wypełnione bitumiczną masą zalewową.

Przykłady ław betonowych zwykłych i ław z oporem podaje załącznik 4.

5.5. Ustawienie krawężników betonowych

5.5.1. Zasady ustawiania krawężników

Światło (odległość górnej powierzchni krawężnika od jezdni) powinno być zgodne z ustaleniami dokumentacji projektowej, a w przypadku braku takich ustaleń powinno wynosić od 10 do 12 cm, a w przypadkach wyjątkowych (np. ze względu na „wyrobień” ścieku) może być zmniejszone do 6 cm lub zwiększone do 16 cm.

Zewnętrzna ściana krawężnika od strony chodnika powinna być po ustawieniu krawężnika obsypana piaskiem, żwirem, tłuczniem lub miejscowym gruntem przepuszczalnym, starannie ubitym.

5.5.2. Ustawienie krawężników na ławie betonowej

Ustawianie krawężników na ławie betonowej wykonuje się na podsypce cementowo-piaskowej o grubości 3 do 5 cm po zagęszczeniu.

5.5.4. Wypełnianie spoin

Spoiny krawężników nie powinny przekraczać szerokości 1 cm. Spoiny należy wypełnić zaprawą cementowo-piaskową, przygotowaną w stosunku 1:2. Zalewanie spoin krawężników zaprawą cementowo-piaskową stosuje się wyłącznie do krawężników ustawionych na ławie betonowej.

Spoiny krawężników przed zalaniem zaprawą należy oczyścić i zmyć wodą. Dla zabezpieczenia przed wpływami temperatury krawężniki ustawione na podsypce cementowo-piaskowej i o spoinach zalanych zaprawą należy zalewać co 50 m bitumiczną masą zalewową nad szczeliną dylatacyjną ławy.

5.6. Roboty wykończeniowe

Roboty wykończeniowe powinny być zgodne z dokumentacją projektową i STWiORB. Do robót wykończeniowych należą prace związane z dostosowaniem wykonanych robót do istniejących warunków terenowych, takie jak:

odtworzenie elementów czasowo usuniętych,
roboty porządkujące otoczenie terenu robót.

6. KONTROLA JAKOŚCI ROBÓT

6.1. Ogólne zasady kontroli jakości robót

Ogólne zasady kontroli jakości robót podano w STWiORB D-M-00.00.00 „Wymagania ogólne”.

6.2. Badania przed przystąpieniem do robót

Przed przystąpieniem do robót Wykonawca powinien:

uzyskać wymagane dokumenty, dopuszczające wyroby budowlane do obrotu i powszechnego stosowania (certyfikaty zgodności, deklaracje zgodności, ew. badania materiałów wykonane przez dostawców itp.),

ew. wykonać własne badania właściwości materiałów przeznaczonych do wykonania robót, określone w pkcie 2 (tablicy 1),

sprawdzić cechy zewnętrzne krawężników.

Wszystkie dokumenty oraz wyniki badań Wykonawca przedstawia Inżynierowi do akceptacji.

Sprawdzenie wyglądu zewnętrznego krawężników należy przeprowadzić na podstawie oględzin elementu przez pomiar i ocenę uszkodzeń występujących na powierzchniach i krawędziach elementu zgodnie z wymaganiami tablicy 1 i ustaleniami PN-EN 1340 [5].

Badania pozostałych materiałów stosowanych przy ustawianiu krawężników betonowych powinny obejmować właściwości, określone w normach podanych dla odpowiednich materiałów w pkcie 2.

6.3. Badania w czasie robót

6.3.1 Sprawdzenie koryta pod ławę

Należy sprawdzać wymiary koryta oraz zagęszczenie podłoża na dnie wykopu.

Tolerancja dla szerokości wykopu wynosi ± 2 cm. Zagęszczenie podłoża powinno być zgodne z pkt 5.4.1.

6.3.2. Sprawdzenie ław

Przy wykonywaniu ław badaniu podlegają:

a) zgodność profilu podłużnego górnej powierzchni ław z dokumentacją projektową.

Profil podłużny górnej powierzchni ławy powinien być zgodny z projektowaną niweletą.

Dopuszczalne odchylenia mogą wynosić ± 1 cm na każde 100 m ławy,

b) wymiary ław.

Wymiary ław należy sprawdzić w dwóch dowolnie wybranych punktach na każde 100 m ławy. Tolerancje wymiarów wynoszą:

- dla wysokości $\pm 10\%$ wysokości projektowanej,

- dla szerokości $\pm 10\%$ szerokości projektowanej,

c) równość górnej powierzchni ław.

Równość górnej powierzchni ławy sprawdza się przez przyłożenie w dwóch punktach, na każde 100 m ławy, trzymetrowej łaty. Prześwit pomiędzy górną powierzchnią ławy i przyłożoną łatą nie może przekraczać 1 cm,

d) odchylenie linii ław od projektowanego kierunku.

Dopuszczalne odchylenie linii ław od projektowanego kierunku nie może przekraczać ± 2 cm na każde 100 m wykonanej ławy.

6.3.3. Sprawdzenie ustawienia krawężników

Przy ustawianiu krawężników należy sprawdzać:

dopuszczalne odchylenia linii krawężników w poziomie od linii projektowanej, które wynosi ± 1 cm na każde 100 m ustawionego krawężnika,

dopuszczalne odchylenie niwelety górnej płaszczyzny krawężnika od niwelety projektowanej, które wynosi ± 1 cm na każde 100 m ustawionego krawężnika,

równość górnej powierzchni krawężników, sprawdzane przez przyłożenie w dwóch punktach na każde 100 m krawężnika, trzymetrowej łąty, przy czym prześwit pomiędzy górną powierzchnią krawężnika i przyłożoną łątą nie może przekraczać 1 cm,

dokładność wypełnienia spoin bada się co 10 metrów. Spoiny muszą być wypełnione całkowicie na pełną głębokość.

7. OBMIAR ROBÓT

7.1. Ogólne zasady obmiaru robót

Ogólne zasady obmiaru robót podano w STWiORB D-M-00.00.00 „Wymagania ogólne”.

7.2. Jednostka obmiarowa

Jednostką obmiarową jest m (metr) ustawionego krawężnika.

8. ODBIÓR ROBÓT

8.1. Ogólne zasady odbioru robót

Ogólne zasady odbioru robót podano w STWiORB D-M-00.00.00 „Wymagania ogólne”.

Roboty uznaje się za wykonane zgodnie z dokumentacją projektową, STWiORB i wymaganiami Inżyniera, jeżeli wszystkie pomiary i badania z zachowaniem tolerancji wg pkt 6 dały wyniki pozytywne.

8.2. Odbiór robót zanikających i ulegających zakryciu

Odbiorowi robót zanikających i ulegających zakryciu podlegają:

- wykonanie koryta pod ławę,
- wykonanie ławy,
- wykonanie podsypki.

Odbiór tych robót powinien być zgodny z wymaganiami STWiORB D-M-00.00.00 „Wymagania ogólne” oraz niniejszej STWiORB.

9. PODSTAWA PŁATNOŚCI

9.1. Ogólne ustalenia dotyczące podstawy płatności

Ogólne ustalenia dotyczące podstawy płatności podano w STWiORB D-M-00.00.00 „Wymagania ogólne”.

9.2. Cena jednostki obmiarowej

Cena ustawienia 1 m krawężnika obejmuje:

prace pomiarowe i roboty przygotowawcze,

oznakowanie robót,

przygotowanie podłoża,

zakup, dostarczenie materiałów i sprzętu,

wykonanie koryta pod ławę,

wykonanie ławy z ewentualnym wykonaniem szalunku i zalaniem szczelin dylatacyjnych,

wykonanie podsypki,

ustawienie krawężników z wypełnieniem spoin i zalaniem szczelin według wymagań dokumentacji projektowej, STWiORB i specyfikacji technicznej,

przeprowadzenie pomiarów i badań wymaganych w specyfikacji technicznej,

odwiezienie sprzętu.

9.3. Sposób rozliczenia robót tymczasowych i prac towarzyszących

Cena wykonania robót określonych niniejszą STWiORB obejmuje:

roboty tymczasowe, które są potrzebne do wykonania robót podstawowych, ale nie są przekazywane Zamawiającemu i są usuwane po wykonaniu robót podstawowych,

prace towarzyszące, które są niezbędne do wykonania robót podstawowych, niezaliczane do robót tymczasowych, jak geodezyjne wytyczenie robót itd.

10. PRZEPISY ZWIĄZANE

10.1. Specyfikacje techniczne (STWiORB)

1. D-M-00.00.00 Wymagania ogólne
2. D-05.03.04a Wypełnianie szczelin w nawierzchni z betonu cementowego

10.2. Normy

3. PN-EN 197-1:2002 Cement. Część 1: Skład, wymagania i kryteria zgodności dotyczące cementu powszechnego użytku
 4. PN-EN 206-1:2003 Beton. Część 1: Wymagania, właściwości, produkcja i zgodność
 5. PN-EN 1340:2004 i PN-EN 1340:2004/AC Krawężniki betonowe. Wymagania i metody badań
 6. PN-88/B-06250 Beton zwykły
 7. PN-63/B-06251 Roboty betonowe i żelbetowe
 8. PN-B-11111:1996 Kruszywa mineralne. Kruszywa naturalne do nawierzchni drogowych. Żwir i mieszanka
 9. PN-B-11112:1996 Kruszywa mineralne. Kruszywo łamane do nawierzchni drogowych
 10. PN-B-11113:1996 Kruszywa mineralne. Kruszywa naturalne do nawierzchni drogowych. Piasek
 11. PN-88/B-32250 Materiały budowlane. Woda do betonów i zapraw
 12. BN-88/6731-08 Cement. Transport i przechowywanie
- 10.3. Inne dokumenty
13. Katalog szczegółów drogowych ulic, placów i parków miejskich, Centrum Techniki Budownictwa Komunalnego, Warszawa 1987

ZAŁĄCZNIKI

ZAŁĄCZNIK 1

GEOMETRIA KRAWĘŻNIKÓW (wg [5])

1.1. Przykład kształtu krawężnika przeznaczonego do ryglowania

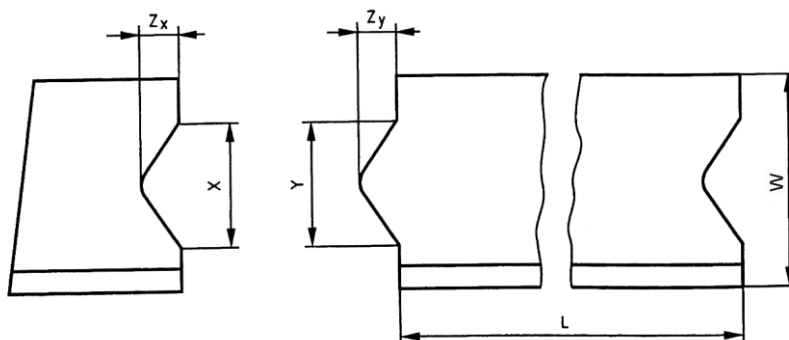

Oznaczenia: $Y \leq X - 3 \text{ mm}$ i $Z_Y \leq Z_X - 3 \text{ mm}$, X minimum: $\geq 1/5 b$ i $\geq 20 \text{ mm}$, X maximum: $\leq 1/3 b$ i $\leq 70 \text{ mm}$, Z_Y maximum: $Y/2$, Tolerancja dla X i Z_X -1, +2 mm, Tolerancja dla Y i Z_Y -2, +1 mm, L – Długość elementu krawężnika, W – Szerokość elementu krawężnika

1.2. Przykład wgłębienia lub wcięcia powierzchni czołowej w dolnej części krawężnika

PRZEBUDOWA DROGI POWIATOWEJ NR 1139G W M. DAMNO
WRAZ Z PRZEBUDOWĄ MOSTU JNI 06240063

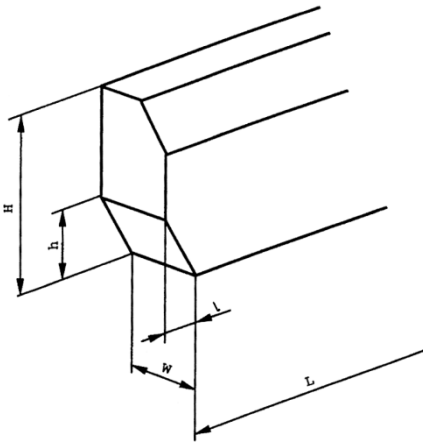

Oznaczenia: H – Wysokość elementu krawężnika, h – wysokość wgłębienia lub wcięcia, W – szerokość elementu krawężnika, L – długość elementu krawężnika, l – długość wgłębienia lub wcięcia

ZAŁĄCZNIK 2

PRZYKŁADY KRAWĘŻNIKÓW ŁUKOWYCH (wg [5])

a) wklęsłego

b) wypukłego

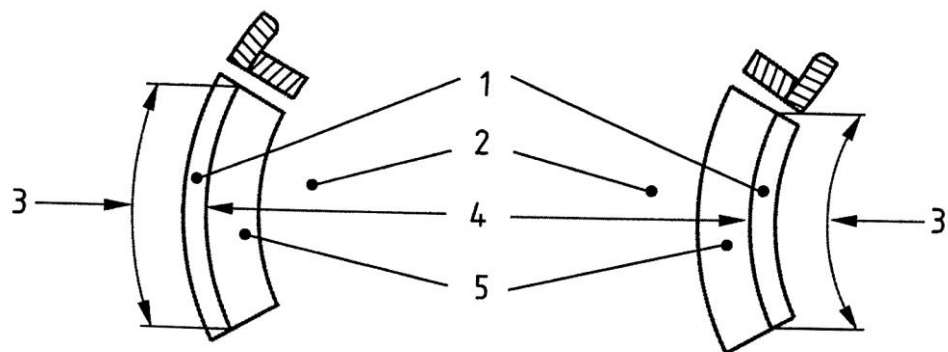

Oznaczenia: 1 – Krawężnik, 2 – Jezdnia, 3 – Długość, 4 – Promień, 5 – Kanał odpływowy

ZAŁĄCZNIK 3

PRZYKŁADY KRAWĘŻNIKÓW TYPU ULICZNEGO I DROGOWEGO

(wg BN-80/6775-03/04 Prefabrykaty budowlane z betonu. Elementy nawierzchni dróg, ulic, parkingów i torowisk tramwajowych. Krawężniki i obrzeża chodnikowe)

a) Krawężnik typu ulicznego

b) Krawężnik typu drogowego

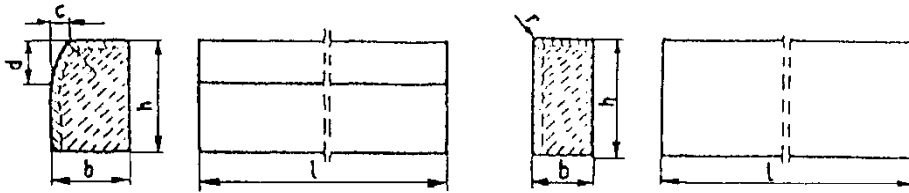

Przykładowe wymiary krawężników

Typ krawężnika	Wymiary krawężników, cm					
	l	b	h	c	d	r
Uliczny	100	20 15	30	min. 3 max. 7	min. 12 max. 15	1,0
Drogowy	100	15 12 10	20 25 25	-	-	1,0

ZAŁĄCZNIK 4

PRZYKŁADY USTAWIENIA KRAWĘŻNIKÓW BETONOWYCH NA ŁAWACH (wg [13])

a) Krawężnik typu ulicznego 20 x 30 cm na ławie betonowej z oporem

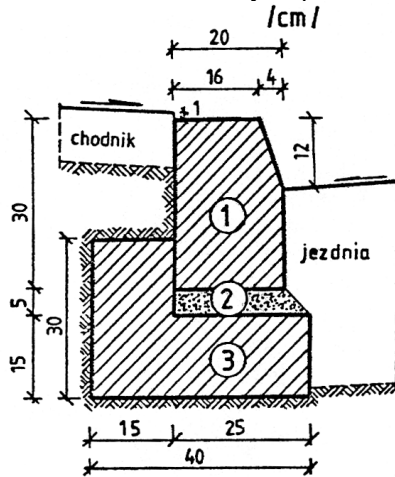

1. krawężnik, typ ciężki 20x30x100 cm
2. podsypka cem.-piaskowa 1:4
3. ława z betonu B10

b) Krawężnik typu ulicznego 15 x 30 cm na ławie betonowej zwykłej

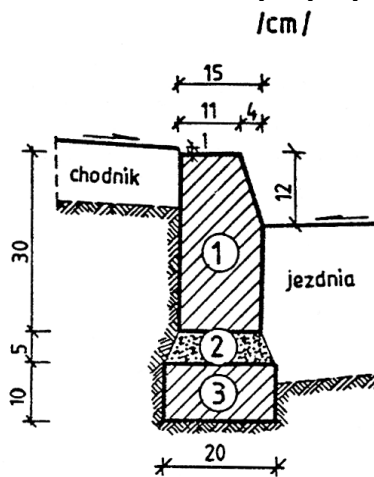

1. krawężnik, typ uliczny 15x30x100 cm
2. podsypka cem.-piaskowa 1:4
3. ława z betonu B10

c) Krawężnik typu ulicznego 15 x 30 cm na ławie żwirowej

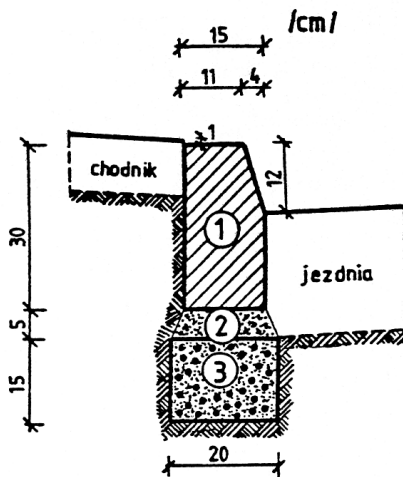

1. krawężnik, typ uliczny 15x30x100 cm
2. podsypka piaskowa lub cem.-piaskowa 1:4
3. ława żwirowa

d) Krawężnik typu ulicznego 15 x 30 cm na ławie tłuczniowej

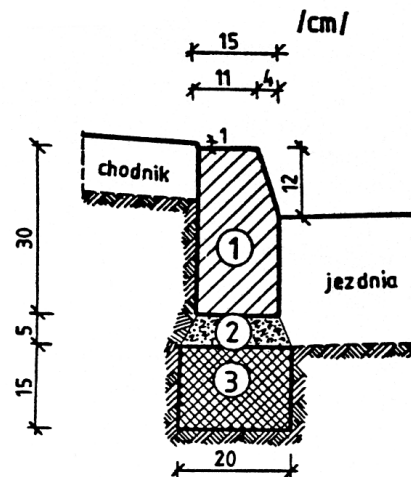

1. krawężnik, typ uliczny 15x30x100 cm
2. podsypka piaskowa lub cem.-piaskowa 1:4
3. ława tłuczniowa

e) Krawężnik typu drogowego 12 x 25 cm na ławie żwirowej lub tłuczniowej

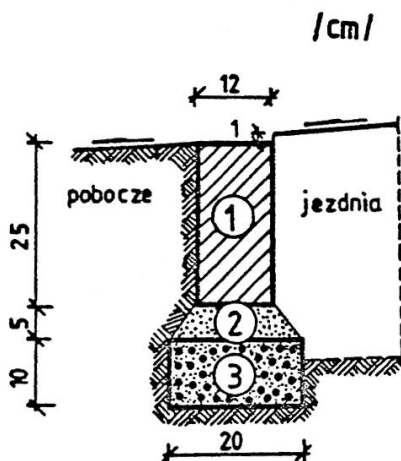

f) Krawężnik typu drogowego 15 x 30 cm na ławie betonowej

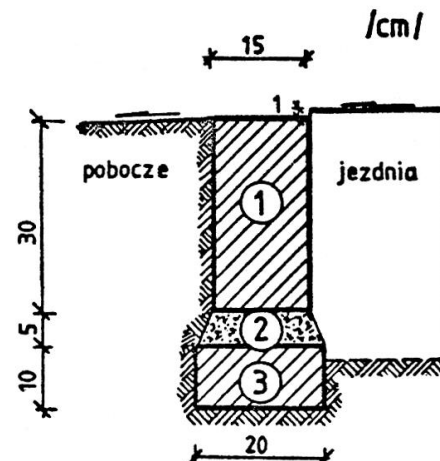

PRZEBUDOWA DROGI POWIATOWEJ NR 1139G W M. DAMNO

WRAZ Z PRZEBUDOWĄ MOSTU JNI 06240063

- | | |
|--|--|
| 1. krawężnik, typ drogowy 12x25x100 cm | 1. krawężnik, typ drogowy 15x30x100 cm |
| 2. podsypka z piasku | 2. podsypka cem.-piaskowa 1:4 |
| 3. ława żwirowa lub tłuczniowa | 3. ława z betonu B10 |

g) Krawężnik typu ulicznego 20 x 30 cm ułożony na płask (np. przy wjeździe na chodnik, do bramy)

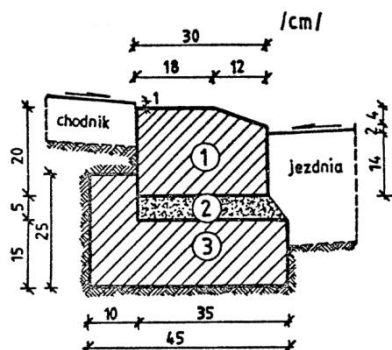

1. krawężnik 20x30x100 cm
2. podsypka cem.-piaskowa 1:4
3. ława z betonu B10

h) Krawężnik typu ulicznego, ze ściekiem betonowym, na ławie betonowej

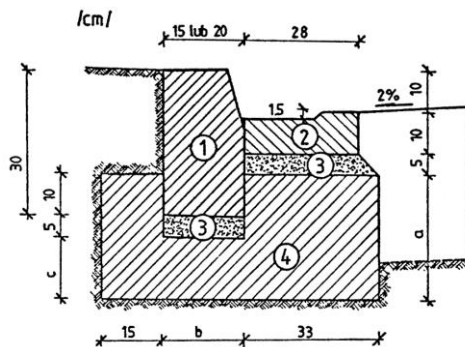

WYMIARY UZUPEŁNIAJĄCE (alternatywne)

krawężnik		a	b	c
betonowy	20 x 30	25	20	15
	15 x 30	20	15	10

1. krawężnik, typ uliczny 15(20)x30x100 cm
2. ściek betonowy
3. podsypka cem.-piaskowa 1:4
4. ława z betonu B10

D.08.03.01. OBRZEŻA BETONOWE

1. WSTĘP

1.1. Przedmiot SST

Przedmiotem niniejszej szczegółowej specyfikacji technicznej (SST) są wymagania dotyczące wykonania i odbioru robót związanych z ustawieniem obrzeża betonowego 30 x 8 cm w ramach zadania: **PRZEBUDOWA DROGI POWIATOWEJ NR 1139G W M. DAMNO WRAZ Z PRZEBUDOWĄ MOSTU JNI 06240063.**

1.2. Zakres stosowania SST

Szczegółowa specyfikacja techniczna (SST) stanowi obowiązującą podstawę jako dokument przetargowy przy zleceniu i realizacji robót wymienionych w punkcie 1.1.

1.3. Zakres robót objętych SST

Ustalenia zawarte w niniejszej specyfikacji dotyczą zasad prowadzenia robót związanych z ustawieniem obrzeża betonowego.

1.4. Określenia podstawowe

1.4.1. Obrzeża betonowe - prefabrykowane belki betonowe.

1.4.2. Pozostałe określenia podstawowe są zgodne z obowiązującymi, odpowiednimi polskimi normami i definicjami podanymi w Specyfikacji D.M.00.00.00 „Wymagania ogólne”.

1.5. Ogólne wymagania dotyczące robót

Ogólne wymagania dotyczące robót podano w Specyfikacji D.M.00.00.00 „Wymagania ogólne”.

2. MATERIAŁY

2.1. Ogólne wymagania dotyczące materiałów

Ogólne wymagania dotyczące materiałów, ich pozyskiwania i składowania podano w Specyfikacji DM.00.00.00 „Wymagania ogólne”.

2.2. Stosowane materiały

Materiałami stosowanymi są:

- obrzeża odpowiadające wymaganiom BN-80/6775-04/04 [9] i BN-80/6775-03/01 [8],
- beton B15 na ławę
- cement wg PN-B-19701 [7],
- piasek do zapraw wg PN-B-06711 [3].

2.3. Obrzeża betonowe - klasyfikacja

W zależności od przekroju poprzecznego rozróżnia się dwa rodzaje obrzeży:

obrzeże niskie - On,
obrzeża wysokie - Ow.

W zależności od dopuszczalnych wielkości i liczby uszkodzeń oraz odchyłek wymiarowych obrzeża dzieli się na:

gatunek 1 - G1,
gatunek 2 - G2.

Przykład oznaczenia betonowego obrzeża chodnikowego niskiego (On) o wymiarach 6 x 20 x 75 cm gat. 1:

obrzeże On - I/6/20/75 BN-80/6775-03/04 [9].

2.4. Betonowe obrzeża chodnikowe - wymagania techniczne

2.4.1. Wymiary betonowych obrzeży chodnikowych

Kształt obrzeży betonowych przedstawiono na rysunku 1, a wymiary podano w tablicy 1.

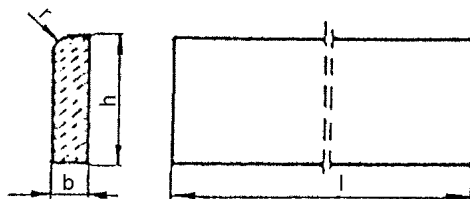

Rysunek 1. Kształt betonowego obrzeża chodnikowego

Rodzaj	Wymiary obrzeży, cm
--------	---------------------

obrzeża	1	B	h	r
On	75	6	20	3
	100	6	20	3
Ow	75	8	30	3
	90	8	24	3
	100	8	30	3

Tablica 1. Wymiary obrzeży

2.4.2. Dopuszczalne odchyłki wymiarów obrzeży

Dopuszczalne odchyłki wymiarów obrzeży podano w tablicy 2.

Rodzaj wymiaru	Dopuszczalna odchyłka, m	
	Gatunek 1	Gatunek 2
l	± 8	± 12
b, h	± 3	± 3

Tablica 2. Dopuszczalne odchyłki wymiarów obrzeży

2.4.3. Dopuszczalne wady i uszkodzenia obrzeży

Powierzchnie obrzeży powinny być bez rys, pęknięć i ubytków betonu, o fakturze z formy lub zatartej. Krawędzie elementów powinny być równe i proste.

Dopuszczalne wady oraz uszkodzenia powierzchni i krawędzi elementów nie powinny przekraczać wartości podanych w tablicy 3.

Rodzaj wad i uszkodzeń	Dopuszczalna wielkość wad i uszkodzeń		
	Gatunek 1	Gatunek 2	
Wklęsłość lub wypukłość powierzchni i krawędzi w mm	2	3	
Szczerybry i uszkodzenia krawędzi i naroży	ograniczających powierzchnie górne (ścieralne)	niedopuszczalne	
	ograniczających pozostałe powierzchnie: liczba, max długość, mm, max głębokość, mm, max	2 20 6	2 40 10

Tablica 3. Dopuszczalne wady i uszkodzenia obrzeży

2.4.4. Składowanie

Betonowe obrzeża mogą być przechowywane na składowiskach otwartych, posegregowane według rodzajów i gatunków.

Betonowe obrzeża należy układać z zastosowaniem podkładek i przekładek drewnianych o wymiarach co najmniej: grubość 2,5 cm, szerokość 5 cm, długość minimum 5 cm większa niż szerokość obrzeża.

2.4.5. Beton i jego składniki

Do produkcji obrzeży należy stosować beton według PN-B-06250 [2], klasy B 25 i B 30.

2.5. Materiały na ławę i do zaprawy

Żwir do wykonania ławy powinien odpowiadać wymaganiom PN-B-11111 [5], a piasek - wymaganiom PN-B-11113 [6].

3. SPRZĘT**3.1. Ogólne wymagania dotyczące sprzętu**

Ogólne wymagania dotyczące sprzętu podano w Specyfikacji D.M-00.00.00 „Wymagania ogólne”.

3.2. Sprzęt do ustawiania obrzeży

Roboty wykonuje się ręcznie przy zastosowaniu drobnego sprzętu pomocniczego.

4. TRANSPORT**4.1. Ogólne wymagania dotyczące transportu**

Ogólne wymagania dotyczące transportu podano w Specyfikacji D.M-00.00.00 „Wymagania ogólne”.

4.2. Transport obrzeży betonowych

Betonowe obrzeża mogą być przewożone dowolnymi środkami transportu po osiągnięciu przez beton wytrzymałości minimum 0,7 wytrzymałości projektowanej.

Obrzeża powinny być zabezpieczone przed przemieszczeniem się i uszkodzeniami w czasie transportu.

4.3. Transport pozostałych materiałów

Transport cementu powinien się odbywać w warunkach zgodnych z BN-88/6731-08 [10].
Kruszywa można przewozić dowolnym środkiem transportu, w warunkach zabezpieczających je przed zanieczyszczeniem i zmieszaniem z innymi materiałami. Podczas transportu kruszywa powinny być zabezpieczone przed wysypaniem, a kruszywo drobne - przed rozpyleniem.
Masę zalewową należy pakować w bębny blaszane lub beczki drewniane. Transport powinien odbywać się w warunkach zabezpieczających przed uszkodzeniem bębnow i beczek.

5. WYKONANIE ROBÓT

5.1. Ogólne zasady wykonania robót

Ogólne zasady wykonania robót podano w Specyfikacji D.M-00.00.00 „Wymagania ogólne”.

5.2. Wykonanie koryta

Koryto pod podsypkę (ławę) należy wykonywać zgodnie z PN-B-06050 [1].
Wymiary wykopu powinny odpowiadać wymiarom ławy w planie z uwzględnieniem w szerokości dna wykopu ew. konstrukcji szalunku.

5.3. Podłoże lub podsypka (ława)

Ławę wykonuje się z betonu B15..

5.4. Ustawienie betonowych obrzeży.

Betonowe obrzeża należy ustawiać na wykonanym podłożu w miejscu i ze światłem (odległością górnej powierzchni obrzeża od ciągu komunikacyjnego) zgodnym z ustaleniami dokumentacji projektowej.
Zewnętrzna ściana obrzeża powinna być obsypana piaskiem, żwirem lub miejscowym gruntem przepuszczalnym, starannie ubitym.
Spoiny nie powinny przekraczać szerokości 1 cm. Należy wypełnić je piaskiem lub zaprawą cementowo-piaskową w stosunku 1:2. Spoiny przed zalaniem należy oczyścić i zmyć wodą. Spoiny muszą być wypełnione całkowicie na pełną głębokość.

6. KONTROLA JAKOŚCI ROBÓT

6.1. Ogólne zasady kontroli jakości robót

Ogólne zasady kontroli jakości robót podano w Specyfikacji D.M-00.00.00 „Wymagania ogólne”.

6.2. Badania przed przystąpieniem do robót

Przed przystąpieniem do robót Wykonawca powinien wykonać badania materiałów przeznaczonych do ustawienia betonowych obrzeży i przedstawić wyniki tych badań Inspektorowi nadzoru do akceptacji.
Sprawdzenie wyglądu zewnętrznego należy przeprowadzić na podstawie oględzin elementu przez pomiar i policzenie uszkodzeń występujących na powierzchniach i krawędziach elementu, zgodnie z wymaganiami tablicy 3. Pomiar długości i głębokości uszkodzeń należy wykonać za pomocą przymiaru stalowego lub suwmiarki z dokładnością do 1 mm, zgodnie z ustaleniami PN-B-10021 [4].
Sprawdzenie kształtu i wymiarów elementów należy przeprowadzić z dokładnością do 1 mm przy użyciu suwmiarki oraz przymiaru stalowego lub taśmy, zgodnie z wymaganiami tablicy 1 i 2. Sprawdzenie kątów prostych w narożach elementów wykonuje się przez przyłożenie kątownika do badanego naroża i zmierzenia odchyłek z dokładnością do 1 mm.
Badania pozostałych materiałów powinny obejmować wszystkie właściwości określone w normach podanych dla odpowiednich materiałów wymienionych w pkt 2.

6.3. Badania w czasie robót

W czasie robót należy sprawdzać wykonanie:

- koryta pod podsypkę (ławę) - zgodnie z wymaganiami pkt 5.2,
- podłoża z rodzimego gruntu piaszczystego lub podsypki (ławy) ze żwiru lub piasku - zgodnie z wymaganiami pkt 5.3,
- ustawienia betonowego obrzeża - zgodnie z wymaganiami pkt 5.4, przy dopuszczalnych odchyleniach:
 - linii obrzeża w planie, które może wynosić ± 2 cm na każde 100 m długości obrzeża,
 - niwelety górnej płaszczyzny obrzeża, które może wynosić ± 1 cm na każde 100 m długości obrzeża,
 - wypełnienia spoin, sprawdzane co 10 metrów, które powinno wykazywać całkowite wypełnienie badanej spoiny na pełną głębokość.

7. OBMIAR ROBÓT

7.1. Ogólne zasady obmiaru robót

Ogólne zasady obmiaru robót podano w Specyfikacji D.M.00.00.00 „Wymagania ogólne”.

7.2. Jednostka obmiarowa

Jednostką obmiarową jest m (metr) ustawionego obrzeża betonowego.

8. ODBIÓR ROBÓT

8.1. Ogólne zasady odbioru robót

Ogólne zasady odbioru robót podano w Specyfikacji D.M.00.00.00 „Wymagania ogólne”. Roboty uznaje się za wykonane zgodnie z dokumentacją projektową, SST i wymaganiami Inspektora nadzoru, jeżeli wszystkie pomiary i badania z zachowaniem tolerancji wg pkt 6 dały wyniki pozytywne.

8.2. Odbiór robót zanikających i ulegających zakryciu

Odbiorowi robót zanikających i ulegających zakryciu podlegają:

- wykonane koryta,
- wykonana podsypka.

9. PODSTAWA PŁATNOŚCI

9.1. Ogólne ustalenia dotyczące podstawy płatności

Ogólne ustalenia dotyczące podstawy płatności podano w Specyfikacji D.M.00.00.00 „Wymagania ogólne”.

9.2. Cena jednostki obmiarowej

Cena wykonania 1 m obrzeża betonowego obejmuje:

- prace pomiarowe i roboty przygotowawcze,
- zakup, dostarczenie materiałów,
- wykonanie koryta,
- rozścielenie i ubicie podsypki,
- ustawienie obrzeża z oporem z betonu B20,
- wypełnienie spoin,
- obsypanie zewnętrznej ściany obrzeża,
- wykonanie badań i pomiarów wymaganych w specyfikacji technicznej.

10. PRZEPISY ZWIĄZANE

1.	PN-B-06050	Roboty ziemne budowlane
2.	PN-B-06250	Beton zwykły
3.	PN-B-06711	Kruszywo mineralne. Piasek do betonów i zapraw
4.	PN-B-10021	Prefabrykaty budowlane z betonu. Metody pomiaru cech geometrycznych
5.	PN-B-11111	Kruszywo mineralne. Kruszywa naturalne do nawierzchni drogowych. Żwir i mieszanka
6.	PN-B-11113	Kruszywo mineralne. Kruszywa naturalne do nawierzchni drogowych. Piasek
7.	PN-B-19701	Cement. Cement powszechnego użytku. Skład, wymagania i ocena zgodności
8.	BN-80/6775-03/01	Prefabrykaty budowlane z betonu. Elementy nawierzchni dróg, ulic, parkingów i torowisk tramwajowych. Wspólne wymagania i badania
9.	BN-80/6775-03/04	Prefabrykaty budowlane z betonu. Elementy nawierzchni dróg, ulic, parkingów i torowisk tramwajowych. Krawężniki i obrzeża.
10.	BN-88/6731-08	Cement. Transport i przechowywanie

M.11.03.02. PALE FUNDAMENTOWE

1. WSTĘP

1.1. Przedmiot SST

Przedmiotem Specyfikacji Technicznej (ST) są wymagania dotyczące wykonania i odbioru fundamentów konstrukcji inżynierskich wykonanych z żelbetowych wbijanych pali prefabrykowanych w ramach projektu : **PRZEBUDOWA DROGI POWIATOWEJ NR 1139G W M. DAMNO WRAZ Z PRZEBUDOWĄ MOSTU JNI 06240063.**

1.2. Zakres stosowania SST

SST jest stosowana jako dokument przetargowy i kontraktowy przy zleceniu i realizacji robót wymienionych w p. 1.1.

1.3. Zakres robót objętych SST.

Przed przystąpieniem do prac palowych należy zweryfikować podłoże gruntowe do głębokości min. długości pala powiększoną o 2,5 szerokości, a następnie należy zweryfikować nośność dobranych pali.

Ustalenia zawarte w ST dotyczą zasad prowadzenia i kontroli robót z wykorzystaniem żelbetowych wbijanych pali prefabrykowanych pionowych, o przekroju 40×40 cm, jako fundamentów konstrukcji i obejmuje:

- a) wykonanie niezbędnych zabezpieczeń terenu robót wraz z ich rozbiórką;
- b) prace przygotowawcze i pomiarowe:
 - weryfikacja gruntów w obrębie podpór,
 - przedstawienie do akceptacji projektu pala a następnie produkcję żelbetowych prefabrykatów pali w wytwórni prefabrykatów zgodnie z wymaganiami dokumentacji projektowej i normy [7] ,
 - transport prefabrykatów w miejsce wbudowania;
 - składowanie prefabrykatów palowych na placu budowy;
 - wytyczenie osi pali;
 - zabezpieczenie instalacji na powierzchni ziemi i urządzeń podziemnych,
 - drogi dojazdowe, platformy i inne umożliwiające wykonanie pali,
- c) wbicie docelowych żelbetowych pali prefabrykowanych,
- d) roboty wykończeniowe: rozkucie głowic pali i uporządkowanie terenu robót;
- e) opracowanie dokumentacji powykonawczej.

1.4. Określenia podstawowe

Określenia podstawowe podane w SST są zgodne z normą [2] i z definicjami podanymi w SST D-M.00.00.00. "Wymagania ogólne" lub/i w ogólnych warunkach kontraktu.

1.4.1. Pal przemieszczeniowy - pal, który jest zagłębiony w grunt bez wiercenia lub usuwania urobku, z wyjątkiem zabiegów ograniczających wysadzinę, drgania i ułatwiających usuwanie przeszkód lub zagłębianie pala w grunt.

1.4.2. Pal prefabrykowany - pal lub element pala, który jest wykonywany przed zagłębieniem jako jeden element prefabrykowany (pal pojedynczy) lub złożony z kilku elementów prefabrykowanych (pal łączony).

1.4.3. Złącze pala - element do łączenia prefabrykatów pala przez połączenia mechaniczne lub spawane.

1.4.4. Młot udarowy - narzędzie budowlane do udarowego wbijania pali (masa uderzająca lub spadająca).

1.4.5. Kołpak - urządzenie, zwykle stalowe, umieszczone pomiędzy podstawą młota udarowego, a palem w celu równomiernego rozłożenia uderzenia młota w głowicę pala.

1.4.6. Podkładka młota - urządzenie lub materiał, umieszczany pomiędzy młotem udarowym, a kołpakiem w celu ochrony młota i głowicy pala przed niszczącymi bezpośrednimi uderzeniami. Materiał podkładki młota powinien być dostatecznie sztywny, aby przekazać bez strat energię uderzeń młota w pal.

1.4.7. Podkładka pala - materiał, zwykle miękkie drewno, umieszczany pomiędzy kołpakiem a głowicą prefabrykowanego pala żelbetowego.

1.4.8. Przedłużka - tymczasowe przedłużenie pala, używane podczas wbijania, które pozwala zagłębić wierzch pala poniżej powierzchni gruntu, lustra wody, albo poniżej najniższego punktu, do którego urządzenie wbijające może sięgnąć bez rozłączania prowadnicy.

1.4.9. Zagłębianie - metody wprowadzania pali w grunt na wymaganą głębokość, takie jak np. wbijanie młotem.

1.4.10. Pal wbijany - pal który jest zagłębiony w grunt przez wbijanie, przy czym grunt jest przemieszczany przez pal lub rurę obsadową.

1.4.11. Wspomaganie zagłębiania - metody używane do ułatwienia zagłębiania pala w grunt, np. podplukiwanie, wstępne przewiercanie, użycie materiałów wybuchowych, wstępne wbijanie.

1.4.12. Podplukiwanie - metoda wspomagania zagłębiania pala przez wypłukanie części gruntu przy użyciu strumienia wody pod zwiększonym ciśnieniem.

1.4.13. Wstępne przewiercanie (świdrem, płuczkowe) - metoda wspomagania zagłębiania pala przez przeszkody lub materiały zbyt zwarte, by mogły być przebite za pomocą projektowanego pala i urządzenia do zagłębiania, przy użyciu technik wiertniczych.

1.4.14. Dobicie - pojedyncze uderzenia młota w pal prefabrykowany, podczas którego są mierzone energia uderzenia oraz odkształcenia jednostkowe/przyspieszenia i/lub wstępny węd pala, w celu umożliwienia oceny nośności pala.

1.4.15. Dobijanie - dodatkowa seria uderzeń młota używana do wbicia pala prefabrykowanego w celu odtworzenia wymaganego oporu wbijania (stosowane do pali kotwiących uniesionych nadmiernie w trakcie próbnego lub do pali uniesionych przez wysadzinę w wyniku wbijania pali sąsiednich w gruntach spoistych).

1.4.16. Pal początkowy - pierwszy pal roboczy na placu budowy.

1.4.17. Pal do próbnego obciążenia - pal poddawany próbnemu obciążeniu statycznemu lub/i dynamicznemu w celu określenia zależności oporów od przemieszczeń pala oraz otaczającego gruntu.

1.4.18. Pal do prób wstępnych - pal wykonywany przed rozpoczęciem zasadniczych robót palowych lub fragmentu robót, w celu ustalenia przydatności wybranego rodzaju pala, sprzętu do wbijania lub/i potwierdzenia rozwiązania projektowego, wymiarów i nośności.

1.4.19. Kryteria wbijania - parametry wbijania, które powinny być spełnione podczas wbijania pala.

1.4.20. Wpęd - średnie trwale zagłębienie pala w grunt na jedno uderzenie, mierzone po serii uderzeń.

1.4.21. Monitorowanie - prowadzenie obserwacji w ramach kontroli jakości technicznej procesu palowania.

1.4.22. Nadzór - aktywna funkcja w nadzorowaniu i kierowaniu wykonaniem pali i fundamentów palowych.

1.4.23. Dokumentowanie - sporządzenie trwałego zapisu faktów dotyczących wykonywania pali i rejestrowanych danych w formie „Dziennika wbijania pali” złożonego między innymi z „Metryk pali”.

1.4.24. Dziennik wbijania pali - dokument stanowiący szczegółowy zapis czynności realizowanych przez wykonawcę w trakcie robót palowych.

1.4.25. Metryka pala - szczegółowy zapis postępu zagłębiania pojedynczego pala zawierający następujące informacje [2]:

- numer podpory/fundamentu,
- numer i lokalizację pala,
- wymiary pala,
- klasa betonu pala,
- rodzaj i powierzchnia zbrojenia trzonu pala,
- liczba i położenie złączek na długości pala;
- nachylenie projektowane i wykonane pala,
- data rozpoczęcia i zakończenia zagłębiania pala,
- rodzaj i typ urządzenia do zagłębiania pala,
- ciężar młota i wysokość spadu młota,
- rodzaj stosowanej przedłużki,
- wpędy pala (w metryce należy podać co najmniej średnią wartość wpędu lub liczbę uderzeń młota na każde 0,2m postępu zagłębiania pala),
- rzędna terenu oraz rzędna projektowana i wykonana podstawy i wierzchu pala,
- numer rysunku na podstawie którego realizowana jest robota oraz
- imię i nazwisko Kierownika Robót Palowych.

Metryka pala jest częścią składową „Dziennika wbijania pali”.

1.4.26. Próbné obciążenie pala zwiększone stopniami

Próbné obciążenie statyczne, w którym pal próbný jest obciążany siłą zwiększaną stopniami, utrzymywanymi przez pewien czas albo dopóki przemieszczenia pala praktycznie zanikną lub osiągną przewidzianą granicę (badania ML).

1.4.27. Próbné obciążenie ze stałą prędkością wciskania

Próbné obciążenie statyczne, w którym pal próbný jest wciskany w grunt ze stałą prędkością z pomiarem siły wciskającej (badanie CRP).

1.4.28. Próbné obciążenie dynamiczne pala (przy dużych odkształceniach)

Próbné obciążenie w którym na głowicę pala jest wywierana siła dynamiczna w celu analizy jego nośności.

1.4.29. Badania akustyczne, badania dynamiczne ciągłości (przy małych odkształceniach)

Badanie ciągłości, w którym seria fal akustycznych jest przesyłana od nadajnika do odbiornika przez beton pala, a charakterystyki odbieranych fal są mierzone i wykorzystywane do oceny ciągłości i zmian przekroju trzonu pala.

1.4.30. Prześwietlanie akustyczne - akustyczne badanie ciągłości betonu pala, wykonywane z otworu rdzeniowego w trzonie pala lub z wbudowanych rurek.

1.4.31. Poziom roboczy/platforma robocza - poziom terenu palowania, na którym pracują kafary.

1.4.32. Poziom głowicy - projektowany poziom, do którego pal jest rozkuwany lub wyrównywany przed jego połączeniem z konstrukcją.

1.4.33. Poziom podstawy - poziom dolnego końca pala.

1.4.34. Wierzch głowicy pala - górna powierzchnia pala.

1.4.35. Głowica pala - górna część pala.

1.4.36. Trzon pala - element pala pomiędzy głowicą i podstawą.

1.4.37. Spód pala - dolna część pala.

1.4.38. Podstawa pala - dolna powierzchnia pala.

1.4.39. Wysadzina - przemieszczenie ku górze gruntu lub pala

1.4.40. Fundament palowy - odmiana fundamentu pośredniego, określana również jako fundament głęboki. Obciążenia przenoszone są w tego rodzaju fundamencie na głębsze warstwy podłoża.

1.5. Ogólne wymagania dotyczące robót

Wykonawca robót jest odpowiedzialny za jakość wykonanych robót i ich zgodność z dokumentacją projektową oraz SST D-M.00.00.00. "Wymagania ogólne i ogólnymi warunkami kontraktu.

2. MATERIAŁY

2.1. Ogólne wymagania dotyczące materiałów

Ogólne wymagania dotyczące materiałów podano SST D-M.00.00.00. "Wymagania ogólne " i ogólnych warunkach kontraktu.

Stosowane materiały i elementy powinny być zgodne z wymaganiami dokumentacji projektowej i Polskich Norm (PN) [6] i [7].

2.2. Pale prefabrykowane

Materiały i produkcja prefabrykowanych pali żelbetowych oraz złączek powinny spełniać wymagania PN [6] i [7]. Prefabrykaty żelbetowe pali muszą być wykonane zgodnie z dokumentacją projektową i posiadać oznaczenie CE zgodnie PN [6] i [7].

Wytwórnia w której wykonywane są prefabrykaty pali musi posiadać wymagane odrębnymi przepisami certyfikaty i zezwolenia i nie powinna być zmieniana bez uprzedniego powiadomienia Nadzoru. Źródła dostaw materiałów do wykonania prefabrykatów pali powinny być udokumentowane.

Materiałem do wykonania fundamentu na budowie są gotowe prefabrykowane pale żelbetowych o wymiarach 400×400mm i o długości 10,0m

Wykonane w wytwórni pale pod względem wytrzymałościowym powinny być zgodne z projektem wykonawczym palowania przy jednoczesnym spełnieniu minimalnych wymagań technologicznych obejmujących:

- produkcję prefabrykatów palowych (rozformowanie i transport na terenie wytwórni),
- składowanie prefabrykatów w magazynie na terenie wytwórni;
- transport prefabrykatów na budowę,
- składowanie pali na placu budowy;
- podnoszenie pali do kafara,
- proces wbijania pala.

Minimalne wymagania technologiczne w stosunku do prefabrykatów palowych ujęte są zwykle w katalogach producenta/dostawcy prefabrykatów palowych i w takim przypadku nie muszą być przedmiotem odrębnego projektu technologicznego.

O ile w projekcie palowania nie ustalono inaczej prefabrykaty pali powinny spełniać następujące wymagania minimalne:

- trwałość: min. 50 lat;
- klasa ekspozycji: XC2;
- cement: CEM I 52.5R;
- w/c: max = 0,40;
- minimalna ilość cementu: 420kg/m³;
- klasa betonu: min. C40/50;
- otulina zbrojenia: min. 40mm;
- klasa ciągliwości stali zbrojenia głównego i poprzecznego: min. „b”;
- średnica strzemion: 5-6mm;
- średnica zbrojenia głównego: min. 12mm;
- wytrzymałość stali zbrojenia głównego i poprzecznego: min. $f_y=500\text{MPa}$;
- stopień zbrojenia: 0,2%÷4%;

- liczba prętów zbrojenia głównego: min. 4szt. w narożach pala,
- nasiąkliwość betonu: < 5%;
- mrozoodporność: F150 (dotyczy pali zagłębionych w gruncie powyżej głębokości przemarzania lub wystających ponad powierzchnię gruntu);
- wodoszczelność betonu: W8;
- maksymalne rozwarście rys: 0,3mm.

Zgodnie z PN [7] nie formuluje się wymagań dotyczących jakości wykończenia powierzchni prefabrykatów palowych.

3. SPRZĘT

3.1. Ogólne wymagania dotyczące sprzętu

Ogólne wymagania dotyczące sprzętu podano w SST D-M.00.00.00. "Wymagania ogólne" p. 3 i ogólnych warunkach kontraktu.

3.2. Szczegółowe wymagania dotyczące sprzętu

Podstawowym sprzętem do wykonania robót jest kafar z młotem hydraulicznym o ciężarze od 50 do 90kN. Szczegółowe wymagania techniczne dla kafara i młota określone są w dokumentacji techniczno-ruchowej. Specyfikacja nie precyzuje typu sprzętu, który zależy od możliwości Wykonawcy.

Wykonawca zobowiązany jest do używania sprawnego sprzętu, który zapewni właściwą jakość prowadzonych robót palowych, zgodność z przepisami BHP, ochrony środowiska oraz dotyczącymi użytkowania sprzętu. Liczba, jakość i wydajność sprzętu musi gwarantować prowadzenie robót zgodnie z zasadami określonymi w dokumentacji projektowej i SST. Roboty palowe powinny być wykonane specjalistycznym sprzętem kafarowym składającym się z młota, urządzenia napędzającego młot, dźwignicy oraz ewentualnych urządzeń i konstrukcji ułatwiających wbijanie. Wykonawca powinien przedstawić Nadzorowi charakterystykę sprzętu będącego w jego posiadaniu, przeznaczonego do wykonania robót palowych.

4. TRANSPORT

4.1. Wymagania ogólne

Ogólne wymagania dotyczące transportu podano SST D-M.00.00.00. "Wymagania ogólne" p. 4 i ogólnych warunkach kontraktu.

4.2. Wymagania szczegółowe

Do transportu pali należy używać samochodów przystosowanych do przewożenia elementów o długości dostosowanej do maksymalnej długości przewożonych prefabrykatów. Pozostałe materiały można przewozić dowolnymi środkami transportu z zabezpieczeniem ich przed uszkodzeniem.

Pale w czasie załadunku/rozładunku należy podnosić tylko za uchwyty transportowe wykonane wraz z prefabrykatem.

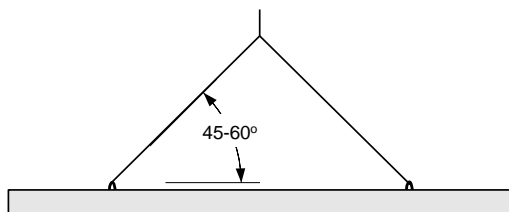

Rys. 1. Schemat pracy żelbetowego pala prefabrykowanego w czasie załadunku/rozładunku
Przy podnoszeniu prefabrykatu do młota kafara należy wykorzystać jeden punkt zaczepienia w proporcjach 2:1 długości pala.

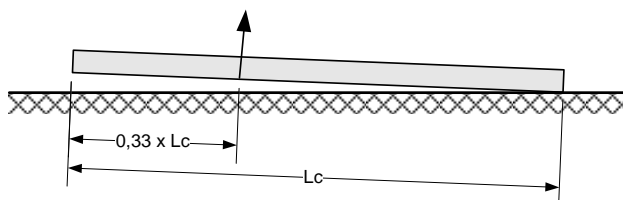

Rys. 2. Schemat pracy żelbetowego pala prefabrykowanego w czasie podnoszenia do kafara
Prefabrykaty należy składować tak, aby nie powstawały w nich nadmierne naprężenia. Prefabrykaty powinny być podparte w sposób ciągły na wyrównanym podłożu lub punktowo na pryzmach z gruntu lub na podkładach drewnianych, co najmniej w miejscach uchwytów transportowych.

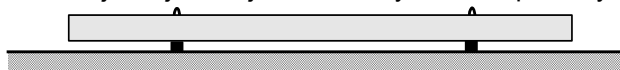

a) składowanie na podkładach drewnianych

b) składowanie pali na wyrównanym podłożu

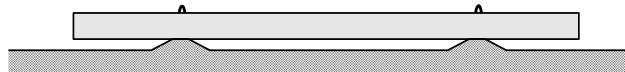

c) składowanie pali na pryzmach gruntu

Rys. 3. Sposoby składowania żelbetowych pali prefabrykowanych

Rodzaj środków do transportu oraz załadunku i wyładunku musi być indywidualnie dobrany do wymogów konkretnego projektu wykonawczego i typu wykorzystywanych prefabrykatów palowych.

Prefabrykaty palowe uszkodzone w czasie transportu, załadunku, wyładunku nie mogą być wbudowane i należy je usunąć z placu budowy.

Do transportu na budowę można przeznaczyć prefabrykaty, których wytrzymałość charakterystyczna betonu na ściskanie osiągnęła min. 40MPa.

5. WYKONANIE FUNDAMENTU PALOWEGO

5.1. Wymagania ogólne

Ogólne wymagania dotyczące wykonania robót podano w SST D-M.00.00.00. "Wymagania ogólne" p. 5 i ogólnych warunkach kontraktu.

5.2. Wymagania dokumentacyjne

5.2.1. Projekt wykonawczy palowania

Projekt wykonawczy palowania powinien jednoznacznie określać:

- rodzaj pali i ich przekrój,
- cechy materiałowe i wytrzymałościowe pali (m.in. wymaganą powierzchnię zbrojenia),
- przekroje i parametry geotechniczne gruntów w lokalizacji fundamentów palowych,
- lokalizację każdego pala,
- tolerancje dla instalacji pala, jeżeli są inne niż określone w PN [2],
- specjalne wymagania dotyczące technologii zagłębienie pali (m.in. kolejność wbicia pali);
- projektowaną nośność i obciążenia maksymalne pala,
- długości pali,
- rzędne wierzchu głowic pali i rzędne rozkucia,
- rzędne stóp pali, jeżeli osiągnięcie rzędnej stopy pala jest wymagane lub/i
- kryterium wpędu, tzn. wymagania dotyczące osiągnięcia minimalnej wartości wpędu - o ile jej określenie jest możliwe, np. na podstawie wcześniejszych doświadczeń lub/i wyników próbnych obciążeń statycznych/dynamicznych pali.

Ze względu na specyfikę technologii żelbetowych wbijanych pali prefabrykowanych wymagane minimalne zagłębienie pala w gruncie (np. ze względu na głębokość rozmycia dna rzek w przypadku fundamentów mostów) powinno zostać jednoznacznie określone w projekcie palowania.

Projekt wykonawczy powinien zgodnie z [2] zawierać również informacje z projektu budowlanego na temat pozostałości konstrukcji i fundamentów w gruncie, instalacji podziemnych, klasy agresywności środowiska gruntowego, występowania materiałów nasypowych, przeszkód, sposobów monitorowania prowadzonych robót, aktualne dane topograficzne (rzędne i spadki terenu, położenie osi głównych, rzędną poziomu roboczego/platformy roboczej), warunki terenowe i wynikające z nich ograniczenia, warunki i ograniczenia środowiskowe oraz inne aspekty mogące mieć wpływ na roboty palowe.

Jeżeli projekt wykonawczy nie zawiera powyższych informacji obowiązkiem Wykonawcy jest doprecyzowanie ustaleń projektu przed rozpoczęciem palowania lub opracowanie własnego projektu wykonawczego w oparciu o powyższe wytyczne. W przypadku opracowania projektu wykonawczego palowania przez Wykonawcę podlega on zatwierdzeniu przez Nadzór.

5.2.2. Projekt próbnego obciążenia

W przypadku, gdy dokumentacja wykonawcza nie zawiera projektu próbnego obciążenia Wykonawca jest zobowiązany do jego opracowania zgodnie z wymaganiami określonymi w PN [1] lub/i [3].

Projekt próbnego obciążenia powinien określać:

- rodzaj próbnego obciążenia – statyczne;
- wymaganą liczbę próbnych obciążeń uwzględniającą wymagania PN [1] lub/i [3] oraz zmienność warunków gruntowych;
- przekroje i parametry geotechniczne gruntów w lokalizacji fundamentów z dokumentacji geotechnicznej,
- lokalizację pali próbnych (testowych);
- rodzaj pali próbnych, ich przekrój i długość,
- ewentualne określenie warunków wykorzystania pali próbnych jako pali docelowych (nośnych);
- projekt urządzenia do przeprowadzenia próbnego obciążenia;

- lokalizację ewentualnych pali kotwiących, ich rodzaj, przekrój i długość oraz ewentualne warunki wykorzystania pali kotwiących jako pali docelowych (nośnych);
 - cechy materiałowe i wytrzymałościowe pali próbnych i kotwiących (m.in. wymaganą powierzchnię zbrojenia),
 - tolerancje położenia oraz rzędne stóp i głowic pali próbnych i kotwiących jeżeli są inne niż określone w projekcie palowania lub/i PN [2],
 - projektowaną nośność pala próbnego wg projektu wykonawczego oraz projektowaną wartość próbnego obciążenia;
 - ciężar, rodzaj i sposób realizacji ewentualnego balastowania urządzenia do próbnych obciążeń pali;
 - warunki przeprowadzenia próbnego obciążenia;
 - terminy przeprowadzenia próbnych obciążeń w odniesieniu do daty instalacji pali testowych;
 - sposób przeprowadzenia próbnego obciążenia;
 - sposób interpretacji wyników próbnego obciążenia.
- Projekt próbnego obciążenia podlega przedłożeniu do Nadzoru.

5.3. Prace przygotowawcze

5.3.1. Składowanie

Pale powinny być złożone na placu składowym i podparte w sposób ciągły, na podkładach drewnianych lub pryzmach gruntu w miejscach zapewniających niezmiennosc ich cech geometrycznych. Pale powinny być podparte na podkładach lub pryzmach gruntu nie rzadziej niż w miejscach uchwytów transportowych (patrz również p. 4.2)

5.3.2. Wyznaczenie położenia osi pali w terenie

Osie pali i osie fundamentu powinny być wyznaczone w terenie przez służbę geodezyjną Wykonawcy i sprawdzone przez Nadzór. Szkic z podaniem danych pomiarowych należy włączyć do dziennika wbijania pali. Punkty wyznaczające osie pali i osie fundamentu powinny być oznaczone w gruncie w sposób trwały.

Miejsca wbicia pali powinny być wyznaczone przez wykonawcę na podstawie współrzędnych geodezyjnych lub w nawiązaniu do wcześniej wytyczonych osi głównych obiektu/podpór. Pozycja każdego pala przed wbiciem i po wbiciu powinna zostać skontrolowana geodezyjnie i udokumentowana w operacie geodezyjnym załączonym do dziennika palowania. W przypadku pali pochylonych należy dokonać odpowiedniej korekty lokalizacji pali wynikającej z różnych poziomów spodu zwieńczenia i platformy roboczej.

Jeżeli w projekcie palowania nie określono inaczej to pale należy zagłębiać zachowując następujące tolerancje geometryczne zgodnie z PN [2]:

- położenie w planie pali pionowych i ukośnych (mierzone w poziomie roboczym):
 - na lądzie: $e \leq 0,1\text{m}$;
 - na wodzie: zgodnie z projektem wykonawczym;
- pochylenie pali pionowych:
 - $i \leq i_{max} = 0,04$ (0,04m/m);
- pochylenie pali ukośnych:
 - $i \leq i_{max} = 0,04$ (0,04m/m);

gdzie i oznacza tangens kąta między projektowaną, a rzeczywistą osią pala.

Geometryczne odchyłki wykonania pali należy uwzględnić w projekcie palowania. Jeżeli określone odchyłki zostaną przekroczone, to należy zbadać zakres możliwego przeciążenia jakiegokolwiek elementu konstrukcyjnego i w razie potrzeby podjąć odpowiednie działania naprawcze. Decyzję w tym zakresie podejmuje Projektant fundamentu palowego.

Jeżeli są wymagane lub dopuszczone odchyłki geometryczne inne niż podane w projekcie lub ST, to należy je uzgodnić przed rozpoczęciem robót.

5.3.3. Ochrona instalacji na powierzchni ziemi i urządzeń podziemnych

Wykonawca na terenie prowadzenia robót odpowiada za ochronę wszystkich instalacji na powierzchni ziemi i urządzeń podziemnych wykazanych w dokumentacji dostarczonej przez Zamawiającego. Wykonawca zapewni ich właściwe oznaczenie i zabezpieczenie. Zaleca się, aby Wykonawca uzyskał od odpowiednich władz potwierdzenie informacji dostarczonych mu przez Zamawiającego.

W przypadku natrafienia w trakcie realizacji robót na niezainwentaryzowane urządzenie podziemne, należy niezwłocznie przerwać roboty, zabezpieczyć urządzenie, wezwać Kierownika Budowy, Nadzór, Projektanta oraz właściciela urządzenia w celu ustalenia dalszego trybu postępowania.

5.4. Wbicie pali

Przed przystąpieniem do wbijania pali należy:

- przygotować stanowisko do pracy kafara, tzw. platformę roboczą;
- dostarczyć na budowę pale prefabrykowane;
- sprawdzić czy urządzenie przeznaczone do wprowadzania pali w grunt posiada ważne świadectwo dopuszczenia do pracy, a jego operator aktualne zezwolenie na jego obsługę.

Kafar należy ustawić tak, aby oś pionowa młota pokrywała się z punktem osiowym wytyczającym środek geometryczny pala.

Ustawienie maszty kafara powinno być pionowe lub skośne, o ile tak przewidziano w projekcie palowania. Przed przystąpieniem do wykonania zasadniczego palowania należy wbić pale testowe i kotwiące. W trakcie wbijania pali testowych należy na całej długości pali odnotować poziomy ich zagłębienia w gruncie i odpowiadające tym poziomom wpędy pali lub liczbę uderzeń na 0,2m zagłębienia pala.

Zaleca się, aby w przypadku wszystkich pali energia przekazywana przez urządzenie wbijające była tak dobrana, aby zostały spełnione następujące wymagania:

- maksymalne obliczone naprężenia ściskające nie było większe od $0,8 \times$ charakterystyczna wytrzymałość betonu na ściskanie w czasie wbijania;
- maksymalna obliczona siła rozciągająca nie była większa od $0,9 \times f \times A$, gdzie f - charakterystyczna granica plastyczności zbrojenia, A - pole przekroju zbrojenia.

Jeżeli podczas wbijania są mierzone naprężenia to ich wartości mogą być o 10% większe od podanych wyżej wartości obliczonych.

Przy ocenie naprężeń od wbijania szczególną uwagę należy zwrócić na przypadek przebijania się palem przez warstwę mocną do warstwy słabej, gdyż wówczas mogą wystąpić duże naprężenia rozciągające w palu.

W następnej kolejności następnie należy wykonać próbne obciążenia dynamiczne pali testowych. Próbne obciążenia dynamiczne należy przeprowadzić po upływie określonego w projekcie próbnym obciążenia czasu od instalacji pali testowych.

O ile w projekcie próbnego obciążenia nie określono inaczej badania nośności należy przeprowadzić w terminach podanych w tabeli 1 określonych na podstawie [1] w zależności od rodzaju gruntu warstwy nośnej występującej z reguły na poziomie stopy pala.

Tabela 1. Terminy wykonywania próbnym obciążenia pali [1]

W gruntach niespoistych	W nawodnionych piaskach drobnych, pylastych i gliniastych oraz pyłach i glinach piaszczystych	W pozostałych gruntach spoistych
7 dni	21 dni	30 dni

Zachowanie powyższych terminów jest wymagane ze względu na różne tempo przyrostu nośności pali w czasie w poszczególnych rodzajach gruntów związane z odbudową ich struktury oraz wyrównaniem ciśnienia porowego wody gruntowej. W przypadku większości gruntów nośność pali wbijanych przyrasta w czasie, zatem na podstawie analizy metryk pali testowych można w większości przypadków skrócić termin oczekiwania na przeprowadzenie próbnego obciążenia. Decyzję w tym zakresie podejmuje Nadzór

Na podstawie opracowanych wyników próbnym obciążenia statycznych/dynamicznych oraz odnotowanych w trakcie wbijania pali testowych i kotwiących poziomów wbicia i odpowiadających im wpędów należy przeprowadzić weryfikację przyjętych założeń do projektowania i rozwiązań projektowych. W wyniku weryfikacji należy określić ostateczne długości pali w poszczególnych obszarach/fundamentach oraz kryterium wpędu, którego spełnienie jest niezbędne dla zapewnienia wystarczającej nośności pali docelowych. W gruntach spoistych nie należy określać kryterium wpędu.

Jeśli w projekcie wykonawczym lub projekcie próbnego obciążenia nie ustalono inaczej, to pale testowe i kotwiące można wykorzystać jako elementy nośne w docelowych rusztach palowych, jeżeli nie uległy one zniszczeniu w trakcie realizacji próbnym obciążenia lub ich przemieszczenia pionowe (podniesienie pala) nie były większe niż 15mm. W przypadku stwierdzenia większego przemieszczenia pale należy dobić w położenie pierwotne.

Po weryfikacji projektu w oparciu o wyniki próbnego obciążenia należy dokończyć palowanie zasadnicze.

O ile w dokumentacji projektowej nie określono inaczej:

- w trakcie palowania zasadniczego pale zaleca się wbijać zaczynając od pali wewnętrznych i kończąc na palach zewnętrznych (w przypadku gruntów zagęszczonych) lub zaczynając od pali zewnętrznych w kierunku wewnętrznych w przypadku gruntów słabo zagęszczonych.
- bezpośrednio po wbiciu wierzchy głowic pali powinny znajdować się na poziomie +0,6m w stosunku do spodu projektowanych zwieńczeń, stóp lub ław fundamentowych;
- głowice pali należy rozkuć na długości 0,55m do poziomu +0,05m w stosunku do spodu projektowanych elementów zwieńczających.

W przypadku zsuwania się pala w trakcie wbijania z wymaganego kierunku należy pal wyciągnąć i wbić ponownie. Gdy pal uzyska prowadzenie w gruncie sprawdza się współosiowość pala i młota oraz zachowanie projektowanego kierunku wbijania. Po ewentualnym wprowadzeniu poprawki położenia można przystąpić do właściwego wbijania.

Początkowo pale wbija się z małej wysokości wprowadzając przy tym korekty położenia pala. Po wbiciu stopy pala w grunt nośny, wbijanie należy kontynuować przy wysokości spadu młota zgodnej z przyjętą przy wyznaczaniu kryterium wpędu (lub wymaganej minimalnej liczby uderzeń młota dla uzyskania 0,2m zagłębienia pala) aż do uzyskania projektowanej rzędnej lub spełnienia kryterium wpędu. Uzyskane wyniki należy zamieszczać w metryce pala.

Skoki (energię) młota należy zmniejszyć po wbiciu pala do przewarstwień twardej gliny, bardzo zagęszczonego drobnego piasku,

glazów, dużych otoczków itp., gdy powyżej zalegają grunty słabe. W tych warunkach może nastąpić podłużne zginanie pala szczególnie niebezpieczne przy silnych uderzeniach młota.

W celu ochrony głowicy pala wymaga się używania kołpaków. Głównym zadaniem kołpaków jest rozłożenie na cały przekrój poprzeczny głowicy obciążeń przekazywanych przez młot, zmniejszenie naprężeń stykowych i zabezpieczenie przed miejscowymi wyboczeniami głowicy. W przypadku uszkodzenia głowicy pala należy przerwać wbijanie, uszkodzony odcinek odciąć i ponownie rozpocząć wbijanie. W przeciwnym wypadku znacznie rosną straty energii, spada skuteczność wbijania i wzrasta ryzyko rozprzestrzenienia się uszkodzenia w dół, wzdłuż trzonu pala. W trakcie wbijania pali należy na bieżąco kontrolować stan techniczny ewentualnych budynków znajdujących się w bezpośrednim sąsiedztwie terenu robót. Jako narażone na bezpośrednie oddziaływanie palowania należy uznać wszystkie obiekty zlokalizowane w odległości mniejszej lub równej długości wbijanego pala mierzonej od krawędzi fundamentu palowego.

W przypadku złożonych warunków gruntowych lub jeżeli tak ustalono w projekcie palowania, obserwacji należy poddać również obiekty zlokalizowane w większej odległości od krawędzi fundamentu palowego.

O ile w dokumentacji projektowej nie określono inaczej nie należy dążyć do wbijania pala do projektowanej rzędnej mimo małego wpędu. Uzyskanie rzędnej projektowej jest niezbędne jedynie w przypadku:

- pali dozbrajanych w górnej strefie (np. pali pracujących w fundamentach obciążonych znacznymi siłami poziomymi) lub
- pali w fundamentach zagrożonych podmyciem lub odkopaniem (np. w ramach planowanych w przyszłości inwestycji).

W innych przypadkach nośność trzonów pali na długości nie ulega zmianie i mogą być one skracane na podstawie określonego w dokumentacji projektowej kryterium wpędu. Decyzję w tym zakresie podejmuje Projektant fundamentu palowego.

6. KONTROLA ROBÓT

6.1. Wymagania ogólne

Ogólne wymagania dotyczące kontroli robót podano SST D-M.00.00.00. "Wymagania ogólne " w p. 6 i ogólnych warunkach kontraktu.

6.2. Wymagania szczegółowe

Jakość robót palowych ocenia się na podstawie:

- obserwacji przebiegu wykonania robót palowych,
- zgodności wykonanych robót z dokumentacją projektową, SST i uzgodnionym sposobem wykonania,
- zapisów w dzienniku wbijania pali i ewentualnych zapisów w dzienniku budowy,
- deklaracji zgodności wbudowanych materiałów z PN lub AT,
- wyniki pomiarów geodezyjnych wykonywanych przez służbę geodezyjną wykonawcy i sprawdzonych przez Nadzór,
- wyników badań rutynowych i dodatkowych badań zleconych przez Nadzór oraz
- wyników próbnego obciążenia dynamicznego.

Dokumenty stanowiące podstawę oceny robót powinny być dostarczone przez Wykonawcę i przechowywane przez co najmniej 5 lat po zakończeniu robót, a dokumenty wskazane przez Nadzór powinny być dołączone do dokumentacji archiwalnej obiektu.

Zaleca się aby takimi dokumentami były metryki pali.

6.3. Tolerancje wykonawcze

O ile w dokumentacji projektowej nie określono inaczej tolerancje wykonania pala są następujące:

- rzędna podstawy pala + 0,1/-0,5m;
- rzędna głowicy pala po rozkuciu/obciążeniu ± 30 mm;
- przekrój pala -5/+8mm.

Pozostałe tolerancje zostały określone w p. 5.3.2.

7. OBMIAR ROBÓT

7.1. Ogólne zasady obmiaru robót

Ogólne zasady obmiaru robót podano SST D-M.00.00.00. "Wymagania ogólne " p. 7 i ogólnych warunkach kontraktu.

7.2. Jednostka obmiarowa

Jednostką obmiarową jest 1 sztuka pala prefabrykowanego wprowadzonego w grunt.

O ile w dokumentacji projektowej nie określono inaczej za pal wprowadzony w grunt zgodnie z projektem uznaje się:

- pal który osiągnął projektowaną rzędną wbicia stopy lub
- pal o wymaganej nośności niezależnie od poziomu wbicia stopy pala, długości obciążenia lub/i rozkucia pala.

8. ODBIÓR ROBÓT

8.1. Ogólne zasady odbioru robót

Ogólne zasady odbioru robót podano SST D-M.00.00.00. "Wymagania ogólne" p. 8 i ogólnych warunkach kontraktu.

8.2. Szczegółowe zasady odbioru robót palowych

Odbiór robót palowych dokonywany jest na podstawie:

- dokumentacji projektowej z naniesionymi zmianami i uzupełnieniami, dokonanymi w trakcie wykonywania robót,
- zgodności wykonanych robót z dokumentacją projektową, SST i uzgodnionym sposobem wykonania,
- zapisów w dzienniku wbijania pali i ewentualnych zapisów w dzienniku budowy,
- deklaracji zgodności zainstalowanych pali z PN lub AT,
- wyników pomiarów geodezyjnych wykonywanych przez służbę geodezyjną Wykonawcy i sprawdzonych przez Nadzór,
- wyników badań rutynowych i dodatkowych badań zleconych przez Nadzór oraz
- wyników próbnego obciążenia dynamicznego,

Wszystkie badania i próby powinny dać wynik pozytywny. Jeżeli którekolwiek badanie lub próba dała wynik negatywny należy usunąć zaistniałą wadę i przedstawić roboty do ponownego odbioru.

9. PODSTAWA PŁATNOŚCI

9.1. Ogólne wymagania dotyczące podstawy płatności

Ogólne wymagania dotyczące płatności podane zostały w SST D-M.00.00.00. "Wymagania ogólne" p. 9 i ogólnych warunkach kontraktu.

9.2. Cena jednostki obmiarowej

Cena jednostkowa obejmuje:

- prace przygotowawcze wg punktu 1.3.
- zakup i transport na budowę wszystkich niezbędnych czynników produkcji;
- organizacja placu składowania pali, rozładunek, przemieszczanie pali w obrębie placu wraz z likwidacją placu;
- roboty pomiarowe mające na celu wyznaczenie lokalizacji oraz poziomu głowic poszczególnych pali;
- montaż i demontaż oraz przemieszczenie sprzętu, a także przygotowanie placu pod ustawienie sprzętu do wbijania pali;
- opracowanie projektu próbnego obciążenia pali i przeprowadzenie badań nośności pali obejmujących:
 - przygotowanie i wbicie pali testowych;
 - przygotowanie stanowisk do próbnego obciążenia pali;
 - przeprowadzenie próbnego obciążenia pali (dynamiczne obciążenie pali, min. 1 pal na podporze);
 - opracowanie wyników próbnego obciążenia
- przygotowanie i wbicie pali docelowych;
- prowadzenie dziennika palowania;
- roboty pomiarowe mające na celu określenie lokalizacji i poziomu głowic wykonanych pali;
- uporządkowanie terenu robót;
- przygotowanie materiałów niezbędnych do dokonania odbioru robót palowych.

Ponadto cena jednostkowa obejmuje:

- opracowanie projektu wykonawczego palowania;

10. PRZEPISY ZWIĄZANE

- [1]. PN-83/B-02482 Fundamenty budowlane. Nośność pali i fundamentów palowych.
- [2]. PN-EN 12699:2000. Wykonawstwo specjalnych robót geotechnicznych. Pale przemieszczeniowe. PKN, czerwiec 2003.
- [3]. PN-EN 1997-1. Eurokod 7: Projektowanie geotechniczne. Część 1. Zasady ogólne.
- [4]. Designers' Guide to EN 1997-1. Eurocode 7: Geotechnical design – General rules. Editor: Haig Gulvanessian. Tomas Telford 2004.

- [5]. ASTM Designation D 4945. Standard Test Method for High-Strain Dynamic Testing of Piles.
- [6]. PN-EN 13369:2005/AC:2008. Wspólne wymagania dla prefabrykatów z betonu
- [7]. PN-EN 12794+A1:2008/AC:2009: Prefabrykaty betonowe. Pale fundamentowe.

M.11.04.01. ŚCIANKA SZCZELNA

I. WSTĘP

1.1. Przedmiot specyfikacji technicznej

Przedmiotem niniejszej ST są wymagania dotyczące wykonania i odbioru tymczasowego umocnienia ścian wykopu za pomocą ścianki szczelnej w ramach projektu: **PRZEBUDOWA DROGI POWIATOWEJ NR 1139G W M. DAMNO WRAZ Z PRZEBUDOWĄ MOSTU JNI 06240063.**

1.2. Zakres stosowania ST.

Specyfikacja techniczna jest stosowana jako dokument przetargowy i kontraktowy przy zleceniu i realizacji Robót wymienionych w punkcie 1.1.

1.3. Zakres robót objętych ST

Ustalenia zawarte w niniejszej specyfikacji dotyczą prowadzenia robót związanych z:

- Wykonanie oraz rozbiórkę ścianki szczelnej stalowej z grodzic

Projekt wbicia i rozbiórki ścianki w tym jego lokalizację w terenie należy uzgodnić z Inwestorem oraz Zarządcą rzeki. W celu zabezpieczenia robót przyjęto ściankę szczelną wysokości min. 9,0 m na odcinku po min. 25,8 m na każdą podporę. W przypadku konieczności wbicia większej ilości ścianek, Wykonawca na własny koszt pokryje dodatkowe jej wykonanie oraz rozbiórkę w ramach zabezpieczenia terenu wykopu pod podpory.

W przypadku ścianek wyciąganych dopuszcza się inny sposób zabezpieczenia robót i wykopów zależny od Wykonawcy

1.4. Określenia podstawowe.

Pozostałe określenia podane w niniejszej ST są zgodne z obowiązującymi odpowiednimi normami.

1.5 Ogólne wymagania dotyczące robót.

Wykonawca robót jest odpowiedzialny za jakość ich wykonania oraz za zgodność z Dokumentacją Projektową, ST i poleceniami Inżyniera.

2. MATERIAŁY

2.1. Ogólne wymagania dotyczące materiałów.

Ogólne wymagania dotyczące materiałów podano w ST M-00.00.00. „Wymagania ogólne”.

2.2. Materiały do wykonania ścianek szczelnych.

Materiały stosowane do wykonania stalowych ścianek szczelnych to grodzice stalowe ze stali o gatunku S235 lub wyższym, o wskaźniku wytrzymałości na zginanie

1. Spreżysty wskaźnik wytrzymałości grodzicy minimum $W_x = 735 \text{ cm}^3/\text{m}$ lub wyższym.

Długości grodzic wg Dokumentacji Projektowej.

Wszystkie materiały i wyroby wymienione w niniejszej SST, a przewidziane do wykorzystania w trakcie realizacji robót powinny posiadać dopuszczenie do stosowania na rynku polskim zgodnie z aktualnie obowiązującymi przepisami.

3. SPRZĘT

Sprzęt używany do wykonania ścianki szczelnej musi być zaakceptowany przez Inspektora Nadzoru.

Wykonawca powinien dysponować następującym sprawnym technicznie sprzętem: kafary z młotami szybkobijącymi lub wibromłoty, żurawie samochodowe o udźwigu dostosowanym do ciężaru elementów konstrukcji i urządzeń, zawiesia i haki montażowe.

4. TRANSPORT

Załadunek, transport, rozładunek i składowanie materiałów do wykonania ścianki szczelnej powinny odbywać się tak aby zachować ich dobry stan techniczny.

5. WYKONANIE ROBÓT

5.1. Projekt roboczy ścianek szczelnych,

Przed wbiciem ścianek szczelnych Wykonawca wykona projekt roboczy ścianek uwzględniając obciążenia działające na ścianki zgodnie z normą obciążeń i uzyska akceptację projektu u Inspektora nadzoru.

5.2. Pograżanie grodzic

Grodzice można instalować w gruncie parami lub pojedynczo. Sparowane grodzice przywożone są pod wibromłot i podnoszone jako całość.

W celu zapewnienia dużej dokładności pograżania zaleca się wykonać wcześniej jedno- lub dwupoziomowe drewniane lub stalowe ramy prowadzące.

W przypadku gdy osie ścianki w rzucie pionowym się przecinają pograżanie grodzic rozpoczyna się od narożnika. Następnie tuż przed nimi na ziemi zaleca się ułożyć ramy prowadzące długości 3-5 m w takim rozstawie, aby pomiędzy nimi można było wstawić grodzice. Parę lub pojedynczą grodzicę nanizuje się na zamek grodzicy narożnej i pograża w grunt na głębokość 2-4m. Kolejno pograża się następne pary lub pojedyncze grodzice na odcinku objętym ramami prowadzącymi. Jeżeli grodzice podczas pograżania wykazują nieregularne odchylenie od osi ścianki, wskazane jest założyć górne kleszcze, które będą się opuszczać razem z grodzicami.

Aby zmniejszyć prawdopodobieństwo uszkodzenia ścianek szczelnych przy ich pograżaniu można wzmocnić podstawę.

W przypadku stalowych grodzic ciągłość ścianki zapewniona jest poprzez wzajemne połączenie zamków, spasowanie podłużnych wypustów lub poprzez specjalne łączniki.

Ścianki z grodzic typu U nie jest przewidziana do późniejszego wyciągnięcia oraz nie jest zwieńczona oczepem żelbetowym, po zainstalowaniu grodzic na projektowaną głębokość wskazane jest zespawanie zamków na górnym odcinku na długości 50-80cm, w celu polepszenia współpracy grodzic przy zginaniu.

W narożnikach w których zamki nie trafiają na siebie należy zapewnić szczelność poprzez wykonanie elementu stalowego na budowie dopasowanego do wbitych grodzic, sposób wykonania zależy od Wykonawcy.

Uwaga: Przed przystąpieniem do wbijania ścianek szczelnych należy wykonać próbne przekopy, aby dokładnie zlokalizować przebieg instalacji i innych przeszkód uniemożliwiających ich wbicie.

6. KONTROLA JAKOŚCI ROBÓT

6.1 Wymagania szczegółowe

Przed przystąpieniem do instalacji ścianki należy sprawdzić:

- poprawność wytyczenia osi ścianki;
- ewentualne kolizje ścianki z istniejącym nadziemnym i podziemnym uzbrojeniem terenu;
- przygotowanie platformy roboczej;
- zgodność rzędnych terenu z podanymi w Dokumentacji Projektowej;
- sprzęt zgodnie z p. 3 SST;
- materiały zgodnie z p. 2 SST.

Nadzór powinien obejmować również kontrole i obserwacje, w czasie których należy sprawdzić:

- zgodność warunków na placu budowy w zakresie danych dotyczących gruntu, wody gruntowej z założeniami przyjętymi w projekcie;
- zgodność z założeniami Dokumentacji Projektowej w zakresie kolejności i metody wykonania robót;
- zgodność z Dokumentacją Projektową w zakresie sposobu podparcia ściany, kleszczy i rozpór, ich klasy stali i wymiarów, długości, typu i nośności kotew na poszczególnych etapach robót;
- dokładność metod pomiarowych stosowanych przy instalacji grodzic;
- zakres ewentualnych uszkodzeń w sąsiadujących budynkach, urządzeniach lub podziemnych instalacjach przed i po instalacji ściany w celu identyfikacji tych uszkodzeń, które mogłyby być spowodowane wykonywanymi pracami;
- jeżeli poziomy wody gruntowej i wody swobodnej są według Dokumentacji Projektowej parametrami krytycznymi, to należy je kontrolować w odpowiednio krótkich odstępach czasu, aby otrzymać wiarygodne dane do ich odwzorowania;
- głębokość wbicia ścianki.

Jeżeli prace realizowane są na terenie zabudowanym, to zaleca się rejestrowanie okresowo drgań i poziomów hałasu na terenie budowy oraz w najbardziej narażonych budynkach.

Jeśli w sąsiedztwie konstrukcji ścianki szczelnej znajdują się budynki lub instalacje podatne na uszkodzenia, to oprócz pomiarów opisanych powyżej zaleca się uwzględnienie co najmniej:

- pomiarów przemieszczeń na wybranej głębokości;
- pomiarów osiadań budynków i instalacji.

6.2. Tolerancje wykonania.

O ile w Dokumentacji Projektowej nie ustalono inaczej, to tolerancje wykonania ścianki szczelnej z grodzic stalowych wynoszą:

- położenie głowic grodzic według planu pograżania (w kierunku prostopadłym do osi ścianki):

- na łądzie: $e \leq 200\text{mm}$;
- na wodzie: $e \leq 300\text{mm}$;
- pochylenie grodziec od pionu:
 - na łądzie: $i \leq i_{max} = 1\%$ (0,01m/m);
 - na wodzie: $i \leq i_{max} = 1,5\%$ (0,015m/m);

Odchylenie grodziec od pionu może wynosić 2% w gruntach trudnych ze względu na pogrążanie, pod warunkiem, że żadne ścisłe kryteria nie zostały określone np. w odniesieniu do szczelności. Nie dopuszcza się natomiast możliwości rozejścia się zamków.

7. OBMIAR ROBÓT

Jednostką obmiaru jest 1 m² (jeden metr kwadratowy) wykonanego umocnienia za pomocą ścianki szczelnej. W projekcie i do obmiarów przyjęto wymiary w rzucie (wzdłuż osi). Ilość robót określa się na podstawie projektu z uwzględnieniem zmian zaakceptowanych przez Inżyniera i sprawdzonych po wykonaniu ścianki.

8. ODBIÓR ROBÓT

8.1. Szczegółowe zasady odbioru ścianki szczelnej.

Odbioru robót dokonuje się na podstawie:

- obserwacji przebiegu pogrążania grodziec,
- zgodności wykonanych robót z Dokumentacją Projektową, wymaganiami SST i uzgodnionym sposobem wykonania,
- dokumentów dopuszczających do stosowania na rynku polskim;
- wyniki pomiarów geodezyjnych wykonywanych przez służbę geodezyjną Wykonawcy i sprawdzonych przez Inspektora Nadzoru,
- wyników innych badań rutynowych i dodatkowych wymaganych w Dokumentacji Projektowej lub zleconych przez Inspektora Nadzoru.
- Dokumentacji Projektowej z naniesionymi zmianami wprowadzonymi w trakcie realizacji robót;
- zapisów w Dzienniku Budowy,

Wszystkie badania i próby powinny dać wynik pozytywny. Jeżeli którekolwiek badanie lub próba dała wynik negatywny należy usunąć zaistniałą wadę i przedstawić roboty do ponownego odbioru.

9. PODSTAWA PŁATNOŚCI

Cena wykonania robót obejmuje:

- prace przygotowawcze i pomiarowe,
- wykonanie projektów pomostów roboczych, wbicia ścianki szczelnej,
- Zakup, pozyskanie i transport grodziec nie więcej niż to przyjęto w dokumentacji, (w przypadku konieczności wykonania większej ilości ścianki, koszty różnicy przedmiarowej pokrywa Wykonawca)
- wykonanie tymczasowych dróg dojazdowych,
- sprowadzenie specjalistycznego sprzętu na budowę,
- montaż, demontaż i przemieszczenie urządzenia do wbijania grodziec w obrębie budowy, a także przygotowanie placu pod ustawienie sprzętu do wbijania ścianek szczelnych
- przygotowanie i rozbiórka pomostów roboczych,
- przygotowanie grodziec do wbicia,
- wbicie grodziec do właściwej głębokości z zapewnieniem szczelności połączeń,
- wykonanie połączenia grodziec w narożnikach w których zamki nie trafiają na siebie
- spawanie grodziec w zamkach
- wykonanie rozporów jeśli zajdzie taka konieczność
- przeprowadzenie badań i pomiarów wymaganych w specyfikacji technicznej.
- uporządkowanie placu budowy

10. PRZEPISY ZWIĄZANE

10.1. Normy

- 1. PN-B-93433 Kształtowniki stalowe walcowane na gorąco. Grodziec G-62.
- 2. PN-B-02482 Fundamenty budowlane. Nośność pali i fundamentów palowych.
- 3. PN-EN 10025:2002(U) Wyroby walcowane na gorąco z niestopowych stali konstrukcyjnych. Warunki techniczne dostawy.
- 4. PN-EN 10248-1:1999 Grodziec walcowane na gorąco ze stali niestopowych. Warunki techniczne dostawy.

- 5. PN-EN 10248-2:1999 Grodzice walcowane na gorąco ze stali niestopowych. Tolerancje kształtu i

M.12.01.01. STAL ZBROJENIOWA

1. WSTĘP

1.1. Przedmiot SST

Przedmiotem niniejszej SST są wymagania dotyczące wykonania i odbioru zbrojenia stalą klasy BSt500S w ramach zadania: **PRZEBUDOWA DROGI POWIATOWEJ NR 1139G W M. DAMNO WRAZ Z PRZEBUDOWĄ MOSTU JNI 06240063.**

1.2. Zakres stosowania SST

Szczegółowa Specyfikacja Techniczna jest stosowana jako dokument przetargowy i kontraktowy przy zlecaniu i realizacji robót wymienionych w punkcie 1.1.

1.3. Zakres robót objętych SST

Ustalenia zawarte w niniejszej Specyfikacji mają zastosowanie przy zbrojeniu stalą klasy B500SP, B500B elementów żelbetowych oraz przy wykonaniu kotwii kap chodnikowych

1.4. Określenia podstawowe

Pręty stalowe wiotkie - pręty stalowe o przekroju kołowym gładkie lub żebrowane o średnicy do 40 mm.
Zbrojenie niesprężające - zbrojenie konstrukcji betonowej nie wprowadzające do niej naprężeń w sposób czynny.

Pozostałe określenia podane w niniejszej Specyfikacji są zgodne z obowiązującymi polskimi normami i określeniami podanymi w Specyfikacji D.M.00.00.00.

1.5. Ogólne wymagania dotyczące robót

Wykonawca robót jest odpowiedzialny za jakość ich wykonania oraz za zgodność z Dokumentacją Projektową, SST i poleceniami Inspektora nadzoru.

2. MATERIAŁY

2.1. Ogólne wymagania dotyczące materiałów

Wymagania ogólne dotyczące materiałów podano w Specyfikacji D.M.00.00.00.

2.2. Stal zbrojeniowa

2.2.1. Wymagane dokumenty

Stal zbrojeniowa objęta niniejszą SST musi posiadać:

- a) certyfikat na znak bezpieczeństwa lub certyfikat zgodności z odpowiednimi Polskimi Normami lub
- b) krajową deklarację zgodności oraz
- c) atest hutniczy.

W przypadku stosowania stali niezgodnej z PN musi ona posiadać Aprobatę Techniczną oraz deklarację zgodności.

2.2.2. Klasy i gatunki stali zbrojeniowej

Przy wykonywaniu robót objętych niniejszą Specyfikacją stosuje się stal BSt500S, okrągłą, żebrowaną.

2.2.3. Właściwości mechaniczne i technologiczne stali

Właściwości mechaniczne i technologiczne dla prętów zbrojeniowych powinny odpowiadać wymaganiom podanym w PN-89/H-84023/01 i PN-89/H-84023/06.

Podstawowe wymagania dla stali Bst500S

△ Średnice:	6 ÷ 32 mm,
△ Granica plastyczności:	Remin = 500 MPa,
△ Wytrzymałość na rozciąganie:	Rmmin = 550 MPa,
△ Wydłużenie:	min. 10 %,
△ Próba na zginanie do kąta 60°:	brak pęknięć i rys w złączeniu,
△ Wytrzymałość charakterystyczna:	490 MPa,
△ Wytrzymałość obliczeniowa:	375 MPa.

2.2.4. Wady powierzchniowe

Powierzchnia prętów powinna być bez pęknięć, pęcherzy i naderwań. Na powierzchni czołowej prętów niedopuszczalne są pozostałości jamy usadowej, rozwarstwienia i pęknięcia widoczne nieuzbrojonym okiem. Wady powierzchniowe, takie jak rysy, drobne łuski i zawalcowania, wtrącenia nie metaliczne,

wżery, wypukłości, wgniecenia, zgorzeliny i chropowatości są dopuszczalne, jeśli nie przekraczają 0,5 mm dla prętów o średnicy nominalnej do 25 mm oraz 0,7 mm dla prętów o średnicach większych.

2.2.5. Odbiór stali na budowie

Odbiór stali na budowie powinien być dokonany na podstawie atestu hutniczego, w który powinien być zaopatrzonej każdy krąg lub wiązka stali. Atest ten powinien zawierać:

- nazwę wytwórcy,
- średnicę nominalną,
- oznaczenie wyrobu wg PN-82/H-93215 z podaniem klasy stali,
- numer wytopu lub numer partii,
- wszystkie wyniki przeprowadzonych badań oraz skład chemiczny wg analizy wytopowej,
- masę partii,
- znak obróbki cieplnej (w przypadku dostawy prętów obrobionych cieplnie).

Każda wiązka lub krąg prętów powinien posiadać przywieszki metalowe (po 2 szt.), które powinny zawierać następujące informacje:

- znak wytwórcy,
- średnica nominalna,
- znak stali,
- numer wytopu lub numer partii,
- znak obróbki cieplnej.

Każda wiązka i krąg prętów powinny mieć oznakowanie farbą olejną.

Dostarczoną na budowę stal, która:

- nie posiada atestu,
 - oględziny zewnętrzne nasuwają wątpliwości co do jej własności,
 - pęka przy wykonywaniu haków,
- należy odesłać do wytwórcy lub zbadać laboratoryjnie zgodnie z PN-91/H-04310.

2.2.6. Magazynowanie stali zbrojeniowej

Stal zbrojeniowa powinna być magazynowana pod zadaszeniem w przegrodach lub stojakach, z podziałem wg wymiarów i gatunków. Stal nie powinna być w bezpośrednim kontakcie z gruntem, powinna być chroniona przed wpływem warunków atmosferycznych, czynnikami korozyjnymi i zanieczyszczeniami.

2.3. Drut montażowy

Do montażu prętów zbrojenia należy używać wyżarzonego drutu stalowego tzw. wiązałkowego o średnicy nie mniejszej niż 1,5 mm.

2.4. Materiały spawalnicze

Należy stosować elektrody odpowiednie do gatunku stali łączonych prętów zbrojeniowych.

2.5. Podkładki dystansowe

Dopuszcza się stosowanie stabilizatorów i podkładek dystansowych z betonu lub zaprawy i z tworzyw sztucznych. Podkładki dystansowe muszą być mocowane do prętów.

3. SPRZĘT

Ogólne wymagania dotyczące sprzętu podano w Specyfikacji D.M.00.00.00.

Wykonawca przystępujący do wykonania zbrojenia powinien mieć do dyspozycji następujący sprzęt:

- giętarki,
- prostowarki,
- spawarki,
- nożyce do cięcia prętów,
- lekki żuraw samochodowy,
- sprzęt do transportu pomocniczego.

Sprzęt używany do wykonania zbrojenia powinien być zaakceptowany przez Inspektora nadzoru. Sprzęt powinien spełniać wymagania BHP, jak przykładowo osłony zębatych i pasowych urządzeń mechanicznych. Miejsca lub elementy szczególnie niebezpieczne dla obsługi powinny być specjalnie oznaczone. Sprzęt ten powinien podlegać kontroli osoby odpowiedzialnej za BHP na budowie. Osoby obsługujące sprzęt powinny być odpowiednio przeszkolone.

4. TRANSPORT

Ogólne wymagania dotyczące transportu podano w Specyfikacji D.M.00.00.00.

Stal zbrojeniowa powinna być przewożona odpowiednimi, przystosowanymi do tego celu środkami transportu, w sposób gwarantujący uniknięcia trwałych odkształceń stali oraz zgodnie z przepisami BHP i ruchu drogowego.

5. WYKONANIE ROBÓT

5.1. Wykonanie zbrojenia

5.1.1. Oczyszczenie powierzchni zbrojenia

Pręty i walcówkę przed ich użyciem do zbrojenia konstrukcji należy oczyścić z zardzy, luźnych płatków rdzy, kurzu i błota. Stal pokrytą tłuszczącą się rdzą i zabłoconą oczyszcza się szczotkami drucianymi ręcznie lub mechanicznie lub też przez piaskowanie. Po oczyszczeniu należy sprawdzić wymiary przekroju poprzecznego prętów. Stal tylko zabłoconą można zmyć strumieniem wody. Pręty oblodzone odmraża się strumieniem ciepłej wody.

Pręty zbrojenia zanieczyszczone tłuszczem (smary, oliwa) lub farbą olejną należy opalać np. lampami lutowniczymi aż do całkowitego usunięcia zanieczyszczeń.

Możliwe są też inne sposoby czyszczenia stali zbrojeniowej akceptowane przez Inspektora nadzoru.

5.1.2. Przygotowanie zbrojenia

5.1.2.1. Prostowanie prętów

Pręty stalowe użyte do wykonania wkładek zbrojeniowych powinny być wyprostowane. Dopuszczalna wielkość miejscowego wykrzywienia nie powinna przekraczać 4 mm. W przypadku stwierdzenia większych krzywizn w prętach stali zbrojeniowej należy ją prostować za pomocą kluczy, młotków prostowarek i wyciągarek.

5.1.2.2. Cięcie prętów

Cięcie prętów należy wykonywać przy maksymalnym wykorzystaniu materiałów. Wskazane jest sporządzenie w tym celu planu cięcia. Pręty ucina się z dokładnością do 1 cm. Cięcie przeprowadza się przy użyciu mechanicznych noży. Dopuszcza się również cięcie palnikiem acetylenowym.

Ucinać należy pręty dłuższe od długości podanej w projekcie o wydłużenie zależne od wielkości i ilości odgięć.

Wydłużenia prętów [cm] powstające podczas ich odginania o dany kąt podaje poniższa tabela.

Średnica pręta [mm]	Kąt odgięcia			
	45°	90°	135°	180°
6	-	0,5	0,5	1,0
8	-	1,0	1,0	1,0
10	0,5	1,0	1,0	1,5
12	0,5	1,0	1,0	1,5
14	0,5	1,5	1,5	2,0
16	0,5	1,5	1,5	2,5
20	1,0	1,5	2,0	3,0
22	1,0	2,0	3,0	4,0
25	1,5	2,5	3,5	4,5
28	2,0	3,0	4,0	5,0
32	2,5	3,5	5,0	6,0

5.1.2.3. Odgięcia prętów, haki

Gięcie prętów należy wykonywać zgodnie z Dokumentacją Projektową i normą PN-91/S-10042. Na zimno na budowie można wykonywać odgięcia prętów o średnicy $d \leq 12$ mm. Pręty o średnicy $d > 12$ mm powinny być odginane z kontrolowanym podgrzewaniem.

Wewnętrzna średnica odgięcia prętów zbrojenia głównego, poza odgięciem haka powinna być nie mniejsza niż:

- 5d dla stali klasy A-I,
- 10d dla stali klasy A-II,
- 15d dla stali klasy A-III i A-III N.

W miejscach zagięć i załamania elementów konstrukcji, w których zagięciu ulegają jednocześnie wszystkie pręty zbrojenia rozciąganego należy stosować średnicę zagięcia równą co najmniej 20d.

Minimalne średnice trzpieni używane przy wykonywaniu haków zbrojenia podano w tabeli poniżej.

Średnica pręta zagananego [mm]	Stal gładka miękka $R_{ak} = 240$ MPa	Stal żebrowana		
		$R_{ak} < 400$ MPa	$400 < R_{ak} < 500$ [MPa]	$R_{ak} > 500$ MPa
$d \leq 10$	$d_o = 3d$	$d_o = 3d$	$d_o = 4d$	$d_o = 4d$
$10 < d \leq 20$	$d_o = 4d$	$d_o = 4d$	$d_o = 5d$	$d_o = 5d$
$20 < d \leq 28$	$d_o = 5d$	$d_o = 6d$	$d_o = 7d$	$d_o = 8d$
$d > 28$	-	$d_o = 8d$	-	-

Wewnętrzna średnica odgięcia strzemion i prętów montażowych powinna spełniać warunki podane dla haków.

Należy zwrócić uwagę przy odbiorze haków i odgięć na ich zewnętrzną stronę. Niedopuszczalne są tam pęknięcia powstałe podczas wyginania.

Minimalna odległość od krzywizny pręta do miejsca, gdzie można na nim położyć spoinę wynosi 10d. Łączenie prętów należy wykonywać zgodnie z PN-91/S-10042. Do zgrzewania i spawania prętów mogą być dopuszczeni tylko spawacze posiadający odpowiednie uprawnienia. Skrzyżowania prętów należy wiązać miękkim drutem lub spawać w ilości min. 30 % skrzyżowań.

Dopuszczalna różnica długości pręta liczona wzdłuż jego osi od odgięcia do odgięcia w stosunku do podanych na rysunku nie powinna przekraczać 10 mm.

Kształty i rozmieszczenie prętów zbrojeniowych powinny być zgodne z Dokumentacją Projektową z równoczesnym zachowaniem postanowień normy PN-91/S-10042.

5.1.3. Montaż zbrojenia

Zbrojenie przed zabetonowaniem musi być skontrolowane i odebrane przez Inspektora nadzoru.

Zbrojenie należy montować na deskowaniu, przed ustawieniem jego bocznych ścian. Montaż zbrojenia ław fundamentowych podpór wykonuje się na betonowej warstwie wyrównawczej. Dopuszcza się wcześniejsze zmontowanie zbrojenia i docelowe umieszczenie za pomocą dźwigu lub innego urządzenia, pod warunkiem, że już po podniesieniu zmontowanego zbrojenia nastąpi sprawdzenie wszystkich połączeń prętów.

Zbrojenie płyt powinno być układane bezpośrednio na uprzednio przygotowanym deskowaniu wg naznaczonego rozstawu prętów. Pręty zbrojeniowe układane w deskowaniu powinny być podparte i przymocowane do betonowych lub plastikowych przekładek dystansowych, o wymiarach zapewniających właściwą otulinę, zgodną z Dokumentacją Projektową.

Pręty zbrojeniowe powinny być łączone zgodnie z wymaganiami Dokumentacji Projektowej przez spawanie lub wiązanie drutem. Spawanie powinno być wykonane zgodnie z wymaganiami PN-91/S-10042.

- Dopuszczalne odchylenie strzemion od płaszczyzny prostopadłej do zbrojenia podłużnego nie powinno przekraczać 3 %.

- Dopuszczalna odchyłka w rozstawie strzemion nie powinna przekraczać ± 20 mm.

Minimalna grubość otuliny zewnętrznej w świetle prętów i przekroju elementu żelbetowego powinna wynosić co najmniej:

0,07 m	- dla zbrojenia głównego fundamentów i podpór masywnych,
0,055 m	- dla strzemion fundamentów i podpór masywnych,
0,05 m	- dla zbrojenia głównego lekkich podpór i pali,
0,04 m	- dla strzemion lekkich podpór i pali,
0,03 m	- dla zbrojenia głównego dźwigarów,
0,025 m	- dla strzemion dźwigarów głównych i zbrojenia płyt pomostów.

Układanie zbrojenia bezpośrednio na podłożu (deskowaniu) i podnoszenie na odpowiednią wysokość w trakcie betonowania jest niedopuszczalne. Chodzenie i transportowanie materiałów po wykonanym szkielecie zbrojeniowym jest niedopuszczalne.

Łączenie prętów za pomocą spawania

W mostach drogowych dopuszcza się następujące rodzaje spawanych połączeń prętów:

- czołowe, elektryczne, oporowe,
- nakładkowe spoiny dwustronne - łukiem elektrycznym,
- nakładkowe spoiny jednostronne - łukiem elektrycznym,
- zakładkowe spoiny dwustronne - łukiem elektrycznym,
- zakładkowe spoiny jednostronne - łukiem elektrycznym,
- czołowe wzmocnione spoinami bocznymi z blachą półkolistą,
- czołowe wzmocnione jednostronną spoiną z płaskownikiem,
- czołowe wzmocnione dwustronną spoiną z płaskownikiem,
- zakładkowe wzmocnione jednostronną spoiną z płaskownikiem,

Nie należy spawać prętów zbrojeniowych w temperaturze niższej niż -5°C .

Dopuszcza się łączenie na zakład bez spawania (wiązanie drutem) prętów prostych, prętów z hakami oraz zbrojenia z drutów w postaci pętlic. Dopuszczalny procent prętów łączonych na zakład w jednym przekroju wynosi:

- dla prętów żebrowanych - 50 %,
 - dla prętów gładkich - 25 %.

Skrzyżowania prętów

Skrzyżowania prętów należy wiązać drutem wiązałkowym, zgrzewać lub łączyć tzw. słupkami dystansowymi.

6. KONTROLA JAKOŚCI ROBÓT

Ogólne wymagania dotyczące kontroli jakości robót podano w Specyfikacji D.M.00.00.00.

6.1. Badanie stali zbrojeniowej

Kontrola stali zbrojeniowej obejmuje:

- sprawdzenie wymaganych dokumentów w pkt. 2.2.1.
- oględziny zewnętrzne wg pkt. 2.2.4.
- sprawdzenie własności stali zbrojeniowej na podstawie atestu i stwierdzeniu zgodności z niniejszą Specyfikacją – pkt. 2.2.5 i wymaganiami Polskich Norm,

6.2. Kontrola zbrojenia przed przystąpieniem do betonowania

Przed przystąpieniem do betonowania Inspektor nadzoru przeprowadzi kontrolę zbrojenia i fakt ten potwierdzi wpisem do Dziennika Budowy. Inspektor nadzoru powinien stwierdzić zgodność ułożonego zbrojenia z Dokumentacją Projektową i odpowiednimi normami.

Tolerancje cięcia, gięcia i montażu zbrojenia podano w tabeli poniżej.

Parametr	Zakresy tolerancji	Dopuszczalna odchyłka
Długość po przycięciu (L – długość pręta wg Dokumentacji Projektowej)	dla $L \leq 6,0$ m dla $L > 6,0$ m	± 20 mm ± 30 mm
Miejsce odgięcia (w stosunku do wymagań Dokumentacji Projektowej)	dla $L \leq 0,5$ m dla $0,5 \text{ m} < L \leq 1,5$ m dla $L > 1,5$ m	± 10 mm ± 15 mm ± 20 mm
Ułożenie prętów (w stosunku do wymagań w Dokumentacji Projektowej): a) otulina zbrojenia – zmniejszenie wymiaru		< 5 mm
b) otulina zbrojenia – zwiększenie wymiaru w zależności od całkowitej grubości elementu (h)	dla $h \leq 0,5$ m dla $0,5 \text{ m} < h \leq 1,5$ m dla $h > 1,5$ m	± 10 mm ± 15 mm ± 20 mm
c) odległość między sąsiednimi równoległymi prętami	dla $a \leq 0,05$ m dla $0,05 \text{ m} < a \leq 0,20$ m dla $0,20 \text{ m} < a \leq 0,40$ m dla $a > 0,40$ m	± 10 mm ± 15 mm ± 20 mm ± 30 mm
d) odchylenia ułożenia prętów zbrojenia w stosunku do wymiarów elementu (b – całkowita grubość lub szerokość elementu)	dla $b \leq 0,25$ m dla $0,25 \text{ m} < b \leq 0,50$ m dla $0,50 \text{ m} < b \leq 1,50$ m dla $b > 1,50$ m	± 10 mm ± 15 mm ± 20 mm ± 30 mm

Niezależnie od tolerancji podanych w tabeli obowiązują następujące wytyczne:

1. dopuszczalna wielkość miejscowego wykrzywienia nie powinna przekraczać 4 mm,
2. dopuszczalne odchylenie strzemion od linii prostopadłej do zbrojenia podłużnego nie powinno przekraczać 3%,
3. różnica w wymiarach oczek siatki nie powinna przekraczać ± 3 mm,
4. dopuszczalna różnica w wykonaniu siatki na jej długości nie powinna przekraczać ± 25 mm,
5. liczba uszkodzonych skrzyżowań w dostarczonych na budowę siatkach nie powinna przekraczać 20 % w stosunku do wszystkich skrzyżowań w siatce. Liczba uszkodzonych skrzyżowań na jednym przecię nie może przekraczać 25 % ogólnej ich liczby na tym przecię,
6. różnice w rozstawie między prętami głównymi w płycie nie powinny przekraczać $\pm 0,5$ cm,
7. różnice w rozstawie strzemion nie powinny przekraczać ± 2 cm.

7. OBMIAR

Ogólne zasady obmiaru robót podano w Specyfikacji D.M.00.00.00.

Jednostką obmiaru dla zbrojenia jest 1 [kg] wbudowanej stali zbrojeniowej.

Do obliczania należności przyjmuje się teoretyczną ilość [kg] zmontowanego zbrojenia tj. łączną długość prętów poszczególnych średnic pomnożoną odpowiednio przez ich ciężar jednostkowy kg/m. Nie dolicza się stali użytej na zakłady przy łączeniu prętów, przekładek montażowych ani drutu wiązałkowego. Nie uwzględnia się też zwiększonej ilości materiału w wyniku stosowania przez Wykonawcę prętów o średnicach większych od wymaganych w Dokumentacji Projektowej.

8. ODBIÓR ROBÓT

Ogólne zasady odbioru robót podano w Specyfikacji D.M.00.00.00.

Do odbioru Wykonawca zobowiązany jest przedstawić:

- Dokumentację Projektową z naniesionymi zmianami i uzupełnieniami, dokonanymi w trakcie wykonywania robót,
- dziennik budowy,

Na podstawie wyników badań wg punktu 6 należy sporządzić protokoły odbioru robót częściowych i ostatecznych. Roboty zanikające należy wpisać do dziennika budowy.

Jeżeli wszystkie badania dały wyniki dodatnie, wykonane roboty należy uznać za zgodne z wymaganiami niniejszej SST i odpowiednich norm. Jeżeli choć jedno badanie dało wynik ujemny, wykonane roboty należy uznać za niezgodne z wymaganiami norm i Kontraktu. W takiej sytuacji Wykonawca obowiązany jest doprowadzić roboty do zgodności z SST i odpowiednimi normami i przedstawić je do ponownego odbioru.

9. PŁATNOŚĆ

Cena jednostkowa wykonania 1 kg zbrojenia obejmuje:

- ▲ prace pomiarowe i przygotowawcze,
- ▲ zakup i dostarczenie materiałów,
- ▲ wykonanie badań stali,
- ▲ gięcie, dostarczenie i montaż niezbędnych prętów montażowych i dystansowych,
- ▲ oczyszczenie i wyprostowanie prętów zbrojeniowych,
- ▲ wygięcie, przycinanie prętów,
- ▲ łączenie spawane „na styk” lub „na zakład” oraz montaż zbrojenia przy użyciu drutu wiązałkowego w deskowaniu zgodnie z Dokumentacją Projektową i niniejszą Specyfikacją,
- ▲ oczyszczenie terenu robót,
- ▲ usunięcie odpadów zbrojenia na składowisko Wykonawcy,
- ▲ wykonanie wymaganych badań i kontroli.

10. PRZEPISY ZWIĄZANE

- PN-63/B-06251 Roboty betonowe i żelbetowe. Wymagania techniczne.
- PN-89/H-84023.06 Stal określonego stosowania. Stal do zbrojenia betonu. Gatunki.
- PN-89/H-84023.01 Stal określonego stosowania. Wymagania ogólne. Gatunki.
- PN-82/H-93215 Walcówka i pręty stalowe do zbrojenia betonu.
- PN-91/S-10042 Obiekty mostowe. Konstrukcje betonowe, żelbetowe i sprężone. Projektowanie.
- PN-S-10040:1999 Obiekty mostowe. Konstrukcje betonowe, żelbetowe i sprężone. Wymagania i badania.
- PN-EN ISO 7438:2002 Metale. Próba zginania.
- PN-EN 10002-1:2004 Metale. Próba rozciągania. Część 1: Metoda badania w temperaturze otoczenia.
- Zalecenia stosowania w budownictwie mostowym nowych gatunków i asortymentów stali. IBDiM, Warszawa 2002 r.

M.13.00.00. BETON KONSTRUKCYJNY

1. WSTĘP

1.1. Przedmiot SST

Przedmiotem niniejszej SST są wymagania dotyczące wykonania i odbioru robót betonowych w ramach zadania: **PRZEBUDOWA DROGI POWIATOWEJ NR 1139G W M. DAMNO WRAZ Z PRZEBUDOWĄ MOSTU JNI 06240063.**

1.2. Zakres stosowania SST

Szczegółowa Specyfikacja Techniczna jest stosowana jako dokument przetargowy i kontraktowy przy zlecaniu i realizacji robót wymienionych w punkcie 1.1.

1.3. Zakres robót objętych SST

Ustalenia zawarte w niniejszej Specyfikacji mają zastosowanie przy wykonywaniu:

- beton pali,
- beton podpór,
- beton ustroju nośnego,
- beton płyt przejściowych,
- beton kap,
- betonu oczepu ścianki

1.4. Określenia podstawowe

- 1.4.1. Beton - materiał powstały ze zmieszania cementu, kruszywa grubego i drobnego, wody oraz ewentualnych domieszek i dodatków, który uzyskuje swoje właściwości w wyniku hydratacji cementu.
- 1.4.2. Beton zwykły - beton o gęstości w stanie suchym większej niż 2000 kg/m³, ale nie przekraczającej 2600 kg/m³.
- 1.4.3. Beton konstrukcyjny - beton zwykły według PN-EN 206-1[5] w monolitycznych elementach drogowego obiektu inżynierskiego o wytrzymałości na ściskanie nie mniejszej niż C20/25 i o dodatkowych ustalonych właściwościach.
- 1.4.4. Mieszanka betonowa - całkowicie wymieszane składniki betonu, które są jeszcze w stanie umożliwiającym zagęszczenie wybraną metodą.
- 1.4.5. Klasa wytrzymałości na ściskanie - symbol literowo-liczbowy np. C30/37 klasyfikujący beton pod względem jego wytrzymałości na ściskanie. Klasy wytrzymałości na ściskanie betonu według PN-EN 206-1[5] określane są na podstawie wytrzymałości charakterystycznej na ściskanie w 28 dniu dojrzewania na próbkach walcowych o średnicy 150 mm i wysokości 300 mm ($f_{ck,cyl}$) lub na próbkach sześciennych o boku 150 mm ($f_{ck,cube}$) pielęgnowanych zgodnie z PN-EN 12390-2
- 1.4.6. Stopień mrozoodporności - symbol literowo-liczbowy (np. F200) klasyfikujący beton pod względem jego odporności na działanie mrozu; liczba po literze F oznacza wymaganą liczbę cykli zamrażania i odmrażania próbek betonowych.
- 1.4.7. Oddziaływanie środowiska - takie oddziaływania chemiczne i fizyczne na beton, które wpływają na niego lub na zbrojenie lub inne znajdujące się w nim elementy metalowe, a które nie zostały uwzględnione jako obciążenie w projekcie konstrukcyjnym.
- 1.4.8. Pozostałe określenia podstawowe są zgodne z wymaganiami odpowiednich Polskich Norm i definicjami podanymi w D.M.00.00.00 „Wymagania ogólne”, pkt. 1.4.

1.5. Ogólne wymagania dotyczące Robót

Ogólne wymagania dotyczące robót podano w Specyfikacji D.M.00.00.00.

Wykonawca robót jest odpowiedzialny za jakość ich wykonania oraz za zgodność z Dokumentacją Projektową, SST i poleceniami Inspektora Nadzoru.

2. MATERIAŁY

2.1. Ogólne wymagania dotyczące materiałów

Ogólne wymagania dotyczące materiałów, ich pozyskiwania i składowania, podano w D.M.00.00.00 „Wymagania ogólne”.

Do betonu konstrukcyjnego należy stosować materiały dopuszczone do obrotu i stosowania. Należy stosować materiały, które są oznakowane znakiem CE lub B i dla których Wykonawca przedstawi deklarację zgodności z Polską Normą, normą zharmonizowaną, aprobatą techniczną IBDiM lub europejską aprobatą techniczną.

2.2. Wymagania dotyczące betonu konstrukcyjnego

Beton konstrukcyjny powinien mieć wytrzymałość określoną klasą wytrzymałości na ściskanie według PN-EN 206-1 [5] zgodną z wymaganiami ustalonymi dla klas ekspozycji betonu według PN-EN 206-1 [5] i PN-B-06265 [21] oraz odpowiadać wymaganiom podanym w dokumentacji projektowej.

Beton w elementach konstrukcji narażonych na agresywne oddziaływanie zamrażania /rozmarzania bez środków odladzających albo ze środkami odladzającymi powinien wykazywać odporność na działanie mrozu oznaczoną stopniem mrozoodporności według PN-B-06250 [22] nie mniejszą niż:

- F100 w klasie ekspozycji XF1,
- F150 w klasach ekspozycji XF2 i XF3,
- F200 w klasie ekspozycji XF4.

Beton w elementach konstrukcji narażonych na oddziaływanie środowiska chemicznie agresywnego powinien wykazywać odporność na penetrację wody pod ciśnieniem według PN-EN 12390-8 [35] mierzoną maksymalną głębokością penetracji nie większą niż:

- 60 mm w klasie ekspozycji XA1,
- 50 mm w klasie ekspozycji XA2,
- 40 mm w klasie ekspozycji XA3.

Beton w elementach konstrukcji narażonych na korozję spowodowaną chlorkami w klasach ekspozycji XD3 i XS3 powinien wykazywać odporność na penetrację wody pod ciśnieniem według PN-EN 12390-8 [35] mierzoną maksymalną głębokością penetracji nie większą niż 40 mm.

2.3. Składniki mieszanki betonowej

2.3.1. Cement

Do wykonania betonu konstrukcyjnego w elementach obiektu drogowego powinny być zastosowane cementy portlandzkie, spełniające wymagania PN-EN 197-1[4]:

- cement portlandzki CEM I o całkowitej zawartości alkaliów $\text{Na}_2\text{O}_{\text{eq}}$ według PN-EN 196-2 [2] do 0,8 % i początku wiązania według PN-EN 196-3 [3] powyżej 120 minut,
- cement portlandzki żuźlowy CEM II/A-S o całkowitej zawartości alkaliów $\text{Na}_2\text{O}_{\text{eq}}$ według PN-EN 196-2 [2] do 0,8 %,
- cement portlandzki żuźlowy CEM II/B-S o całkowitej zawartości alkaliów $\text{Na}_2\text{O}_{\text{eq}}$ według PN-EN 196-2 [2] do 0,9% .

Do wykonania betonu sprężonego w elementach obiektu drogowego powinien być stosowany cement CEM I.

Do wykonania betonu konstrukcyjnego w elementach masywnych obiektu drogowego zaleca się stosowanie ww rodzajów cementu o niskim cieple hydratacji (LH) zgodnie z PN-EN 197-1. Dopuszcza się również zastosowanie cementu CEM III/A, z wyjątkiem elementów narażonych na oddziaływanie środowiska w klasie ekspozycji XF4.

Do betonu konstrukcyjnego w elemencie narażonym na oddziaływanie środowiska w klasach ekspozycji XA2 i XA3 oraz XD3, XS3 powinien być zastosowany cement CEM I odporny na siarczany (SR), zgodny z PN-EN 197-1[4] lub cement o wysokiej odporności na siarczany (HSR) CEM III/A, zgodny z normą PN-B-197-1 [4]. Dopuszcza się, w razie potrzeby, zastosowanie cementów o wysokiej wytrzymałości wczesnej (R). Do betonu klasy wytrzymałości na ściskanie wyższej niż C30/37 powinien być stosowany cement klasy nie niższej niż 42,5.

2.3.2. Kruszywo.

Kruszywo powinno spełniać wszystkie wymagania normy *PN-86/B-06712* (wymagania dla kruszyw do betonów klasy powyżej C20/25). Powinno składać się z elementów niewrażliwych na przemarzanie, nie zawierających składników łamliwych, pyłących czy o budowie warstwowej, gipsu ani rozpuszczalnych siarczanów, piryków, piryków gliniastych i składników organicznych. Wykonawca powinien dostarczyć pisemne stwierdzenie, w oparciu o wykonane badania mineralogiczne, o braku obecności form krzemionki (opal, chalcedon, trydymit,) i wapieni dolomitycznych reaktywnych w stosunku do alkaliów zawartych w cemencie, wykonując niezbędne badania laboratoryjne

2.3.2.1. Kruszywo grube.

Betony klas powyżej C25/30

Do betonów klas C25/30 i wyższych należy stosować wyłącznie grysy granitowe lub bazaltowe o maksymalnym wymiarze ziarna do 16 mm. Stosowanie grysów z innych skał dopuścić można pod warunkiem zbadania ich w placówce badawczej wskazanej przez GDDP, i uzyskania wyników spełniających podane niżej wymagania. Do betonu klasy C20/25 i niżej można stosować żwir o maksymalnym wymiarze ziarna do 31.5 mm.

Grysy powinny odpowiadać następującym wymaganiom:

- ⤴ zawartość pyłów mineralnych do 1%
- ⤴ zawartość ziaren nieforemnych (wydłużonych i płaskich) do 20%
- ⤴ wskaźnik rozkruszenia:
 - – dla grysów granitowych do 16%

- – dla grysów bazaltowych i innych do 8%
- ▲ nasiąkliwość do 1.2%
- ▲ mrozoodporność wg metody bezpośredniej do 2%
- ▲ mrozoodporność wg zmodyfikowanej metody bezpośredniej (wg BN-84/6774-02) do 10%
- ▲ potencjalna reaktywność alkaliczna kruszywa określona wg PN-B-06714-46:1992P – stopień „0”
- ▲ zawartość związków siarki do 0.1%
- ▲ zawartość zanieczyszczeń obcych do 0.25%
- ▲ zawartość zanieczyszczeń organicznych niedająca barwy ciemniejszej od wzorcowej

Żwir powinien spełniać wymagania *PN-86/B-06712* "Kruszywa mineralne do betonu" dla klasy C25/30 w zakresie cech fizycznych i chemicznych. Ponadto ogranicza się do 10% mrozoodporność żwiru badaną zmodyfikowaną metodą bezpośrednią. W kruszywie grubym, tj. w grysach i żwirach nie dopuszcza się grudek gliny. Zaleca się, aby zawartość podziarna nie przekraczała 5%, a nadziarna 10%.

Kruszywo pochodzące z każdej dostawy musi być poddane badaniom niepełnym obejmującym:

- ▲ oznaczenie składu ziarnowego wg PN-78/B-06714/15
- ▲ oznaczenie zawartości ziaren nieforemnych wg PN-78/B-06714/16
- ▲ oznaczenie zawartości pyłów mineralnych wg PN-78/B-06714/13
- ▲ oznaczenie zawartości zanieczyszczeń obcych wg PN-78/B-06714/12
- ▲ oznaczenie zawartości grudek gliny (oznaczać jak zawartość zanieczyszczeń obcych)

Należy zobowiązać dostawcę do przekazywania dla każdej partii kruszywa wyników badań pełnych oraz okresowo wynik badania specjalnego dotyczącego reaktywności alkalicznej.

2.3.2.2. Kruszywo drobne.

Kruszywem drobnym powinny być piaski o uziarnieniu do 2 mm pochodzenia rzeczno lub kompozycja piasku rzeczno i kopalnianego uszlachetnionego.

Zawartość poszczególnych frakcji w stosie okrucowym piasku powinna wynosić:

- ▲ do 0.25 mm 14 do 19%, do 0.5 mm 33 do 48%
- ▲ do 1 mm 57 do 76% z jednoczesnym spełnieniem wymagań zawartych w punkcie c) wg normy PN-78/B-06714/15

Piasek powinien spełniać następujące wymagania :

- ▲ zawartość pyłów mineralnych do 1.5%
- ▲ potencjalna reaktywność alkaliczna kruszywa określona wg PN-B-06714-46:1992P – stopień „0”
- ▲ zawartość związków siarki do 0.2%
- ▲ zawartość zanieczyszczeń obcych do 0.25%
- ▲ zawartość zanieczyszczeń organicznych niedająca barwy ciemniejszej od wzorcowej.

W kruszywie drobnym nie dopuszcza się grudek gliny. Piasek pochodzący z każdej dostawy musi być poddany badaniom niepełnym obejmującym :

- ▲ oznaczenie składu ziarnowego wg PN-78/B-06714/15
- ▲ oznaczenie zawartości pyłów mineralnych wg PN-78/B-06714/13
- ▲ oznaczenie zawartości zanieczyszczeń obcych wg PN-78/B-06714/12
- ▲ oznaczenie zawartości grudek gliny (oznaczać jak zawartość zanieczyszczeń obcych).

Należy zobowiązać dostawcę do przekazywania dla każdej dostawy piasku wyników badań pełnych oraz okresowo wynik badania specjalnego dotyczącego reaktywności alkalicznej.

2.3.2.3 Uziarnienie kruszywa.

Mieszanki kruszywa drobnego i grubego wymieszane w odpowiednich proporcjach powinny utworzyć stałą kompozycję granulometryczną, która pozwoli na uzyskanie wymaganych właściwości zarówno świeżego betonu (konsystencja, jednorodność, urabialność, zawartość powietrza) jak i stwardniałego (wytrzymałość, przepuszczalność, moduł sprężystości, skurcz). Krzywa granulometryczna powinna zapewnić uzyskanie maksymalnej szczelności betonu przy minimalnym zużyciu cementu i wody. Szczególną uwagę należy zwrócić na uziarnienie piasku w celu zredukowania do minimum wydzielania mleczka cementowego. Kruszywo powinno składać się z co najmniej 3 frakcji; dla frakcji najdrobniejszej pozostałość na sicie o boku oczka 5 mm nie może być większa niż 5%. Poszczególne frakcje nie mogą zawierać uziarnienia przynależnego do frakcji niższej w ilości przewyższającej 15% i uziarnienia przynależnego do frakcji wyższej w ilości przekraczającej 10% całego składu frakcji. Zaleca się betony klasy C30/37 i wyżej wykonywać z kruszywem o uziarnieniu ustalonym doświadczalnie, podczas projektowania składu mieszanki betonowej.

Do betonu klasy C20/25 i C25/30 należy stosować kruszywo o łącznym uziarnieniu mieszczącym się w granicach według tabeli poniżej.

Zalecane graniczne uziarnienie kruszywa.

Bok oczka sita: [mm]	Przechodzi przez sito [%]	
	Kruszywo do 16 mm	Kruszywo 1 do 31mm
0,25	3 do 8	2 do 8
0,50	7 do 20	5 do 18
1,0	12 do 32	8 do 28
2,0	21 do 42	14 do 37
4,0	36 do 56	23 do 47
8,0	60 do 76	38 do 62
16,0	100	62 do 80
31,5		100

Maksymalny wymiar ziaren kruszywa powinien pozwalać na wypełnienie mieszanką każdej części konstrukcji przy uwzględnieniu urabialności mieszanki, ilości zbrojenia i grubości otuliny.

Wykonawca powinien przedstawić deklarację własności użytkowych dla kruszywa wg PN-EN 12620.

2.3.3. Woda.

Woda zarobowa do betonu powinna odpowiadać wymaganiom PN-EN 1008 [13]. Stosowanie wody pitnej nie wymaga badań. Zabrania się stosowania wody z systemów recyklingu.

2.3.4. Domieszki do betonu i dodatki mineralne.

Do betonu zaleca się stosowanie domieszek modyfikujących właściwości mieszanki lub stwardniałego betonu, poprawiających właściwości betonu lub zapewniających uzyskanie specjalnych właściwości. Zawartość całkowita stosowanych domieszek do betonu powinna być zgodna z wymaganiami PN-EN 206-1 [5].

Do betonu przeznaczonego do wykonania elementów narażonych na oddziaływanie środowiska w klasach ekspozycji: XF2, XF3, XF4 zaleca się stosowanie domieszki napowietrzającej. Przydatność domieszek do betonu powinna być ustalona na podstawie wymagań określonych w PN-EN 934-1 [11] i PN-EN 934-2 [12]. W składzie i właściwościach stosowanych domieszek, z uwagi na trwałość betonu, szczególnie istotne są:

- ▲ zawartość chloru i chlorków rozpuszczalnych w wodzie,
- ▲ zawartość alkaliów,
- ▲ oddziaływanie korozyjne.

W przypadku stosowania więcej niż jednej domieszki kompatybilność tych domieszek należy sprawdzić w badaniach wstępnych. Kompatybilność domieszki napowietrzającej z innymi domieszkami należy stwierdzić na podstawie kryteriów dotyczących domieszek napowietrzających, określonych w PN-EN 934-2 [12]. Stosowanie domieszki napowietrzającej w betonie wykonanym z cementu innego niż CEM I wymaga także sprawdzenia w badaniach wstępnych, odniesionych do kryteriów zawartych w PN-EN 934-2 [12].

Dopuszcza się stosowanie do betonu dodatku pyłu krzemionkowego według PN-EN 13263-1[40].

2.4. Skład mieszanki betonowej

Skład mieszanki betonowej powinien być ustalony zgodnie z PN-EN 206-1 [5] tak, aby przy najmniejszej ilości wody zapewnić szczelne ułożenie mieszanki w wyniku zagęszczenia przez wibrowanie. Skład ustala laboratorium Wykonawcy lub inne laboratorium na jego zlecenie. Ustalona receptura mieszanki betonowej powinna być przedstawiona Inspektorowi nadzoru do zatwierdzenia wraz z wynikami badań laboratoryjnych poszczególnych składników mieszanki oraz wynikami potwierdzającymi uzyskanie założonych wymaganych właściwości mieszanki betonowej i betonu. Receptura powinna być przedłożona z takim wyprzedzeniem czasowym, które umożliwi Inspektorowi nadzoru sprawdzenie właściwości poszczególnych składników, mieszanki betonowej oraz betonu na podstawie zarobu próbnego, a w przypadku braku zatwierdzenia opracowanie nowej recepty, tj. min. 3 tygodnie.

Współczynnik woda/cement (w/c), określany jako stosunek efektywnej zawartości wody do zawartości cementu w mieszance nie powinien być większy niż 0,45 w przypadku klasy wytrzymałości betonu C30/37 i wyższej lub nie większy niż 0,50 w przypadku klasy betonu C25/30.

Minimalna zawartość cementu w mieszance betonowej nie powinna być mniejsza niż wymagana, w zależności od klas ekspozycji betonu według PN-EN 206-1[5] i PN-B- 06265[21].

W klasach ekspozycji XD3 i XS3 minimalna zawartość cementu w mieszance betonowej nie powinna być mniejsza niż 380 kg/m³, a współczynnik woda/cement (w/c) nie powinien być większy niż 0,40.

Maksymalna zawartość cementu w mieszance betonowej nie powinna być większa niż:

- ▲ 400 kg/m³ dla betonu klasy C25/30,
- ▲ 450 kg/m³ dla betonów klasy C 30/37 i wyższych.

Dopuszcza się przekroczenie tych ilości o 10% w uzasadnionych przypadkach za zgodą Inspektora nadzoru.

Zawartość chlorków w betonie nie powinna przekraczać maksymalnych wartości podanych w PNEN 206-1[5].

Zawartość powietrza w mieszance betonowej badana zgodnie z PN-EN 12350-7 [31] nie powinna wykroczać:

- ⤴ powyżej 2 %, w przypadku niestosowania domieszki napowietrzającej,
- ⤴ poza granice przedziałów podanych w poniższej tabelicy, w przypadku stosowania domieszki napowietrzającej do wykonania elementów narażonych na oddziaływanie środowiska w klasach ekspozycji: XF2, XF3, XF4:

Klasa konsystencji mieszanki betonowej powinna być dostosowana do warunków zagęszczenia i zabudowy. Klasa konsystencji mieszanki betonowej według metody opadu stożka badana zgodnie z PN-EN 12350-2 [30] powinna wynosić: S2 (od 50 mm do 90 mm) lub S3 (od 100 mm do 150 mm).

Przy ustalaniu składu betonu średnia wytrzymałość na ściskanie f_{cm} próbek powinna być większa niż wartość f_{ck} z zapasem niezbędnym dla spełnienia kryteriów zgodności podanych w PN-EN 206-1 [5] p.8.2.1. Zaleca się, aby zapas był dwa razy większy niż przewidywane odchylenie standardowe i wynosił od 6 do 12 [MPa] ($f_{cm} > f_{ck} + 6-12$ [MPa]), przy czym f_{ck} oznacza wytrzymałość charakterystyczną betonu na ściskanie oznaczoną na próbkach sześciennych. W przypadku innych wyspecyfikowanych właściwości beton powinien spełniać wartości określone w specyfikacji z odpowiednim zapasem.

Inspektor nadzoru zatwierdza receptę i przekazuje Wykonawcy.

3. SPRZĘT

3.1. Ogólne wymagania dotyczące sprzętu

Ogólne wymagania dotyczące sprzętu podano w D.M.00.00.00 „Wymagania ogólne”.

Sprzęt do wykonania robót musi uzyskać akceptację Inspektora nadzoru.

3.2. Wytwórnia mieszanki betonowej

Mieszanka betonowa powinna być produkowana w zautomatyzowanych wytwórniach zapewniających:

- ⤴ dokładność dozowania poszczególnych składników,
- ⤴ dokonywanie pomiaru wilgotności kruszyw z automatyczną korektą dozowanej wody zarobowej do mieszanki,
- ⤴ równomierne rozprowadzenie składników,
- ⤴ uzyskanie jednorodnej konsystencji.

Wytwórnia powinna być przystosowana do pracy w warunkach zimowych, tzn. zaopatrzona w systemy ogrzewania wody i kruszyw oraz odpowiednie, termoizolowane pomieszczenia. Cement, kruszywa oraz dodatki proszkowe należy dozować masowo. Woda zarobowa, domieszki oraz ciekłe dodatki mogą być dozowane masowo lub objętościowo.

Dopuszczalne tolerancje dozowania składników mieszanki według PN-EN 206-1 [5] podano w tabelicy:

Składniki mieszanki betonowej	Cement, woda, kruszywo, domieszki i dodatki stosowane w ilości > 5 %	Domieszki i dodatki stosowane w ilości > 5 %
Dopuszczalne tolerancje (w % wagowo)	± 3 %	± 5 %

Wytwórnia powinna posiadać zakładowy system kontroli produkcji betonu zgodny z wymaganiami PN-EN 206-1 [5].

3.3. Warunki prowadzenia produkcji

Przed przystąpieniem do produkcji, wszystkie zespoły i urządzenia wytwórni mające wpływ na jakość produkowanej mieszanki betonowej zostaną komisyjnie sprawdzone, co zostanie potwierdzone protokołem podpisanym przez Wykonawcę i Inspektora nadzoru. Produkcja może się odbywać jedynie na podstawie receptury laboratoryjnej opracowanej przez Wykonawcę lub na jego zlecenie i zatwierdzone przez Inspektora nadzoru. Wykonawca (Producent mieszanki betonowej) musi mieć własne laboratorium lub też, za zgodą Inspektora nadzoru, zleci nadzór laboratoryjny niezależnemu laboratorium. Inspektor nadzoru będzie dysponował własnym laboratorium lub będzie wykorzystywał laboratorium Wykonawcy (Producenta), uczestnicząc w badaniach. Roboczy skład mieszanki laboratoryjnej przygotowuje Wykonawca (Producent), opracowując go na podstawie recepty laboratoryjnej. Skład mieszanki betonowej określony symbolem recepty powinien być wprowadzony do pamięci komputera węzła betoniarskiego. Czas mieszania składników powinien być ustalony doświadczalnie, w zależności od składu i wymaganej konsystencji produkowanej mieszanki oraz rodzaju

4. TRANSPORT

4.1. Ogólne wymagania dotyczące transportu

Ogólne wymagania dotyczące transportu podano w D.M.00.00.00 „Wymagania ogólne”.

4.2. Transport i przechowywanie cementu

Każda dostarczona partia cementu, różniąca się rodzajem, klasą wytrzymałości lub innymi właściwościami, powinna być magazynowana oddzielnie, tak aby można ją było łatwo zidentyfikować.

Warunki składowania cementu:

- ▲ cement w workach należy chronić przed deszczem i zawilgoceniem,
- ▲ cement luzem należy składować w silosach

Cement w workach należy przewozić środkami transportu zapewniającymi zabezpieczenie cementu przed zmoczeniem. Do transportu cementu luzem należy używać specjalnych wagonów kolejowych i ciężarówek, z cysternami przystosowanymi do załadunku grawitacyjnego, jak również wyposażonymi w regulowane urządzenia załadowczo-wyładowcze.

4.3. Transport i magazynowanie kruszywa

Transport kruszyw nie powinien powodować ich segregacji. Kruszywo należy magazynować na utwardzonym i odwodnionym podłożu w sposób umożliwiający separację różnych rodzajów kruszywa i zapobiegający przed ich zanieczyszczeniem.

4.4. Transport i przechowywanie domieszek i dodatków

Transport i przechowywanie domieszek i dodatków powinno być zgodne z odpowiednimi Polskimi Normami, aprobatami technicznymi oraz zaleceniami producenta.

4.5. Ogólne zasady transportu mieszanki betonowej

Organizacja transportu (dobór środków, czas trwania) powinna zapewnić dostarczenie do miejsca układania mieszanki betonowej o takim stopniu ciekłości, jaki został przyjęty przy ustalaniu składu betonu dla danego sposobu zagęszczania i rodzaju elementu obiektu. Podczas załadunku, transportu i rozładunku, a także transportu wewnętrznego na placu budowy, należy zminimalizować niepożądane zmiany jakości mieszanki betonowej, takie jak segregacja składników, wydzielanie się wody, wyciek zaczynu i wszelkie inne zmiany.

W czasie transportu mieszanki betonowej należy zachować następujące wymagania:

- ▲ mieszanka powinna być dostarczona na miejsce ułożenia w zasadzie bez przeładunku; w razie konieczności liczba przeładowań powinna być jak najmniejsza,
- ▲ pojemniki, w których przewożona jest mieszanka, powinny zapewnić możliwość stopniowego ich opróżniania oraz łatwość oczyszczania i przepłukiwania.

Transport mieszanki betonowej w pojemnikach samochodowych (gruzkach), mieszających ją w czasie jazdy, powinien być tak zorganizowany, aby wyładunek następował bezpośrednio nad miejscem ułożenia mieszanki lub - jeżeli jest to niemożliwe - w pobliżu betonowanego elementu obiektu. W miejscu układania mieszanka betonowa może być transportowana za pomocą:

- ▲ pomp zamontowanych na podwoziu samochodowym z ruchomym wysięgnikiem,
- ▲ pomp stacjonarnych z zastosowaniem systemu rurociągów i specjalistycznych urządzeń do betonu,
- ▲ urządzeń dźwigowych przy zastosowaniu specjalnych pojemników do przenoszenia mieszanki na miejsce jej układania.

Czas transportu mieszanki betonowej (od momentu załadowania samochodu do jego wyładunku) nie powinien przekraczać okresu wstępnego wiązania. W przypadku mieszanki betonowej nie zawierającej domieszek o działaniu opóźniającym, w temperaturze otoczenia atmosferycznego nie przekraczającej +20°C, pojemniki samochodowe należy całkowicie rozładować w czasie nie dłuższym niż 90 min, licząc od chwili pierwszego kontaktu wody z cementem. Warunki dostawy mieszanki betonowej do miejsca jej układania powinny być zgodne z wymaganiami PN-EN 206-1 [5].

5. WYKONANIE ROBÓT

5.1. Ogólne zasady wykonywania robót

Ogólne zasady wykonywania robót podano w D.M.00.00.00 „Wymagania ogólne”[1].

5.2. Zalecenia ogólne

5.2.1. Zgodność wykonywania robót z dokumentacją

Sposób wykonania robót powinien być zgodny z dokumentacją projektową, ST oraz wymaganiami odpowiednich Polskich Norm oraz dokumentacją technologiczną dostarczoną przez Wykonawcę i zatwierdzoną przez Inspektora nadzoru.

Dokumentacja technologiczna dostarczona przez Wykonawcę powinna zawierać Program Zapewnienia Jakości (PZJ) oraz projekt organizacji i harmonogram robót uwzględniający wszystkie warunki, w jakich będą wykonywane roboty betonowe, projekty wykonawcze rusztowań i deskowań, projekt technologiczny betonowania.

Projekt technologiczny betonowania powinien obejmować:

- ▲ organizację ruchu na drogach dojazdowych do terenu budowy i drogach na terenie budowy,
- ▲ specyfikację betonu, receptury mieszanek betonowych, wymagania dodatkowe dotyczące betonu,
- ▲ sposób wytwarzania mieszanki betonowej,
- ▲ sposób transportu mieszanki betonowej,

- ⤴ projekt betonowania zawierający ustawienie pomp do podawania mieszanki betonowej,
- ⤴ harmonogram betonowania, który powinien określać m.in.: prędkość układania i zagęszczania mieszanki betonowej, kierunki betonowania, fazy betonowania i planowane czasy ich realizacji, wykaz przerw w betonowaniu oraz sposób łączenia betonu w przerwach,
- ⤴ sposób pielęgnacji betonu,
- ⤴ sposób i warunki rozformowania konstrukcji,
- ⤴ metodologię naprawy ewentualnych błędów wykonania, w tym naprawy powierzchni betonu,
- ⤴ zestawienie wymaganych badań i pomiarów.

5.2.2. Zakres robót

Podstawowe czynności związane z wykonywaniem robót betonowych obejmują:

- ⤴ roboty przygotowawcze, w tym montaż rusztowania i deskowania,
- ⤴ wytwarzanie mieszanki betonowej,
- ⤴ układanie i zagęszczanie mieszanki betonowej,
- ⤴ pielęgnację betonu,
- ⤴ demontaż deskowania i rusztowania,
- ⤴ wykańczanie powierzchni betonu,
- ⤴ roboty wykończeniowe.

5.3. Roboty przygotowawcze

Przed przystąpieniem do betonowania, Inspektor nadzoru powinien potwierdzić prawidłowość wykonania robót poprzedzających betonowanie, a w szczególności:

- ⤴ prawidłowość montażu rusztowania i deskowania,
- ⤴ prawidłowość wykonania zbrojenia,
- ⤴ zgodność rzędnych z dokumentacją projektową,
- ⤴ czystość powierzchni wewnętrznej deskowania oraz obecność przekładek dystansowych zapewniających wymaganą grubość otulenia prętów zbrojeniowych,
- ⤴ przygotowanie powierzchni betonu uprzednio ułożonego (np. w miejscu przerw roboczych),
- ⤴ prawidłowość wykonania wszystkich robót zanikających (np. wykonania przerw dylatacyjnych, warstw izolacyjnych, ułożenia łożysk itp.),
- ⤴ prawidłowość rozmieszczenia i zamocowania w sposób niezawodny elementów, które przewidziane są do wbetonowania (kanały, wpusty, sączki, kotwy, rury itp.),
- ⤴ gotowość sprzętu i urządzeń do betonowania.

5.3.1. Deskowania

Należy zapewnić wysoką jakość deskowania i jego montażu. Wybór systemu deskowania należy do Wykonawcy. System powinien zapewnić ciągłość wykonywanej pracy oraz uzyskanie wymaganej powierzchni betonu. Zastosowany system musi być zatwierdzony przez Inspektora nadzoru.

Wykonawca dostarczy projekt techniczny deskowań wykonany w oparciu o rysunki zawarte w dokumentacji projektowej lub według własnego opracowania. Projekt deskowań powinien być każdorazowo oparty na obliczeniach statycznych. Ustalona konstrukcja deskowań powinna być sprawdzona na siły wywołane parciem świeżej masy betonowej i uderzania przy jej wylewaniu z pojemników z uwzględnieniem szybkości betonowania, sposobu zagęszczania i obciążania pomostami roboczymi. Poza tym w trakcie projektowania deskowania należy uwzględnić szerokość deskowania, kierunek jego ułożenia, podział na odcinki, rozstaw i rozmieszczenie kotew, aby ze względu na właściwości betonu do odwzorowania powierzchni deskowania, nie doprowadzić do wizualnego zaburzenia zaplanowanej kompozycji architektonicznej.

Wykonanie deskowań powinno uwzględniać podniesienie wykonawcze związane ze strzałką konstrukcji, ugięciem i osiadaniem rusztowań pod wpływem ciężaru ułożonego betonu.

Konstrukcja deskowania powinna spełniać następujące warunki:

- ⤴ zapewnić odpowiednią sztywność i niezmienność kształtu konstrukcji,
- ⤴ zapewnić odpowiednią szczelność. W tym celu należy stosować uszczelki na łączeniach elementów deskowania, które zapewniają jego pełną szczelność i pozwolą uniknąć nawet najmniejszych wycieków. Połączenia na śruby między płytami są niedozwolone. Większe wypływy mogą prowadzić nie tylko do zmian barwy betonu, ale także do osłabienia nośności konstrukcji. Nieszczelne deskowania mogą też być przyczyną tzw. „firanek” na powierzchni betonu, powstałych w wyniku wykonywania elementu w sekcjach poziomych i naciekania mleczka z warstwy wbudowywanej w warstwę już związaną. Powyższe wady powierzchni betonu są niedopuszczalne,
- ⤴ wykazywać odporność na deformacje pod wpływem warunków atmosferycznych,
- ⤴ powierzchnie deskowań stykających się z betonem powinny być pokryte warstwą środka adhezyjnego, zaakceptowanego przez Inspektora nadzoru. Do deskowań należy stosować środki adhezyjne, przy przestrzeganiu warunków:
 - należy właściwie dobrać środek do warunków atmosferycznych,
 - środek należy równomiernie nanieść na powierzchnię deskowania,

- nadmiar środka należy zebrać (zbyt duża ilość może spowodować odbarwienie powierzchni).
- ▲ zapewnić wykończenie widocznych powierzchni betonu, zgodnie z wymaganiami dokumentacji projektowej.

W tym celu :

- w przypadku deskowania ze sklejki wodoodpornej należy dążyć do wyeliminowania możliwości wystąpienia tzw. „ marmurków ” powstających w wyniku osadzania się kropeł wody na niechlonnej powierzchni deskowania. Lokalnie powstają wówczas miejsca o różnych wartościach w/c, które prowadzą do powstania jasnych i ciemniejszych plam, beton o mniejszym w/c ma ciemniejszy kolor, zaś beton o wyższym w/c jest jaśniejszy,
- w przypadku deskowania stalowego należy dążyć do wyeliminowania powstawania odbarwień w postaci rdzawych plam.

Deskowania powinny być, przed wypełnieniem mieszanką betonową, dokładnie sprawdzone i odebrane, aby wykluczały możliwość jakichkolwiek zniekształceń lub odchyień w wymiarach betonowej konstrukcji. Wykonawca powinien zawiadomić Inspektora nadzoru, o tym że deskowania są gotowe do wypełnienia betonem, na tyle wcześniej, aby Inspektor nadzoru był w stanie dokonać inspekcji deskowania przed ułożeniem betonu.

Dopuszcza się następujące odchylenia deskowania od wymiarów nominalnych przewidzianych dokumentacją projektową :

- ▲ rozstaw żeber deskowań $\pm 0,5 \%$ i nie więcej niż 2 cm,
- ▲ grubość desek jednego elementu deskowania $\pm 0,2$ cm,
- ▲ odchylenia deskowań od prostoliniowości lub od płaszczyzny o 1 %,
- ▲ odchylenie ścian od pionu o $\pm 0,2 \%$, lecz nie więcej niż 0,5 cm,
- ▲ wybrzuszenie powierzchni o $\pm 0,2$ cm na odcinku 3 m,
- ▲ odchyłki wymiarów wewnętrznych deskowania (przekrojów betonowych):
- ▲ 0,2 % wysokości, lecz nie więcej niż - 0,5 cm, + 0,5 % wysokości, lecz nie więcej niż + 2 cm,
- ▲ 0,2 % grubości (szerokości), lecz nie więcej niż -0,2 cm, + 0,5 % grubości (szerokości), lecz nie więcej niż + 0,5 cm.

Dopuszczalne ugięcia deskowań:

- ▲ 1/200 l - w deskach i belkach pomostów,
- ▲ 1/400 l - w deskach deskowań widocznych powierzchni mostów betonowych i żelbetowych,
- ▲ 1/250 l - w deskach deskowań niewidocznych powierzchni mostów betonowych i żelbetowych.

Wszystkie deskowania powinny być tego samego typu, dostarczone przez jednego producenta. Wszystkie krawędzie betonu powinny być ścięte za pomocą listwy trójkątnej. Listwy te muszą być następnie usuwane z wykonanej konstrukcji.

5.3.2. Rusztowania

Rusztowania i ich posadowienie dla ustroju niosącego należy wykonywać według projektu technologicznego, opartego na obliczeniach statyczno-wytrzymałościowych. Rusztowania muszą uwzględniać podniesienie wykonawcze ustroju niosącego (podane w dokumentacji projektowej) oraz wpływ osiadania samych podpór tymczasowych przyjętych przez Wykonawcę. Sposób posadowienia rusztowania mostów należy uzgodnić z administratorem cieku lub rzeki oraz uzyskać wszelkie pozwolenia.

W konstrukcji rusztowań można dopuścić następujące odchylenia od wymiarów lub położenia:

- ▲ zmniejszenie przekroju elementu nie więcej niż o 15%,
- ▲ odchylenie rozstawu pali lub ram do 5 % , lecz nie więcej niż o 20 cm,
- ▲ odchylenie od pionu pali lub ram do 0,01 radiana w mierze łukowej, lecz nie więcej niż wychylenie o ± 10 cm w poziomie w mierze liniowej,
- ▲ różnice w rozstawie belek poprzecznych (oczepów) lub podłużnic (rygli lub dźwigarów) o ± 20 cm,
- ▲ różnice w położeniu górnej krawędzi oczepu + 2 cm i - 1 cm,
- ▲ strzałki różne od obliczeniowych do 10 %.

Na wierzchu rusztowań powinny być pomosty z desek z obustronnymi poręczami wysokości co najmniej 1,10 m i z krawędziami wysokości 0,15 m.

5.4. Wytwarzanie mieszanki betonowej

Wytwarzanie mieszanki betonowej powinno odbywać się wyłącznie w wytwórni betonu, która może zapewnić spełnienie żądanych w ST wymagań. Wytwarzanie mieszanki betonowej powinno odbywać się na podstawie roboczej receptury mieszanki zaakceptowanej przez Inspektora nadzoru. Składniki powinny się mieszać w mieszalnikach planetarnych, talerzowych jedno lub dwuwałowych. Czas mieszania powinien być ustalony doświadczalnie w zależności od składu mieszanki betonowej oraz od rodzaju urządzenia mieszającego, do momentu uzyskania jednorodnego wyglądu mieszanki betonowej, jednak nie powinien być krótszy niż 2 minuty.

Domieszki, jeśli są stosowane, należy dodawać podczas zasadniczego procesu mieszania, z wyjątkiem domieszek znacznie redukujących ilość wody, które można dodawać po zasadniczym procesie

mieszania. W drugim przypadku mieszankę betonową należy powtórnie mieszać do momentu, aż domieszka będzie całkowicie rozproszona w zarobie lub ładunku oraz osiągnie swoją pełną skuteczność.

5.5.Podawanie, układanie i zagęszczanie mieszanki betonowej

5.5.1. Roboty przed rozpoczęciem układania mieszanki betonowej

Przed rozpoczęciem układania mieszanki betonowej należy sprawdzić prawidłowość wykonania wszystkich robót poprzedzających betonowanie zgodnie z pkt. 5.3.

Deskowanie należy powleć środkiem antyadhezyjnym, który powinien być dobrany i stosowany w taki sposób, aby nie miał szkodliwego wpływu na beton, stal zbrojeniową, deskowanie i konstrukcją.

Należy pamiętać o wykonaniu wszelkiego rodzaju otworów, nisz, zagłębień, zamocowań zgodnie z dokumentacją projektową. Wszystkie konsekwencje wynikające z braku lub nieprawidłowości tych elementów obciążają całkowicie Wykonawcę zarówno jeśli chodzi o późniejsze rozkucie i naprawy, jak i ewentualne opóźnienia w wykonaniu prac własnych i towarzyszących (wykonywanych przez innych podwykonawców).

5.5.2. Układanie i zagęszczanie mieszanki betonowej

5.5.2.1. Wymagania ogólne

Wysokość swobodnego zrzucania mieszanki betonowej nie powinna przekraczać 0,5 m od powierzchni, na którą spada. W przypadku, gdy wysokość ta jest większa, mieszankę należy podawać za pomocą rynny zsykowej (do wysokości 3,0 m) lub leja zsykowego teleskopowego (do wysokości 8,0 m). Przy układaniu mieszanki betonowej z wysokości większej niż 8 m należy stosować odcinkowe przewody giętkie, zaopatrzone w końcowe urządzenia do redukcji prędkości spadającej mieszanki.

Mieszankę betonową należy układać przy zachowaniu następujących warunków ogólnych:

- ⤴ w czasie betonowania należy stale obserwować prawidłowość kształtu konstrukcji deskowań i rusztowań, a w razie potrzeby dokonywać pomiaru odkształceń,
- ⤴ prędkość i wysokość wypełnienia deskowania mieszanką betonową powinny być określone w zależności od wytrzymałości i sztywności deskowania przyjmującego parcie świeżo ułożonej mieszanki,
- ⤴ w okresie upalnej, słonecznej pogody, ułożona mieszanka powinna być niezwłocznie zabezpieczona przed nadmierną utratą wody,
- ⤴ w czasie deszczu układana i ułożona mieszanka betonowa powinna być chroniona przed wodą opadową; gdy na świeżo ułożoną mieszankę spadnie nadmierna ilość wody, powodująca zmianę konsystencji mieszanki, wodę tę należy usunąć,
- ⤴ w miejscach, w których skomplikowany kształt deskowania lub gęsto ułożone zbrojenie utrudnia mechaniczne zagęszczenie mieszanki, należy dodatkowo stosować zagęszczenie ręczne (szychowanie).

Przy wykonywaniu monolitycznych elementów konstrukcji należy przestrzegać dokumentacji technologicznej, która powinna uwzględniać następujące zalecenia:

- ⤴ w fundamentach i korpusach podpór mieszankę betonową należy układać bezpośrednio z pojemnika lub rurociągu pompy, bądź też za pośrednictwem rynny, warstwami o grubości do 40 cm, zagęszczając wibratorami wgłębnymi,
- ⤴ w elementach o bardzo gęstym zbrojeniu, nie pozwalającym na użycie wibratorów wgłębnych buławowych, należy używać wibratorów wgłębnych prętowych,
- ⤴ przy wykonywaniu płyt mieszankę betonową należy układać bezpośrednio z pojemnika lub rurociągu pompy,
- ⤴ przy betonowaniu chodników, gzymsów, wsporników, zamków i stref przy dylatacyjnych stosować wibratory wgłębne
- ⤴ przerwa w układaniu poszczególnych warstw nie powinna być dłuższa niż 15 min.

Przebieg układania mieszanki betonowej w deskowaniu powinien być rejestrowany w dzienniku robót, w którym należy podać:

- ⤴ datę rozpoczęcia i zakończenia betonowania poszczególnych elementów obiektu,
- ⤴ wytrzymałość betonu na ściskanie, robocze receptury mieszanek betonowych, konsystencję mieszanki betonowej oraz zawartość powietrza w mieszance,
- ⤴ daty, sposób, miejsce i liczbę pobranych próbek kontrolnych betonu oraz ich oznakowanie, a następnie terminy i wyniki badań,
- ⤴ temperaturę zewnętrzną powietrza i inne dane dotyczące warunków atmosferycznych.

5.5.2.2. Betonowanie podwodne

Betonowanie podwodne należy wykonywać przy spełnieniu następujących wymagań:

- ⤴ leje przenośne o średnicach od 0,15 m do 0,20 m poszerzone stożkowo w górnej części w celu łatwiejszego wprowadzania mieszanki betonowej lub odpowiednie leje nieruchome należy opuszczać do dna i w tym położeniu wypełniać mieszanką betonową, aby następna porcja mieszanki, która będzie wrzucana do leja nie przechodziła przez warstwę wody,

- ⤴ stopniowemu podnoszeniu leja powinien towarzyszyć wypływ od dołu mieszanki betonowej,
- ⤴ w przypadku większych wymiarów betonowanych elementów, należy mieszankę rozprowadzić równomiernie na spodniej obudowie przestrzeni, korzystając z ruchomego lub elastycznego rękawa,
- ⤴ w przypadku mniejszych wymiarów elementu, np. w rurach, mieszanka wypływająca ze stacjonarnej rury powinna wypełniać całą przestrzeń, tworząc spłaszczony stożek.

5.5.3. Zagęszczanie mieszanki betonowej

Mieszanka betonowa powinna być tak układana i zagęszczana, aby zbrojenie i wkładki były obetonowane, grubość otulenia miała wartość określoną w projekcie, a beton osiągał przewidywaną wytrzymałość. Mieszanka betonowa w czasie zagęszczania nie powinna ulegać rozsegregowaniu, a ilość powietrza w mieszance po zagęszczeniu nie powinna być większa od dopuszczalnej.

Zakres i sposób skutecznego stosowania każdego typu wibratora (w tym: czas wibrowania na jednym stanowisku za pomocą wibratora pogrążalnego, prędkość przesuwu wibratorów powierzchniowych, skuteczny promień działania każdego typu wibratora) powinien zostać ustalony doświadczalnie w zależności od przekroju konstrukcji, mocy wibratorów, odległości ich ustawienia, charakterystyki mieszanki betonowej. Sposób zagęszczania mieszanki betonowej powinien być uzgodniony i zatwierdzony przez Inspektora nadzoru.

Przy zagęszczaniu mieszanki betonowej należy stosować następujące warunki:

- ⤴ wibratory wgłębne (pogrążalne) należy stosować o częstotliwości min. 6000 drgań na minutę z buławami o średnicy nie większej niż 0,65 odległości między prętami zbrojenia leżącymi w płaszczyźnie poziomej,
- ⤴ niedopuszczalne jest opieranie buławy wibratora o pręty zbrojeniowe oraz deskowanie,
- ⤴ odległość sąsiednich zagłębnień wibratora pogrążalnego nie powinna być większa niż 1,5- krotny skuteczny promień działania wibratora,
- ⤴ grubość warstwy zagęszczanej mieszanki betonowej nie powinna być większa od 1,25 długości buławy wibratora (roboczej jego części),
- ⤴ wibrator w czasie pracy powinien być zagłębiony na 50 mm do 100 mm w dolną warstwę poprzednio ułożonej mieszanki,
- ⤴ grubość płyt zagęszczanych wibratorami nie powinna być mniejsza niż 12 cm; płyty o mniejszej grubości należy zagęszczać za pomocą łań wibracyjnych,
- ⤴ belki (łaty) wibracyjne powinny być stosowane do wyrównania powierzchni betonu płyt pomostów i charakteryzować się jednakowymi drganiami na całej długości,
- ⤴ wibratory przyczepne mogą być stosowane do zagęszczania mieszanki betonowej w elementach nie grubszych niż 0,5 m przy jednostronnym dostępie oraz 2,0 m przy obustronnym,
- ⤴ górny obszar elementów pionowych powinien być wtórnie zawibrowany.

Zabrania się wyładunku mieszanki na jedna hałdę i rozprowadzenie jej za pomocą wibratorów.

5.5.4. Układanie mieszanki betonowej w elementach masywnych obiektu

Harmonogram betonowania elementów masywnych obiektu oraz zasady pomiaru temperatury zabetonowanych części powinny być podane w projekcie technologicznym betonowania, a w szczególności dotyczy to:

- ⤴ prędkości układania i zagęszczania mieszanki betonowej,
- ⤴ kierunków betonowania,
- ⤴ poszczególnych faz betonowania i planowanych czasów ich realizacji,
- ⤴ metod ochrony betonu przed czynnikami atmosferycznymi.

Betonowanie elementów masywnych powinno być prowadzone segmentami na przemian, tak aby wyeliminować wpływ temperatury i skurczu.

Mieszanka betonowa powinna być dostarczana na miejsce ułożenia w sposób ciągły i przy maksymalnym zmechanizowaniu jej transportu i układania. Mieszankę należy układać warstwami poziomymi o jednakowej grubości, dostosowanej do charakterystyki wibratorów przewidzianych do zagęszczania mieszanki. Każda warstwa powinna być układana bez przerwy i tylko w jedną stronę. Układanie mieszanki uskokami (schodkami) może być dopuszczone, jeżeli tego rodzaju przebieg betonowania został ustalony w projekcie technologicznym betonowania, a sam tryb układania określono szczegółowo. Górna powierzchnia poszczególnych warstw nie powinna być wygładzana (z wyjątkiem ostatniej warstwy wierzchniej). Zagęszczanie mieszanki betonowej powinno być dokonywane za pomocą wibratorów wgłębnych pojedynczych lub zespołu wibratorów na wspólnej ramie. Zagęszczanie mieszanki za pomocą wibratorów powierzchniowych dopuszcza się tylko dla warstwy wierzchniej.

Okres pomiędzy wykonaniem jednej warstwy a rozpoczęciem następnej powinien być ustalony doświadczalnie w zależności od temperatury otoczenia, warunków atmosferycznych, właściwości cementu i innych przewidywanych czynników.

5.5.5. Przerwy w betonowaniu

Przerwy robocze w betonowaniu konstrukcji powinny się znajdować w miejscach przewidzianych w dokumentacji projektowej i uzgodnionych z Inspektorem nadzoru. Kąt nachylenia płaszczyzny styku mieszanki betonowej ułożonej powinien być zbliżony do 45°. W przypadku konstrukcji bardziej

odpowiedzialnych ukształtowanie powierzchni betonu w przerwie roboczej należy uzgodnić z Projektantem.

Wznowienie betonowania nie powinno się odbyć później niż w ciągu 3 godzin lub po całkowitym stwardnieniu betonu. Dokładny czas rozpoczęcia nakładania kolejnej warstwy betonu powinien być ustalony w zależności od warunków atmosferycznych, właściwości cementu i innych czynników wpływających na jakość konstrukcji. Jeżeli temperatura powietrza jest wyższa niż +20°C, to czas trwania przerwy nie powinien przekraczać 2 godzin.

W przypadku wznowienia betonowania po dłuższej przerwie płaszczyznę styku należy starannie przygotować do późniejszego połączenia betonu stwardniałego z betonem świeżo nałożonym poprzez:

- ▲ usunięcie z powierzchni betonu stwardniałych luźnych okruszków betonu oraz warstwy pozostałego mleczka lub zaczynu cementowego,
- ▲ obfite zwilżenie wodą,
- ▲ zastosowanie warstwy szczepnej.

Powyższe zabiegi należy wykonać bezpośrednio przed rozpoczęciem betonowania. Po wznowieniu betonowania należy unikać dotykania wibratorem deskowania, zbrojenia i poprzednio ułożonego betonu.

5.5.6. Warunki atmosferyczne przy układaniu i wiązaniu betonu

a) Temperatura otoczenia

Betonowanie konstrukcji należy wykonywać wyłącznie w temperaturze nie niższej niż + 5°C, zachowując warunki umożliwiające uzyskanie przez beton wytrzymałości co najmniej 15 MPa przed pierwszym zamarznięciem. Uzyskanie wytrzymałości 15 MPa powinno być zbadane na próbkach przechowywanych w takich samych warunkach jak zabetonowana konstrukcja.

W wyjątkowych przypadkach dopuszcza się betonowanie w temperaturze do -5°C, jednak wymaga to zgody Inspektora nadzoru oraz zapewnienia mieszance betonowej odpowiedniej temperatury w chwili układania i zabezpieczenia uformowanego elementu przed utratą ciepła w czasie co najmniej 7 dni do uzyskania przez beton wytrzymałości 15 MPa. Przez ten okres temperatura mieszanki betonowej i świeżego betonu nie może być niższa niż +5°C.

Temperatura mieszanki betonowej w chwili opróżniania mieszalnika nie powinna być wyższa niż +35°C. Temperatura mieszanki w momencie dostarczenia nie powinna być niższa niż +5°C.

W okresie obniżonej temperatury roboty betonowe powinny być prowadzone zgodnie z wymaganiami podanymi w Instrukcji ITB nr 282/2011 ze szczególnym uwzględnieniem minimalnej temperatury mieszanki w czasie jej układania oraz sposobu zabezpieczenia świeżego betonu przed działaniem niskiej temperatury.

b) Zabezpieczenie robót betonowych podczas opadów

Przed przystąpieniem do betonowania należy przygotować sposób postępowania na wypadek wystąpienia ulewnego deszczu. Konieczne jest przygotowanie odpowiedniej ilości osłon wodoszczelnych dla zabezpieczenia odkrytych powierzchni świeżego betonu. Niedopuszczalne jest betonowanie w czasie deszczu bez stosowania odpowiednich zabezpieczeń.

5.6. Pielęgnacja betonu

Pielęgnację betonu należy rozpocząć bezpośrednio po zakończeniu zagęszczania i wykańczania powierzchni, zachowując minimalne okresy pielęgnacji podane w PN-EN 13670 [41]. Zaleca się stosowanie co najmniej klasy pielęgnacji 3. Czas pielęgnacji betonu powinien być uzależniony od warunków atmosferycznych, szybkości narastania wytrzymałości betonu oraz rodzaju zastosowanego cementu. Sposób pielęgnacji betonu powinny być ustalone w projekcie technologicznym betonowania.

W okresie pielęgnacji betonu należy:

- ▲ chronić odsłonięte powierzchnie betonu przed szkodliwym działaniem warunków atmosferycznych, a szczególnie wiatru i promieni słonecznych (w okresie zimowym mrozu), poprzez ich osłanianie i zwilżanie w dostosowaniu do pory roku i miejscowych warunków klimatycznych,
- ▲ utrzymywać ułożony beton w stałej wilgotności przez co najmniej:
 - 7 dni - przy stosowaniu cementów portlandzkich,
 - 14 dni - przy stosowaniu cementów hutniczych i innych,
- ▲ polewać wodą beton dojrzewający w warunkach normalnych, rozpoczynając polewanie po 24 godzinach od chwili jego ułożenia:
 - przy temperaturze + 15°C i wyższej beton należy polewać w ciągu pierwszych 3 dni co trzy godziny w dzień i co najmniej jeden raz w nocy, a w następnym dniu co najmniej trzy razy na dobę,
 - przy temperaturze poniżej + 5°C betonu nie należy polewać.

Elementy masywne obiektu powinny być zwilżane wodą według specjalnych instrukcji.

Stosowane do pielęgnacji środki błonotwórcze, наносzone na powierzchnie świeżego betonu, powinny odpowiadać następującym wymaganiom:

- ▲ utworzenie się szczelnej powłoki powinno nastąpić nie później niż w 24 godziny od chwili posmarowania nimi betonu,

- ⤴ powstała powłoka powinna być elastyczna i mieć dobrą przyczepność do betonu świeżego i stwardniałego oraz nie ulegać zmyciu pod wpływem deszczu,
- ⤴ środek błonotwórczy nie powinien przy nanoszeniu przenikać w świeży beton na głębokość nie większą niż 1 mm i nie powinien wywoływać korozji betonu oraz stali.

Woda stosowana do pielęgnacji betonu powinna odpowiadać wymaganiom PN-EN 1008 [13]. Stosowanie do pielęgnacji betonu środków pielęgnacyjnych oraz systemów izolacji powinno być zgodne z wymaganiami odpowiednich Polskich Norm, aprobatami technicznymi oraz zaleceniami producenta.

W czasie dojrzwania betonu elementy powinny być chronione przed uderzeniami i drganiami przynajmniej do chwili uzyskania przez niego wytrzymałości na ściskanie co najmniej 15 MPa.

Do pielęgnacji betonu w obniżonej temperaturze można stosować jedną z metod:

- ⤴ zastosowanie metody zachowania ciepła betonu w konstrukcji (osłonięcie konstrukcji materiałami ciepłochłonnymi zabezpieczającymi beton przed utratą ciepła); materiały ciepłochłonne nie powinny dotykać betonu,
- ⤴ pielęgnacja przez podgrzewanie betonu w konstrukcji – podgrzewanie ciepłym powietrzem lub parą pod specjalnie przygotowanymi osłonami (w przypadku zastosowania tej metody należy zwrócić uwagę na niedopuszczenie do przesuszenia betonu), podgrzewanie matami grzejnymi, zastosowanie elektonagrzewu (przypadku tej metody należy kontrolować prędkość nagrzewania i wychładzania elementu oraz temperaturę powierzchni betonu),
- ⤴ zastosowanie pielęgnacji przez tzw. metodę ciepłaków, czyli wykonywanie konstrukcji w tunelach stałych lub przesuwnych, w których zapewnione są odpowiednie warunki temperaturowe i wilgotnościowe (w przypadku tej metody istotne jest utrzymanie zbliżonych warunków we wszystkich punktach pielęgnowanego elementu).

5.7. Rozbiórka deskowań i rusztowań

Rozformowanie konstrukcji może nastąpić po osiągnięciu przez beton wytrzymałości niezbędnej do bezpiecznego demontażu deskowania, określonej w dokumentacji projektowej.

Stwierdzenie osiągnięcia przez beton odpowiedniej wytrzymałości powinno zostać dokonane przez laboratorium na próbkach pobranych w chwili betonowania danego fragmentu obiektu. Demontażu rusztowania należy dokonać po przeprowadzeniu wizualnej kontroli powierzchni elementów i po ewentualnym wykończeniu powierzchni elementów.

5.8. Wykończenie powierzchni betonu

Dla widocznych powierzchni betonowych obowiązują następujące wymagania:

- ⤴ wszystkie betonowe powierzchnie muszą być gładkie i równe, bez zagłębień, wybrzuszeń ponad powierzchnię,
- ⤴ pęknięcia i rysy są niedopuszczalne,
- ⤴ równość górnej powierzchni konstrukcji nośnej, na której przewiduje się ułożenie hydroizolacji powinna być zgodna z wymaganiami producenta zastosowanej hydroizolacji i SST określającej warunki układania hydroizolacji,
- ⤴ kształtowanie odpowiednich spadków poprzecznych i podłużnych powinno następować podczas betonowania elementu. Wyklucza się szpachlowanie konstrukcji po rozdeskowaniu. Powierzchnię płyty powinno się wyrównywać podczas betonowania łatami wibracyjnymi. Odchylenie równości powierzchni zmierzone na łacie długości 4,0 m nie powinno przekraczać 1,0 cm,
- ⤴ ostre krawędzie betonu po rozdeskowaniu powinny być oszlifowane; jeżeli dokumentacja projektowa nie przewiduje specjalnego wykończenia powierzchni betonowych konstrukcji, to bezpośrednio po rozebraniu deskowań należy wszystkie wystające nierówności wyrównać za pomocą tarcz karborundowych i czystej wody,
- ⤴ gładkość powierzchni powinna cechować się brakiem lokalnych progów, raków, wgłębień i wybrzuszeń, wystających ziaren kruszywa. Dopuszczalne są lokalne nierówności do 3 mm lub wgłębienia do 5 mm,
- ⤴ wszystkie łączniki stalowe (druty, śruby itp.) użyte do montażu deskowania lub mające inne tymczasowe zastosowania, które pozostają na powierzchni betonu po rozdeskowaniu, należy przyciąć poniżej wykończonej powierzchni betonu do głębokości nie mniejszej niż 1 cm, a powstałe otwory należy wypełnić materiałem naprawczym.

Wszystkie uszkodzenia powierzchni powinny być naprawione na koszt Wykonawcy. Części wystające powinny być skute lub zeszlifowane, a zagłębienia wypełnione betonem żywicznym o składzie zatwierdzonym przez Inspektora nadzoru. Bardzo duże ubytki i nierówności płyty przekraczające 2 cm należy naprawić betonem cementowym bezskurczowym wykonanym według specjalnej technologii zatwierdzonej przez Inspektora nadzoru. Pęcherze, raki i inne mniejsze uszkodzenia betonu powinny być naprawione drobno- lub gruboziarnistą zaprawą naprawczą lub ich kombinacją w zależności od wielkości uszkodzenia. Należy przy tym odpowiednio dobrać kolor zaprawy do kolorystyki naprawianego elementu.

5.9. Roboty wykończeniowe

Roboty wykończeniowe powinny być zgodne z dokumentacją projektową i ST. Do robót wykończeniowych należą prace związane z dostosowaniem wykonanych robót do istniejących warunków terenowych, takie jak:

- ▲ odtworzenie elementów czasowo usuniętych,
- ▲ roboty porządkujące otoczenie terenu robót.

6. KONTROLA JAKOŚCI ROBÓT

6.1. Ogólne zasady kontroli jakości robót

Ogólne zasady kontroli jakości robót podano w D.M.00.00.00 [1] „Wymagania ogólne”.

6.2. Badania przed przystąpieniem do robót

Przed przystąpieniem do robót Wykonawca powinien:

- ▲ uzyskać wymagane dokumenty dopuszczające wyroby budowlane do obrotu i powszechnego stosowania (certyfikaty zgodności, deklaracje zgodności, aprobaty techniczne) i na ich podstawie sprawdzić, na zgodność z wymaganiami podanymi w SST, właściwości materiałów i wyrobów przeznaczonych do wykonania robót,
- ▲ wykonać własne badania materiałów i wyrobów przeznaczonych do wykonania robót, w celu sprawdzenia ich właściwości z wymaganymi w SST.

Wszystkie dokumenty oraz wyniki badań Wykonawca przedstawia Inspektorowi nadzoru do akceptacji.

6.3. Kontrola rusztowań i deskowań

Badania odbiorcze rusztowań i deskowań należy przeprowadzić po zbudowaniu rusztowań, a przed rozpoczęciem ich eksploatacji na zgodność z projektem wykonawczym rusztowań i deskowań. Badania okresowe należy przeprowadzać w trakcie eksploatacji rusztowań, przed każdą nową fazą robót oraz po mogących mieć wpływ na stan rusztowań zjawiskach atmosferycznych (silnych wiatrach, oberwaniu chmury, itp.), a także po ewentualnych awariach, uderzeniach montowanymi elementami obiektu mostowego, itp. Badania elementów rusztowań i deskowań należy przeprowadzać w zależności od użytego materiału zgodnie z :

- ▲ PN-S-10050 [27], w przypadku elementów stalowych,
- ▲ PN-S-10080 [28], w przypadku konstrukcji drewnianych.

Każde rusztowanie podlega odbiorowi, w czasie którego należy sprawdzać:

- ▲ rodzaj użytego materiału na zgodność z projektem technologicznym,
- ▲ łączniki, złącza,
- ▲ poziomy górnych krawędzi przed obciążeniem i po obciążeniu oraz krawędzi dolnych stanowiących miarę odkształcalności posadowienia (niwelacyjnie),
- ▲ efektywności stężeń,
- ▲ wielkości podniesienia wykonawczego,
- ▲ przygotowanie podłoża i sposób przekazywania nacisków na podłoże.

Każde deskowanie powinno podlegać odbiorowi. Przedmiotem kontroli w czasie odbioru powinny być:

- ▲ rodzaj użytego materiału na zgodność z projektem technologicznym,
- ▲ szczelność deskowań w płaszczyznach i narożach,
- ▲ poziom górnej krawędzi i powierzchni deskowań przed betonowaniem i po nim oraz porównanie z poziomem wymaganym.

Rusztowania i deskowania w czasie betonowania powinny być przedmiotem kontroli geodezyjnej w nawiązaniu do niezależnych reperów.

Kontrola stanu wyposażenia, oznakowania i zabezpieczeń deskowań i rusztowań powinna być prowadzona codziennie przez cały okres prowadzonych robót. Podczas budowy rusztowań i deskowań oraz podczas ich obciążania świeżym betonem powinny być prowadzone badania geodezyjne w nawiązaniu do reperów państwowych. Pomiaru te powinny być prowadzone również w czasie dojrzewania betonu oraz przy rozbiórce deskowań i rusztowań aż do wykonania próbnego obciążenia.

Ocena rusztowań powinna być przeprowadzona na podstawie uzyskanych wyników i ustaleń w formie protokołu.

Rusztowania należy uznać za wykonane zgodnie z wymaganiami ST, jeżeli wszystkie badania dadzą wynik pozytywny. W przeciwnym przypadku zmontowana konstrukcja rusztowania lub jej część niewłaściwie wykonana powinna być doprowadzona do stanu zgodności z ST i całość poddana ponownym badaniom.

6.4. Badania składników mieszanki betonowej

Badania składników mieszanki betonowej powinny być wykonane przed przystąpieniem do przygotowania mieszanki betonowej oraz podczas wykonywania robót betonowych.

6.4.1 Badania cementu

Bezpośrednio przed użyciem cementu konieczne jest sprawdzenie, czy deklarowane właściwości

cementu potwierdzają zgodność z wymaganiami PN-EN 197-1[4].

W przypadku dostawy cementu, którego jakość budzi wątpliwości należy przeprowadzić oznaczenia:

- ▲ wytrzymałości na ściskanie według PN-EN 196-1[1],
- ▲ czasu wiązania wg PN-EN 196-2[2]
- ▲ stałości objętości według PN-EN 196-3 [3].

Inne właściwości cementu powinny być badane i potwierdzane przez cementownię.

Wyniki badań należy sprawdzić na zgodność z wymaganiami podanymi w PN-EN 197-1[4].

6.4.2. Badania kruszyw

Kontrola każdej dostarczonej partii kruszywa powinna obejmować oznaczenie:

- ▲ składu ziarnowego według PN-EN 933-1 [7],
- ▲ kształtu ziaren według PN-EN 933-3 [8] lub według PN-EN 933-4[9],
- ▲ zawartości pyłów według PN-EN 933-1 [7],
- ▲ zawartości substancji organicznych według PN-EN 1744-1[20].

Wyniki badań należy sprawdzić na zgodność z wymaganiami podanymi w SST pkt. 2.3.2.

6.4.3. Badania wody

W przypadku, gdy nie jest używana woda wodociągowa badania należy wykonać zgodnie z PNEN 1008 [13].

6.4.4. Badania domieszek do betonu

Domieszki do betonu należy przed użyciem sprawdzić na zgodność z PN-EN 934-2 [12].

6.5. Kontrola jakości mieszanki betonowej betonu

6.5.1. Zakres kontroli

Kontroli podlegają następujące właściwości mieszanki betonowej:

- ▲ konsystencja mieszanki betonowej,
- ▲ zawartość powietrza w mieszance betonowej oraz

betonu:

- ▲ wytrzymałość betonu na ściskanie,
- ▲ odporność betonu na działanie mrozu,
- ▲ przepuszczalność wody przez beton.

Kontrola jakości mieszanki betonowej i betonu powinna być przeprowadzana na podstawie planu pobierania i badania próbek. Plan powinien zawierać m.in. podział obiektu (konstrukcji) na części podlegające osobnej ocenie, częstotliwość pobierania próbek do kontroli mieszanki betonowej i betonu. Plan kontroli jakości betonu podlega akceptacji Inspektora nadzoru.

6.5.2. Sprawdzenie konsystencji mieszanki betonowej

Sprawdzenie konsystencji przeprowadza się zgodnie z planem pobierania i badania próbek. Badanie konsystencji przeprowadza się zgodnie z PN-EN 12350-2 [30]. Na stanowisku betonowania konsystencja powinna być sprawdzana co najmniej trzy razy na pierwsze 50 m³ mieszanki do ustabilizowania się konsystencji, a później każdorazowo przy poborze próbek do badania zawartości powietrza lub w przypadku wątpliwości związanych z jakością. Przy stosowaniu pomp do układania mieszanki betonowej wymaga się sprawdzenia ustalonej konsystencji przy wylocie.

Pomiar konsystencji należy wykonać na próbce punktowej pobranej na początku rozładunku.

Próbkę punktową należy pobrać po rozładunku około 0,3 m³ mieszanki zgodnie z PN-EN 12350-1[29].

Maksymalne dopuszczalne odchylenia pojedynczego oznaczenia kontrolowanej konsystencji od granic przyjętej klasy konsystencji według opadu stożka wynoszą:

- ▲ -10 mm od dolnej granicy,
- ▲ +20 mm od górnej granicy.

6.5.3. Sprawdzenie zawartości powietrza w mieszance betonowej

Sprawdzenie zawartości powietrza w mieszance betonowej przeprowadza się zgodnie z planem pobierania i badania próbek. Badanie zawartości powietrza w mieszance betonowej przeprowadza się zgodnie z PN-EN 12350-7 [31]. Na stanowisku betonowania zawartość powietrza w mieszance powinna być sprawdzana co najmniej trzy razy na pierwsze 50 m³ mieszanki do ustabilizowania się właściwej zawartości powietrza, a później każdorazowo przy poborze próbek do badania wytrzymałości oraz dodatkowo, w przypadku wątpliwości związanych z jakością.

Różnice pomiędzy przyjętą zawartością powietrza w mieszance a kontrolowaną nie powinny być większe niż: - 0,5 % / + 1 % .

6.5.4. Sprawdzenie wytrzymałości na ściskanie betonu

Próbki do badania wytrzymałości na ściskanie betonu pobiera się zgodnie z planem pobierania i badania próbek. Na stanowisku betonowania należy pobierać próbki o liczności określonej w planie, lecz nie mniej niż 6 próbek z jednego elementu lub grupy elementów betonowanych tego samego dnia oraz dodatkowo, w przypadku wątpliwości związanych z jakością.

Typ próbek do badania wytrzymałości na ściskanie określono w PN-EN 12390-1[32]. Badanie betonu, z wyjątkiem przypadków specjalnych, powinno być przeprowadzone na próbkach z betonu w wieku

28 dni. Badanie wytrzymałości na ściskanie przeprowadza się zgodnie z PN-EN 12390-3 [34] na próbkach sześciennych o boku 150 mm lub o walcowych o wymiarach 150/300 mm. Sposób pobrania próbek powinien być zgodny z PN-EN 12350-1 [29]. Próbkę poddaje się pielęgnacji według PN-EN 12390-2 [33].

Wynik badania powinien stanowić średnią z wyników dwóch lub więcej próbek do badania wykonanych z jednej próbki mieszanki i badanych w tym samym wieku. Wyniki różniące się o więcej niż 15 % od średniej należy pominąć.

W przypadku certyfikowanej kontroli produkcji uznaje się, że określona objętość betonu należy do danej klasy jeżeli spełnia kryteria identyczności podane w tabelicy:

Liczba „ n ” wyników badań wytrzymałości na ściskanie na próbkach z określonej objętości	Kryterium 1	Kryterium 2
	średnia z „ n ” wyników (f_{cm}) N/mm ²	dowolny pojedynczy wynik (f_{ci}) N/mm ²
1	Nie stosuje się	$\geq f_{ck} - 4$
2-4	$\geq f_{ck} + 1$	$\geq f_{ck} - 4$
5-6	$\geq f_{ck} + 2$	$\geq f_{ck} - 4$

W przypadku betonu wytwarzanego w warunkach niecertyfikowanej kontroli produkcji badanie identyczności pod względem wytrzymałości na ściskanie należy przeprowadzić sprawdzając kryteria zgodności podane w tabelicy:

Liczba „ n ” wyników badań wytrzymałości na ściskanie na próbkach z określonej objętości	Kryterium 1	Kryterium 2
	średnia z „ n ” wyników (f_{cm}) N/mm ²	dowolny pojedynczy wynik (f_{ci}) N/mm ²
3	$\geq f_{ck} + 4$	$\geq f_{ck} - 4$

f_{cm} - średnia z n wyników badania wytrzymałości serii n próbek,

f_{ck} - wytrzymałość charakterystyczna na ściskanie,

f_{ci} - pojedynczy wynik badania wytrzymałości z serii n próbek.

6.5.5. Sprawdzenie odporności betonu na działanie mrozu i nasiąkliwości

Sprawdzenie odporności betonu na działanie mrozu przeprowadza się na próbkach pobranych na stanowisku betonowania zgodnie z planem pobierania i badania próbek, co najmniej raz z jednego elementu lub grupy elementów w okresie wykonywania obiektu, ale nie rzadziej niż jeden raz na 5 tys. m³ betonu.

Badanie odporności betonu na działanie mrozu przeprowadza się metodą zwykłą zgodnie z PN-B- 06250 [22] pkt. 6.5.1. Próbkę formowaną poddaje się pielęgnacji według PN-B-06250 [22].

Badanie mrozoodporności należy określać w terminach podanych w tabeli:

Rodzaj cementu	Czas równoważny [dni]
CEM I (R), CEM II/A-S (R)	28 dni
CEM I (N), CEM II/A-S (N) CEM II/B-S (N, R)	56 dni
CEM III/A	90 dni

Wymagany stopień mrozoodporności betonu jest osiągnięty, jeżeli po wymaganej liczbie cykli zamrażania próbek w temperaturze $-18^{\circ}\text{C}\pm 2^{\circ}\text{C}$ i odmrażania w temperaturze $+18^{\circ}\text{C}\pm 2^{\circ}\text{C}$, spełnione są następujące warunki:

- ⤴ próbka nie wykazuje pęknięć,
- ⤴ łączna masa ubytków betonu nie przekracza 5 % masy próbek nie zamrażanych,
- ⤴ obniżenie wytrzymałości na ściskanie jest nie większe niż 20 % w stosunku do wytrzymałości próbek nie zamrażanych.

Stopień mrozoodporności betonu	Wymagana liczba cykli
F200	200
F150	150
F100	100

W uzasadnionych przypadkach na wniosek Wykonawcy i po uzyskaniu zgody Inspektora nadzoru i Zamawiającego dopuszcza się ocenę mrozoodporności betonu, na bazie oznaczania struktury porów powietrznych w próbce stwardniałego betonu wg normy PN-EN 480-11. Wymagania dla tej metody (alternatywnie do wymagań określonego stopnia mrozoodporności wg PN-B-06250), jakie należy osiągnąć w próbkach betonu są określone w poniższej tabeli:

L.p.	Rodzaj badania	Wymagania
1	Wskaźnik rozmieszczenia porów w betonie	$L \leq 0,200 \text{ mm}$
2	Zawartość mikroporów w średnicy poniżej 0,3 mm (A_{300}), %	$\geq 1,5$

Sprawdzenie nasiąkliwości betonu

Sprawdzenie nasiąkliwości betonu przeprowadza się zgodnie z normą PN-88/B-06250 przy ustalaniu składu mieszanki betonowej oraz na próbkach pobranych przy stanowisku betonowania zgodnie z planem kontroli, lecz co najmniej 3 razy w okresie wykonywania obiektu i nie rzadziej niż 1 raz na 5000

m³ betonu. Zaleca się badanie nasiąkliwości na próbkach wyciętych z konstrukcji. Oznaczanie nasiąkliwości na próbkach wyciętych z konstrukcji przeprowadza się co najmniej na 5 próbkach pobranych z wybranych losowo różnych miejsc konstrukcji reprezentujących jakość betonu po 28 dniach. Nasiąkliwość betonu nie powinna być większa niż 5%.

6.5.6. Sprawdzenie przepuszczalności wody przez beton

Sprawdzenie przepuszczalności wody przez beton przeprowadza się na próbkach pobranych na stanowisku betonowania zgodnie z planem pobierania i badania próbek, co najmniej raz z jednego elementu lub grupy elementów w okresie wykonywania obiektu, ale nie rzadziej niż jeden raz na 5 tys. m³ betonu.

Sposób wykonywania i pielęgnacji próbek do badania powinien być zgodny z PN-EN 12390-2 [33]. Badanie przepuszczalności wody przez beton przeprowadza się zgodnie z PN-EN 123908 [35].

Maksymalna głębokość penetracji wody pod ciśnieniem w każdej badanej próbce powinna być nie większa niż określona w pkt. 2.2.

6.5.7. Pobieranie próbek i badania

Do Wykonawcy należy wykonywanie badań przewidzianych niniejszą SST oraz gromadzenie, przechowywanie i przedkładanie Inspektorowi nadzoru wyników badań składników mieszanki i betonu.

6.5.8. Badania betonu w konstrukcji

W przypadku technicznie uzasadnionym Inspektor nadzoru może zlecić przeprowadzenie badania betonu w konstrukcji.

Wytrzymałość betonu na ściskanie może być określona na próbkach (rdzeniowych) wyciętych z elementu konstrukcji według PN-EN 12504-1 [37] lub metodami nieniszczącymi według PN-EN 12504-2 [38] lub PN-EN 12504-4 [39]. Dopuszcza się inne metody badań pośrednich i bezpośrednich betonu w konstrukcji, pod warunkiem zweryfikowania proponowanej w nich kalibracji cech wytrzymałościowych w konstrukcji na pobranych z konstrukcji odwiertach lub wykonanych wcześniej próbkach.

Interpretacji wyników badań należy dokonać według PN-EN 13791 [42].

6.6. Tolerancje wymiarów betonowych konstrukcji mostowych

Podane niżej tolerancje wymiarów można traktować jako miarodajne tylko wtedy, gdy dokumentacja projektowa albo SST nie przewidują inaczej.

Dopuszczalne odchyłki wymiarowe od określonych w dokumentacji projektowej wynoszą:

- ▲ długość przęsła : $\pm 2,0$ cm,
- ▲ rozpiętość usytuowania łożysk: $\pm 1,0$ cm,
- ▲ oś podłużna w planie: $\pm 2,0$ cm,
- ▲ usytuowanie w planie belek podłużnych i poprzecznych: $\pm 2,0$ cm,
- ▲ wysokość dźwigara: $+ 0,5$ % i $- 0,2$ %, lecz nie więcej niż 5 mm,
- ▲ szerokość dźwigara : $+ 0,4$ % i $-0,2$ %, lecz nie więcej niż 3 mm,
- ▲ grubość płyt: $+ 1$ % i $- 0,5$ %, lecz nie więcej niż $\pm 0,5$ cm,
- ▲ rzędne wysokościowe: $\pm 1,0$ cm.

Tolerancje dla fundamentów:

- ▲ usytuowanie w planie: $\pm 5,0$ cm (dla fundamentów o szerokości $< 2,0$ m: $\pm 2,0$ cm)
- ▲ rzędne wierzchu ławy: $\pm 1,0$ cm.
- ▲ płaszczyzny i krawędzie - odchylenie od pionu: $\pm 2,0$ cm.

Tolerancje dla podpór masywnych i słupowych:

- ▲ pochylenie ścian i słupów: 0,5 % wysokości (jednak dla słupów nie więcej niż 1,5 cm),
- ▲ wymiary w planie: $\pm 2,0$ cm dla podpór masywnych, $\pm 1,0$ cm dla podpór słupowych,
- ▲ rzędne wierzchu podpory: $\pm 1,0$ cm.

W ścianach oporowych odchyłki nie powinny przekraczać:

- ▲ 1 % wysokości w odniesieniu do nachylenia w pionie, lecz nie więcej niż 50 mm,
- ▲ $\pm 2,0$ cm w odniesieniu do wymiarów w planie,
- ▲ $\pm 2,0$ cm w odniesieniu do rzędnej górnej powierzchni budowli.

6.7. Kontrola wykończenia powierzchni betonowych

Jeżeli dokumentacja projektowa oraz SST nie przewidują inaczej, wszystkie widoczne powierzchnie betonowe powinny być gładkie i mieć jednolitą barwę i fakturę. Na powierzchniach tych nie mogą być widoczne żadne zabrudzenia, przebarwienia czy inne wady pozostawione przez wewnętrzną wykładzinę deskowań, która powinna być odpowiednio przymocowana do deskowania. Pęknięcia elementów konstrukcyjnych są niedopuszczalne. Dopuszcza się rysy skurczowe przy rozwarciu nie większym niż 0,2 mm; jeżeli otulina zbrojenia jest zgodna z PN-S- 10042 [26] i dokumentacją projektową. Rysy te powinny przekraczać długości 1,0 m w kierunku podłużnym i połowy szerokości belki w kierunku poprzecznym, lecz nie więcej niż 0,5 m.

Należy wykluczyć pustki, raki i wykruszyny. Lokalne ubytki należy wypełnić betonem o minimalnym skurczu i wytrzymałości nie mniejszej niż wytrzymałość betonu w konstrukcji. Wszystkie nieprawidłowości wykończenia powierzchni muszą być naprawione przez Wykonawcę.

7. OBMIAR

Nie dotyczy

8. ODBIÓR ROBÓT

Nie dotyczy

9. PŁATNOŚĆ

Nie dotyczy

10. PRZEPISY ZWIĄZANE

1. PN-EN 196-1 Metody badania cementu -- Część 1: Oznaczanie wytrzymałości
2. PN-EN 196-2 Metody badania cementu -- Część 2: Analiza chemiczna cementu
3. PN-EN 196-3 Metody badania cementu -- Część 3: Oznaczanie czasów wiązania i stałości objętości
4. PN-EN 197-1 Cement -- Część 1: Skład, wymagania i kryteria zgodności dotyczące cementów powszechnego użytku
5. PN-EN 206-1 Beton -- Część 1: Wymagania, właściwości, produkcja i zgodność
6. PN-EN 932-3 Badanie podstawowych właściwości kruszyw - Procedura i terminologia uproszczonego opisu petrograficznego
7. PN-EN 933-1 Badanie geometrycznych właściwości kruszyw - Oznaczanie składu ziarnowego - Metoda przesiewania
8. PN-EN 933-3 Badania geometrycznych właściwości kruszyw - Część 3. Oznaczanie kształtu ziaren za pomocą wskaźnika płaskości
9. PN-EN 933-4 Badania geometrycznych właściwości kruszyw - Część 4. Oznaczanie kształtu ziaren - Wskaźnik kształtu
10. PN-EN 933-5 Badania geometrycznych właściwości kruszyw - Część 5. Oznaczanie procentowej zawartości ziaren o powierzchniach powstałych w wyniku przekruszenia lub łamania kruszyw grubych
11. PN-EN 934-1 Domieszki do betonu, zaprawy i zaczynu - Część 1. Wymagania podstawowe
12. PN-EN 934-2 Domieszki do betonu, zaprawy i zaczynu - Część 2. Domieszki do betonu - Definicje, wymagania, zgodność, znakowanie i etykietowanie
13. PN-EN 1008 Woda do zarobowa do betonu - Specyfikacja pobierania próbek, badanie i ocena przydatności wody zarobowej do betonu, w tym wody odzyskanej z procesów produkcji betonu
14. PN-EN 1097-2 Badanie mechanicznych i fizycznych właściwości kruszyw - Część 2: Metody oznaczania odporności na rozdrabnianie
15. PN-EN 1097-3 Badanie mechanicznych i fizycznych właściwości kruszyw - Część 3: Oznaczenie gęstości nasypowej i jamistości
16. PN-EN 1097-6 Badanie mechanicznych i fizycznych właściwości kruszyw - Część 6: Oznaczanie gęstości ziaren i nasiąkliwości
17. PN-EN 1367-1 Badanie właściwości cieplnych i odporności kruszyw na działanie czynników atmosferycznych - Część 1: Oznaczanie mrozoodporności
18. PN-EN 1367-3 Badanie właściwości cieplnych i odporności kruszyw na działanie czynników atmosferycznych - Część 3: Badanie bazaltowej zgorzeli słonecznej metodą gotowania
19. PN-EN 1367-6 Badanie właściwości cieplnych i odporności kruszyw na działanie czynników atmosferycznych - Część 6: Mrozoodporność w obecności soli
20. PN-EN 1744-1 Badanie chemicznych właściwości kruszyw - Analiza chemiczna
21. PN-B-06265:2004 Krajowe uzupełnienia PN-EN 206-1:2003 Beton -- Część 1: Wymagania, właściwości, produkcja i zgodność
22. PN-B-06250:1988 Beton zwykły
23. PN-B-06714-34:1991 Kruszywa mineralne. Badania. Oznaczenie reaktywności alkalicznej
24. PN-B-06714-46:1992 Kruszywa mineralne. Badania. Oznaczenie potencjalnej reaktywności alkalicznej metodą szybką
25. PN-S-10040:1999 Obiekty mostowe - Konstrukcje betonowe, żelbetowe i sprężone -

PRZEBUDOWA DROGI POWIATOWEJ NR 1139G W M. DAMNO

WRAZ Z PRZEBUDOWĄ MOSTU JNI 06240063

- Wymagania i badania
26. PN-S-10042:1991 Obiekty mostowe - Konstrukcje betonowe, żelbetowe i sprężone - Projektowanie
27. PN-S-10050:1989 Obiekty mostowe. Konstrukcje stalowe. Wymagania i badania
28. PN-S-10080:1993 Obiekty mostowe. Konstrukcje drewniane. Wymagania i badania
29. PN-EN 12350-1 Badania mieszanki betonowej -- Część 1: Pobieranie próbek
30. PN-EN 12350-2 Badania mieszanki betonowej -- Część 2: Badanie konsystencji metodą opadustożka
31. PN-EN 12350-7 Badania mieszanki betonowej -- Część 7: Badanie zawartości powietrza - Metody ciśnieniowe
32. PN-EN 12390-1 Badania betonu -- Część 1: Kształt, wymiary i inne wymagania dotyczące próbek do badania i form
33. PN-EN 12390-2 Badania betonu -- Część 2: Wykonywanie i pielęgnacja próbek do badań wytrzymałościowych
34. PN-EN 12390-3 Badania betonu -- Część 3: Wytrzymałość na ściskanie próbek do badań
35. PN-EN 12390-8 Badania betonu -- Część 8: Głębokość penetracji wody pod ciśnieniem
36. PN-EN 12620 Kruszywa do betonu
37. PN-EN 12504-1 Badania betonu w konstrukcjach - Część 1: Odwierty rdzeniowe - Wycinanie, ocena i badanie wytrzymałości na ściskanie
38. PN-EN 12504-2 Badania betonu w konstrukcjach - Część 2: Badanie nieniszczące. Oznaczanie liczby odbicia
39. PN-EN 12504-4 Badania betonu - Część 4: Oznaczanie prędkości fali ultradźwiękowej
40. PN-EN 13263-1 Pył krzemionkowy do betonu. Część 1. Definicje, wymagania i kryteria zgodności
41. PN-EN 13670 Wykonywanie konstrukcji z betonu
42. PN-EN 13791 Ocena wytrzymałości betonu na ściskanie w konstrukcjach i prefabrykowanych wyrobach betonowych
43. PN-86/B-06712 Kruszywa mineralne do betonu
44. Wykonywanie robót budowlanych w okresie obniżonej temperatury, Wytyczne, Instrukcja nr 282/2011, Instytut Techniki Budowlanej, Warszawa, 2011

M.13.01.01. BETON FUNDAMENTÓW KLASY B30 W DESKOWANIU

1. WSTĘP

1.1. Przedmiot SST

Przedmiotem niniejszej Specyfikacji Technicznej są wymagania dotyczące wykonania i odbioru robót w ramach zadania: **PRZEBUDOWA DROGI POWIATOWEJ NR 1139G W M. DAMNO WRAZ Z PRZEBUDOWĄ MOSTU JNI 06240063.**

1.2. Zakres stosowania SST

Szczegółowa Specyfikacja Techniczna jest stosowana jako dokument przetargowy i kontraktowy przy zleceniu i realizacji robót wymienionych w punkcie 1.1.

1.3. Zakres robót objętych SST

Ustalenia zawarte w niniejszej Specyfikacji mają zastosowanie przy wykonywaniu betonu konstrukcyjnego B30 (C25/30)

1.4. Określenia podstawowe

Określenia podane w niniejszej Specyfikacji są zgodne z obowiązującymi polskimi normami i określeniami podanymi w Specyfikacjach D.M.00.00.00; M.13.01.00.

1.5. Ogólne wymagania dotyczące Robót

Ogólne wymagania dotyczące robót podano w Specyfikacji D.M.00.00.00.

Wykonawca robót jest odpowiedzialny za jakość ich wykonania oraz za zgodność z Dokumentacją Projektową, SST i poleceniami Inspektora nadzoru.

2. MATERIAŁY

Beton klasy B30 (C25/30) wg wymagań jak w SST M.13.01.00.

3. SPRZĘT

Wymagania dotyczące sprzętu podano w SST M.13.01.00.

4. TRANSPORT

Wymagania dotyczące transportu podano w SST M.13.01.00.

5. WYKONANIE ROBÓT

Wymagania dotyczące wykonania robót podano w SST M.13.01.00.

6. KONTROLA JAKOŚCI ROBÓT

Zasady kontroli jakości robót podano w SST M.13.01.00.

Dopuszczalne odchyłki wymiarowe od projektu wynoszą:

usytuowanie w planie:

- dla oczepu $\pm 2,0$ cm,
- dla podpór $\pm 1,0$ cm

rzędne wierzchu $\pm 0,5$ cm.

7. OBMIAR

Ogólne zasady obmiaru robót podano w Specyfikacji D.M.00.00.00.

Jednostką obmiaru jest [m³] wbudowanego betonu.

8. ODBIÓR ROBÓT

8.1. Odbiory częściowe

Odbiorom częściowym podlegają:

- materiały użyte do wytwarzania mieszanki betonowej (cement, kruszywo, woda zarobowa),
- dostarczana na plac budowy gotowa mieszanka betonowa.
- deskowanie.

8.2. Odbiory końcowe

Na podstawie badań podanych w pkt. 6 dokonuje się odbioru końcowego robót. Odbiór ten powinien być potwierdzony protokołami odbioru, zawierającymi wyniki wszystkich niezbędnych badań lub odpowiednie atesty.

9. PŁATNOŚĆ

Cena jednostkowa wykonania 1 m³ betonu obejmuje:

- △ prace pomiarowe i przygotowawcze,
- △ pozyskanie materiałów,

- ⤴ transport i składowanie materiałów niezbędnych do wykonania robót
- ⤴ wykonanie utrzymanie i rozbiórka dróg technologicznych,
- ⤴ opracowanie receptury betonu,
- ⤴ pompowanie wód z wykopów na czas wykonania robót,
- ⤴ zabezpieczenie wykopu,
- ⤴ wykonanie projektu deskowania,
- ⤴ wykonanie deskowania w tym deskowania traconego,
- ⤴ oczyszczenie i nawilżenie deskowania,
- ⤴ przygotowanie mieszanki betonowej,
- ⤴ ułożenie mieszanki betonowej wraz z zagęszczeniem,
- ⤴ pielęgnację betonu,
- ⤴ rozebranie deskowania,
- ⤴ usunięcie materiałów rozbiórkowych poza pas drogowy,
- ⤴ wykonanie badań i pomiarów wymaganych w Specyfikacji Technicznej.

Cena nie uwzględnia zbrojenia oraz robót izolacyjnych.

10. PRZEPISY ZWIĄZANE

Wg 13.01.00.

M.13.01.03. BETON PODPÓR KLASY B30 W ELEMENTACH O GRUBOŚCI<60CM W DESKOWANIU

1. WSTĘP

1.1. Przedmiot SST

Przedmiotem niniejszej Specyfikacji Technicznej są wymagania dotyczące wykonania i odbioru robót w ramach zadania: **PRZEBUDOWA DROGI POWIATOWEJ NR 1139G W M. DAMNO WRAZ Z PRZEBUDOWĄ MOSTU JNI 06240063.**

1.2. Zakres stosowania SST

Szczegółowa Specyfikacja Techniczna jest stosowana jako dokument przetargowy i kontraktowy przy zlecaniu i realizacji robót wymienionych w punkcie 1.1.

1.3. Zakres robót objętych SST

Ustalenia zawarte w niniejszej Specyfikacji mają zastosowanie przy wykonywaniu betonu konstrukcyjnego B30 (C25/30)

1.4. Określenia podstawowe

Określenia podane w niniejszej Specyfikacji są zgodne z obowiązującymi polskimi normami i określeniami podanymi w Specyfikacjach D.M.00.00.00; M.13.01.00

1.5. Ogólne wymagania dotyczące Robót

Ogólne wymagania dotyczące robót podano w Specyfikacji D.M.00.00.00.

Wykonawca robót jest odpowiedzialny za jakość ich wykonania oraz za zgodność z Dokumentacją Projektową, SST i poleceniami Inspektora nadzoru.

2. MATERIAŁY

Beton klasy B30 (C25/30) wg wymagań jak w SST M.13.01.00.

3. SPRZĘT

Wymagania dotyczące sprzętu podano w SST M.13.01.00.

4. TRANSPORT

Wymagania dotyczące transportu podano w SST M.13.01.00.

5. WYKONANIE ROBÓT

Wymagania dotyczące wykonania robót podano w SST M.13.01.00.

6. KONTROLA JAKOŚCI ROBÓT

Zasady kontroli jakości robót podano w SST M.13.01.00.

Dopuszczalne odchyłki wymiarowe od projektu wynoszą:

Usytuowanie w planie $\pm 1,0$ cm,
rzędne wierzchu $\pm 0,2$ cm.

7. OBMIAR

Ogólne zasady obmiaru robót podano w Specyfikacji D.M.00.00.00.

Jednostką obmiaru jest [m³] wbudowanego betonu.

8. ODBIÓR ROBÓT

8.1. Odbiory częściowe

Odbiorom częściowym podlegają:

- materiały użyte do wytwarzania mieszanki betonowej (cement, kruszywo, woda zarobowa),
- dostarczana na plac budowy gotowa mieszanka betonowa.
- deskowanie.

8.2. Odbiory końcowe

Na podstawie badań podanych w pkt. 6 dokonuje się odbioru końcowego robót. Odbiór ten powinien być potwierdzony protokołami odbioru, zawierającymi wyniki wszystkich niezbędnych badań lub odpowiednie atesty.

9. PŁATNOŚĆ

Cena jednostkowa wykonania 1 m³ betonu obejmuje:

- △ prace pomiarowe i przygotowawcze,
- △ pozyskanie materiałów,
- △ transport i składowanie materiałów niezbędnych do wykonania robót,
- △ wykonanie utrzymanie i rozbiórka dróg technologicznych,
- △ opracowanie receptury betonu,
- △ pompowanie wód z wykopów na czas wykonania robót,
- △ zabezpieczenie wykopu,
- △ wykonanie projektu deskowania,
- △ wykonanie deskowania w tym deskowania traconego,
- △ oczyszczenie i nawilżenie deskowania,
- △ przygotowanie mieszanki betonowej,
- △ ułożenie mieszanki betonowej wraz z zagęszczeniem,
- △ pielęgnację betonu,
- △ rozebranie deskowania,
- △ usunięcie materiałów rozbiórkowych poza pas drogowy,
- △ wykonanie badań i pomiarów wymaganych w Specyfikacji Technicznej.

Cena nie uwzględnia zbrojenia oraz robót izolacyjnych.

10. PRZEPISY ZWIĄZANE

Wg M.13.01.00.

M.13.01.04. BETON PODPÓR KLASY B30 W ELEMENTACH O GRUBOŚCI>60CM W DESKOWANIU

1. WSTĘP

1.1. Przedmiot SST

Przedmiotem niniejszej Specyfikacji Technicznej są wymagania dotyczące wykonania i odbioru robót w ramach zadania: **PRZEBUDOWA DROGI POWIATOWEJ NR 1139G W M. DAMNO WRAZ Z PRZEBUDOWĄ MOSTU JNI 06240063.**

1.2. Zakres stosowania SST

Szczegółowa Specyfikacja Techniczna jest stosowana jako dokument przetargowy i kontraktowy przy zlecaniu i realizacji robót wymienionych w punkcie 1.1.

1.3. Zakres robót objętych SST

Ustalenia zawarte w niniejszej Specyfikacji mają zastosowanie przy wykonywaniu betonu konstrukcyjnego B30 (C25/30)

1.4. Określenia podstawowe

Określenia podane w niniejszej Specyfikacji są zgodne z obowiązującymi polskimi normami i określeniami podanymi w Specyfikacjach D.M.00.00.00; M.13.01.00.

1.5. Ogólne wymagania dotyczące Robót

Ogólne wymagania dotyczące robót podano w Specyfikacji D.M.00.00.00.

Wykonawca robót jest odpowiedzialny za jakość ich wykonania oraz za zgodność z Dokumentacją Projektową, SST i poleceniami Inspektora nadzoru.

2. MATERIAŁY

Beton klasy B30 (C25/30) wg wymagań jak w SST M.13.01.00.

3. SPRZĘT

Wymagania dotyczące sprzętu podano w SST M.13.01.00.

4. TRANSPORT

Wymagania dotyczące transportu podano w SST M.13.01.00.

5. WYKONANIE ROBÓT

Wymagania dotyczące wykonania robót podano w SST M.13.01.00.

6. KONTROLA JAKOŚCI ROBÓT

Zasady kontroli jakości robót podano w SST M.13.01.00.

Dopuszczalne odchyłki wymiarowe od projektu wynoszą:

usytuowanie w planie ± 2,0 cm
rzędne wierzchu ± 0,5 cm.

7. OBMIAR

Ogólne zasady obmiaru robót podano w Specyfikacji D.M.00.00.00.

Jednostką obmiaru jest [m³] wbudowanego betonu.

8. ODBIÓR ROBÓT

8.1. Odbiory częściowe

Odbiorom częściowym podlegają:

- materiały użyte do wytwarzania mieszanki betonowej (cement, kruszywo, woda zarobowa),
- dostarczana na plac budowy gotowa mieszanka betonowa.
- deskowanie.

8.2. Odbiory końcowe

Na podstawie badań podanych w pkt. 6 dokonuje się odbioru końcowego robót. Odbiór ten powinien być potwierdzony protokołami odbioru, zawierającymi wyniki wszystkich niezbędnych badań lub odpowiednie atesty.

9. PŁATNOŚĆ

Cena jednostkowa wykonania 1 m³ betonu obejmuje:

- ⤴ prace pomiarowe i przygotowawcze,
- ⤴ pozyskanie materiałów,
- ⤴ transport i składowanie materiałów niezbędnych do wykonania robót
- ⤴ wykonanie utrzymanie i rozbiórka dróg technologicznych,
- ⤴ opracowanie receptury betonu,
- ⤴ pompowanie wód z wykopów na czas wykonania robót,
- ⤴ zabezpieczenie wykopu,
- ⤴ wykonanie projektu deskowania,
- ⤴ wykonanie deskowania w tym deskowania traconego,
- ⤴ oczyszczenie i nawilżenie deskowania,
- ⤴ przygotowanie mieszanki betonowej,
- ⤴ wykonanie dylatacji na skrzydłach za pomocą mat oddzielających
- ⤴ uszczelnienie styku
- ⤴ ułożenie mieszanki betonowej wraz z zagęszczeniem,
- ⤴ pielęgnację betonu,
- ⤴ rozebranie deskowania,
- ⤴ usunięcie materiałów rozbiórkowych poza pas drogowy,
- ⤴ wykonanie badań i pomiarów wymaganych w Specyfikacji Technicznej.

Cena nie uwzględnia zbrojenia oraz robót izolacyjnych.

10. PRZEPISY ZWIĄZANE

Wg 13.01.00.

M.13.01.05. BETON USTROJU NOŚNEGO I KAP CHODNIKOWYCH KLASY B35 W DESKOWANIU

1. WSTĘP

1.1. Przedmiot SST

Przedmiotem niniejszej Specyfikacji Technicznej są wymagania dotyczące wykonania i odbioru robót w ramach Zadania: **PRZEBUDOWA DROGI POWIATOWEJ NR 1139G W M. DAMNO WRAZ Z PRZEBUDOWĄ MOSTU JNI 06240063.**

1.2. Zakres stosowania SST

Szczegółowa Specyfikacja Techniczna jest stosowana jako dokument przetargowy i kontraktowy przy zlecaniu i realizacji robót wymienionych w punkcie 1.1.

1.3. Zakres robót objętych SST

Ustalenia zawarte w niniejszej Specyfikacji mają zastosowanie przy wykonywaniu betonu konstrukcyjnego B35 (C30/37)

1.4. Określenia podstawowe

Określenia podane w niniejszej Specyfikacji są zgodne z obowiązującymi polskimi normami i określeniami podanymi w Specyfikacjach D.M.00.00.00; M.13.01.00

1.5. Ogólne wymagania dotyczące Robót

Ogólne wymagania dotyczące robót podano w Specyfikacji D.M.00.00.00.

Wykonawca robót jest odpowiedzialny za jakość ich wykonania oraz za zgodność z Dokumentacją Projektową, SST i poleceniami Inspektora nadzoru.

2. MATERIAŁY

Beton klasy B35 (C30/37) wg wymagań jak w SST M.13.01.00

3. SPRZĘT

Wymagania dotyczące sprzętu podano w SST M.13.01.00.

4. TRANSPORT

Wymagania dotyczące transportu podano w SST M.13.01.00.

5. WYKONANIE ROBÓT

Wymagania dotyczące wykonania robót podano w SST M.13.01.00.

6. KONTROLA JAKOŚCI ROBÓT

Zasady kontroli jakości robót podano w SST M.13.01.00.

Dopuszczalne odchyłki wymiarowe od projektu wynoszą:

Usytuowanie w planie $\pm 1,0$ cm,
rzędne wierzchu $\pm 0,2$ cm.

7. OBMIAR

Ogólne zasady obmiaru robót podano w Specyfikacji D.M.00.00.00.

Jednostką obmiaru jest [m³] wbudowanego betonu.

8. ODBIÓR ROBÓT

8.1. Odbiory częściowe

Odbiorom częściowym podlegają:

- materiały użyte do wytwarzania mieszanki betonowej (cement, kruszywo, woda zarobowa),
- dostarczana na plac budowy gotowa mieszanka betonowa.
- deskowanie.

8.2. Odbiory końcowe

Na podstawie badań podanych w pkt. 6 dokonuje się odbioru końcowego robót. Odbiór ten powinien być potwierdzony protokołami odbioru, zawierającymi wyniki wszystkich niezbędnych badań lub odpowiednie atesty.

9. PŁATNOŚĆ

Cena jednostkowa wykonania 1 m³ betonu obejmuje:

- ⌘ prace pomiarowe i przygotowawcze,
- ⌘ pozyskanie materiałów,
- ⌘ transport i składowanie materiałów niezbędnych do wykonania robót,
- ⌘ zabezpieczenie ruchu kolejowego na czas trwania robót,
- ⌘ wykonanie utrzymania i rozbiórka dróg technologicznych,
- ⌘ opracowanie receptury betonu,
- ⌘ wykonanie projektu deskowania,
- ⌘ wykonanie deskowania w tym deskowania traconego,
- ⌘ oczyszczenie i nawilżenie deskowania,
- ⌘ przygotowanie mieszanki betonowej,
- ⌘ ułożenie mieszanki betonowej wraz z zagęszczeniem,
- ⌘ pielęgnację betonu,
- ⌘ rozebranie deskowania,
- ⌘ usunięcie materiałów rozbiórkowych poza pas drogowy,
- ⌘ wykonanie badań i pomiarów wymaganych w Specyfikacji Technicznej.

Cena nie uwzględnia zbrojenia oraz robót izolacyjnych.

10. PRZEPISY ZWIĄZANE

Wg M.13.01.00.

M.13.02.02. BETON NIEKONSTRUKCYJNY B15

1. WSTĘP

1.1. Przedmiot SST

Przedmiotem niniejszej SST są wymagania dotyczące wykonania i odbioru robót w ramach zadania: : **PRZEBUDOWA DROGI POWIATOWEJ NR 1139G W M. DAMNO WRAZ Z PRZEBUDOWĄ MOSTU JNI 06240063.**

1.2. Zakres stosowania SST

Szczegółowa Specyfikacja Techniczna jest stosowana jako dokument przetargowy i kontraktowy przy zleceniu i realizacji robót wymienionych w punkcie 1.1.

1.3. Zakres robót objętych SST

Ustalenia zawarte w niniejszej Specyfikacji mają zastosowanie przy wykonywaniu betonu klasy B15(C12/15).

1.4. Określenia podstawowe

Określenia podane w niniejszej Specyfikacji są zgodne z obowiązującymi polskimi normami i określeniami podanymi w Specyfikacji D.M.00.00.00 i M.13.01.00.

1.5. Ogólne wymagania dotyczące Robót

Ogólne wymagania dotyczące robót podano w Specyfikacji D.M.00.00.00.

Wykonawca robót jest odpowiedzialny za jakość ich wykonania oraz za zgodność z Dokumentacją Projektową, SST i poleceniami Inspektora nadzoru.

2. MATERIAŁY

Beton klasy zgodnie z Dokumentacją Projektową, z utrzymaniem wymagań i badań tylko w zakresie wytrzymałości betonu na ściskanie zgodnie ze SST M.13.01.00.

Kruszywo do wykonania betonu klasy poniżej C20/25 powinno odpowiadać wymaganiom normy w PN-B-06712 dla kruszyw do betonu. Ponadto kruszywo powinno spełniać poniższe wymagania:

- ▲ jako kruszywo grube powinien być stosowane materiały o maksymalnym wymiarze ziarna nie większym niż 31,5 mm,
- ▲ przy ustalaniu proporcji kruszyw frakcji piaskowej i grubszych należy uwzględnić wymagania punktu 2.3.2,
- ▲ ziarna kruszywa nie powinny być większe niż 1/3 najmniejszego przekroju poprzecznego elementu

Kruszywo grube powinno spełniać następujące wymagania:

- a) mrozoodporność wg metody bezpośredniej wg PN-B-06714/19, nie powinna być większa niż 5%, a wg zmodyfikowanej metody bezpośredniej nie większa niż 10%,
- b) zawartość podziarna, określona ułamkiem masowym wg PN-B-06712, nie powinna być większa niż 5%, a nadziarna nie większa niż 10%,
- c) w kruszywie nie dopuszcza się grudek gliny,

Jako kruszywo drobne powinny być stosowane piaski o uziarnieniu nie większym niż 2 mm pochodzenia rzecznoego lub kompozycja piasku rzecznoego i kopalnianego uszlachetnionego, spełniające wymagania w zakresie cech fizycznych i chemicznych:

- a) zawartość określona ułamkiem masowym pyłów mineralnych wg PN- B-06814/13 nie powinna być większa niż 1,5%,
- b) zawartość określona ułamkiem masowym wg PN-B-06714/28 związków siarki – nie większa niż 0,2%,,

zawartość określona ułamkiem masowym wg PN-B- 06714/12 zanieczyszczeń obcych – nie większa niż 0,25%,

nie dopuszcza się grudek gliny.

3. SPRZĘT

Roboty można wykonać przy użyciu dowolnego typu sprzętu zaakceptowanego przez Inspektora nadzoru.

Mieszanie składników w betoniarnie przeciwbieżnej, dozowanie wagowe.

Dopuszczalne jest mieszanie składników w betoniarnie wolnospadowej.

4. TRANSPORT

Wg SST M.13.01.00.

5. WYKONANIE ROBÓT

Wykonawca przedstawi Inspektorowi nadzoru do akceptacji projekt organizacji i harmonogram robót uwzględniający wszystkie warunki, w jakich będą wykonywane roboty betonowe. Wykonanie robót powinno być poprzedzone odbiorem przez Inspektora nadzoru podłoża na poziomie posadowienia pod

względem przydatności gruntu do posadowienia elementu. Przed przystąpieniem do układania betonu należy sprawdzić poprawność wykonania robót ziemnych zgodnie z odpowiednią SST Podłoże winno być równe, czyste i odwodnione.

Beton winien być rozkładany w miarę możliwości w sposób ciągły z zachowaniem kontroli grubości oraz rzędnych wg rysunków. W czasie betonowania należy górną powierzchnię betonu wyprofilować w spadku oraz pozostawić wgłębienie w najniższym punkcie w celu możliwości prawidłowego odwodnienia wykopu.

6. KONTROLA JAKOŚCI ROBÓT

Roboty należy prowadzić w obecności Inspektora nadzoru. Kontroli podlega przygotowanie podłoża, grubość układanej warstwy betonu oraz rzędne wierzchu betonu. W przypadku poduszek betonowych kontroli podlega również rzędna dna wykopu oraz zgodność podłoża na dnie wykopu z rysunkami.

Skład mieszanki należy każdorazowo oznaczać laboratoryjnie dla uzyskania parametrów:

jakości kruszywa i cementu oraz wody,
max gęstości mieszanki.

Należy sprawdzać klasę betonu przez pobranie próbek oraz wykonanie badań wytrzymałości na ściskanie wg SST M.13.01.00.

7. OBMIAR

Ogólne zasady obmiaru robót podano w Specyfikacji D.M.00.00.00.

Jednostką obmiaru jest [m³] wbudowanego betonu.

8. ODBIÓR ROBÓT

8.1. Odbiory częściowe

Odbiorom częściowym podlegają:

- ▲ materiały użyte do wytwarzania mieszanki betonowej (cement, kruszywo, woda zarobowa),
- ▲ dostarczana na plac budowy gotowa mieszanka betonowa.

8.2. Odbiory końcowe

Na podstawie badań podanych w pkt. 6 dokonuje się odbioru końcowego robót. Odbiór ten powinien być potwierdzony protokołami odbioru, zawierającymi wyniki wszystkich niezbędnych badań lub odpowiednie atesty.

9. PŁATNOŚĆ

Cena jednostkowa wykonania 1 m³ betonu obejmuje:

- ▲ opracowanie recepty laboratoryjnej mieszanki betonowej,
- ▲ dostarczenie wszystkich niezbędnych czynników produkcji,
- ▲ pompowanie wody z wykopów i zabezpieczenie wykopów na czas wykonania robót,
- ▲ oczyszczenie i przygotowanie podłoża,
- ▲ wykonanie deskowań,
- ▲ przygotowanie, transport i ułożenie mieszanki z odpowiednim zagęszczeniem i pielęgnacją,
- ▲ rozbiórkę deskowań,
- ▲ wykonanie wszystkich badań przewidzianych w SST,
- ▲ oczyszczenie stanowiska pracy.

10. PRZEPISY ZWIĄZANE

Wg M.13.01.00.

M.13.03.02. BELKI SPRĘŻONE

1. WSTĘP

1.1. Przedmiot Specyfikacji Technicznej

Przedmiotem niniejszej Specyfikacji Technicznej są wymagania dotyczące wykonania i odbioru prefabrykowanych belek strunobetonowych typu „T” w ramach zadania: **PRZEBUDOWA DROGI POWIATOWEJ NR 1139G W M. DAMNO WRAZ Z PRZEBUDOWĄ MOSTU JNI 06240063.**

1.2. Zakres stosowania SST.

Ustalenia zawarte w niniejszej specyfikacji mają zastosowanie przy wykonywaniu i odbiorze wszystkich czynności związanych z produkcją i montażem prefabrykowanych belek strunobetonowych typu „T”, zaprojektowanych na obciążenie klasy A wg PN-85/S-10030 oraz na obciążenie pojazdem specjalnym 150.

1.3. Zakres robót objętych SST.

Ustalenia zawarte w niniejszej specyfikacji dotyczą zasad prowadzenia robót związanych z:

- ▲ zakup belek prefabrykowanych o parametrach zgodnych z Dokumentacją Projektową,
- ▲ transport belek prefabrykowanych na miejsce wbudowania,
- ▲ montaż i demontaż rusztowań i podpór tymczasowych,
- ▲ montaż belek prefabrykowanych wraz z usunięciem ewentualnych kolizji powstałych w trakcie montażu,
- ▲ pomiary geodezyjne po ułożeniu belek,
- ▲ wykonanie badań wymaganych w niniejszej SST i Dokumentacji Projektowej,
- ▲ oczyszczenie terenu robót,

1.4. Określenia podstawowe.

1.4.1. Beton zwykły- beton o gęstości $> 1.8\text{kg/m}^2$ wykonany z cementu, wody, kruszywa mineralnego o frakcjach piaskowych i grubszych oraz ewentualnych dodatków mineralnych i domieszek chemicznych.

1.4.2. Zaczyn cementowy - mieszanina cementu i wody.

1.4.3. Mieszanka betonowa - mieszanka wszystkich składników przed związaniem betonu.

1.4.4. Zaprawa - mieszanina cementu, wody, składników mineralnych i ewentualnych dodatków przechodzących przez sита kontrolne o boku oczka kwadratowego 2 mm.

1.4.5. Stal sprężająca - pręty ze stali o dużej wytrzymałości w postaci kabli, splotu lub lin wprowadzające do konstrukcji siły niezależne od czynników zewnętrznych.

1.4.6. Lina sprężająca - zespół drutów splecionych ze sobą.

1.4.7. Konstrukcje strunobetonowe – konstrukcje z betonu sprężone za pomocą drutów lub splotów naprężonych przed betonowaniem, w których przekazywanie sił sprężających ciężien na beton dokonuje się głównie przez przyczepność.

1.5. Ogólne wymagania robót

Wykonawca jest odpowiedzialny za jakość stosowanych materiałów i wykonywanych robót oraz za ich zgodność z dokumentacją projektową, specyfikacją techniczną oraz z zaleceniami Inspektora nadzoru. Ogólne wymagania dotyczące robót podano w ST D.M.00.00.00.

2. MATERIAŁY

Ogólne wymagania dotyczące materiałów podano w SST D.M.00.00.00

2.1 Prefabrykaty strunobetonowe

Belki powinny być wykonane w wytwórni zgodnie z Dokumentacją Projektową. Belki zostały zaprojektowane z prefabrykowanych belek strunobetonowych typu „T” zaprojektowanych na obciążenie klasy A wg PN-85/S-10030 oraz na obciążenie pojazdem specjalnym 150.

Należy zastosować prefabrykaty „T” L=21 na klasę A typ B zgodnie z katalogiem producenta.

3. SPRZĘT

3.1. Sprzęt do montażu prefabrykatów

Ogólne wymagania dotyczące sprzętu podano w SST D.M.00.00.00.

Do montażu i przeładunku prefabrykatów należy stosować dźwigi samochodowe o udźwigu i zasięgu odpowiadającym terenowym warunkom i przeładunku oraz ciężarowi montowanych elementów. Opowiadające tym warunkom dźwigi wymagają utwardzonej powierzchni placu montażowego oraz drogi dojazdowej.

Do montażu belek typu „T” konieczne są rusztowania – tymczasowe podpory, wymagające utwardzenia podłoża. Projekt rusztowań należy przedstawić do akceptacji Inspektorowi nadzoru. Podczas montażu należy stosować się do przepisów bhp.

4. TRANSPORT

4.1. Transport prefabrykatów

Belki strunobetonowe można transportować po osiągnięciu przez beton 100% wytrzymałości projektowej. Podczas transportu belek, przestawiania ich i montażu niedopuszczalne są uderzenia i wstrząsy mogące spowodować mechaniczne uszkodzenia

Podczas przenoszenia prefabrykatów powinien być zawieszony na wystających z niego hakach przewidzianych do tego w projekcie.

Podczas składowania prefabrykatów należy zwrócić uwagę na zabezpieczenie wystającego zbrojenia.

Belki należy składować na krawędziakach drewnianych podłożonych, tak aby nie wywoływać w belkach nieprzewidzianych w Dokumentacji Projektowej momentów zginających. Powinny być podparte w dwóch punktach, możliwie jak najbliżej ich końców. Belki nie powinny być składowane dłużej niż 90 dni, licząc od momentu produkcji do chwili ich wbudowania. Belki należy przechowywać w warunkach wysokiej wilgotności względnej.

5. WYKONANIE ROBÓT

W czasie montażu belki oparte są na dwóch rzędach podpór tymczasowych (klatek z dźwigarem oczepowym) oddalonych o 1,1m od teoretycznej osi podparcia. Konstrukcja ustroju niosącego obiektu składa się z prefabrykatów układanych na podparciu z 1 cm przerwą między belkami. Przerwę między stopkami belek należy zabezpieczyć przed wyciekaniem betonu przez zastosowanie np. wkładek z gumowego węża, czy z innych materiałów. Belki w przęśle układa się na prosto a spadek poprzeczny wykształtują się na płycie pomostowej. Podczas wytwarzania belek w wytwórni należy przewidzieć wykonanie otworów w dwóch belkach na sączki i rury wpustowe.

Nadbeton zbrojony jest siatką z prętów połączoną ze strzemionami wystającymi z belek. Dla uzyskania należytego powiązania betonu wypełniającego z betonem prefabrykatów należy powierzchnię prefabrykatów dokładnie oczyścić, zwilżyć wodą i zabetonować po usunięciu (wydmuchaniu) wolnej wody. Ze względu na pręty wystające z czoła belek zaleca się wykonanie zbrojenia belki nadłożyskowej po montażu belek. Przed montażem należy zmierzyć wygięcie belek i konieczne zmiany ustalić z projektantem.

6. KONTROLA JAKOŚCI ROBÓT

Jak w punkcie 13.01.00.

6.1 Badanie kontrolne betonu.

Jak w punkcie M.13.00.00.

Dla każdej belki powinno być wydane przez Producenta świadectwo jakości. Podstawą wydania świadectwa jakości są bezpośrednie oględziny i pomiary belki przy odbiorze oraz dokumenty świadczące o wykonaniu elementu zgodnie z "Projektem technicznym" oraz "Wymaganiami technicznymi wykonania i odbioru belek strunobetonowych „T”.

Dokumentami tymi są przede wszystkim :

protokół badań jakości piasku, gysu, cementu, wody,

receptury mieszanki betonowej,

atesty materiałów (cement, stal) wystawione przez dostawców,

protokoły badań jakości betonu - wytrzymałość, mrozoodporność, nasiąkliwość, wodoszczelność,

dziennik sprężenia belek,

zapisy w "Dzienniku produkcji" o odbiorach cząstkowych i przebiegu procesu produkcyjnego dokonywanych przez nadzór techniczny,

protokoły ewentualnych badań jakości betonu elementu metodami nieniszczącymi.

W przypadku kwestionowania rzetelności badań laboratoryjnych prowadzonych przez wykonawcę lub przedstawionych przez niego świadectw jakości, zamawiający (kupujący) prefabrykaty ma prawo do zlecenia dowolnej niezależnej jednostce wykonania badań sprawdzających. Jeżeli sprawdzające badania potwierdzą zastrzeżenia zamawiającego (kupującego), koszt tych badań obciąża wykonawcę prefabrykatów a zakwestionowane wyroby mogą być zwrócone, przy czym wszelkie związane z tym koszty ponosi producent prefabrykatów. Inżynier ma prawo do udziału w badaniach i odbiorach cząstkowych i ostatecznym prefabrykatów przeznaczonych na nadzorowane przez niego budowy.

Nie zgłoszenie zastrzeżeń przez Inżyniera w trakcie dokonywanych przy jego udziale odbiorów nie wyklucza wyżej opisanego postępowania reklamacyjnego.

6.2. Kontrola belek.

Kontrola belek przystąpieniem do montażu powinna być dokonana przez Inspektora nadzoru i fakt ten potwierdzony wpisem do dziennika budowy. Inspektor nadzoru powinien stwierdzić zgodność prefabrykatów z projektem technicznym i odpowiednimi normami w zakresie gatunku stali, ilości i rozstawu zakotwień, prawidłowego otulenia i pewności utrzymania położenia prętów. W tym celu Wykonawca przedstawi Inspektorowi nadzoru protokół z kontroli sprężania (dziennik) i betonowania każdej belki oraz ich deklarację zgodności.

Przed wbudowaniem belek należy sprawdzić ich powierzchnię, która powinna być gładka a nierówności oraz ubytki nie powinny przekraczać dopuszczalnych. Pęknięcia i rysy na powierzchni betonu sprężonego są niedopuszczalne. Dopuszcza się jedynie pory jako pozostałości po pęcherzykach powietrza i po wodzie, których głębokość nie przekracza 3mm.

6.3. Sprawdzenie gabarytów elementów prefabrykowanych.

6.3.1. Dopuszczalne odchyłki wymiarów prefabrykatów:

- wysokość przekroju ± 5 mm
- szerokość przekroju ± 5 mm
- długość belki ± 15 mm
- wielkość widocznej krzywizny ± 6 mm

Kształt i wymiary belek powinny być sprawdzane z dokładnością 1 mm. Dokładność wykonania każdej belki musi być potwierdzona w protokole odbiorczym. Każdy wyprodukowany element należy cechować w sposób czytelny i trwały w górnej części powierzchni środnika na jednym z końców.

6.3.2. Tolerancje montażu belek

Dokładność montażu:

Przesunięcie w pionie	± 10 mm
Przesunięcie w poziomie	- poprzecznie ± 10 mm
	- podłużnie ± 15 mm

Różnice strzałek krzywizny dźwigarów głównych, montowanych w tym samym przęśle, mierzone w płaszczyźnie pionowej, nie powinny przekraczać dopuszczalnych odchyłek przesunięcia w pionie.

7. OBMIAR ROBÓT

Ogólne zasady obmiaru robót podano w SST D.M.00.00.00. pkt.7

7.1. Jednostka obmiarowa

Jednostka obmiaru jest 1szt. prefabrykowanej belki strunobetonowej typu 'T', zaprojektowanej na obciążenie klasy A wg PN-85/S-10030 oraz na obciążenie pojazdem specjalnym 150 wg Dokumentacji Projektowej.

8. ODBIÓR ROBÓT

8.1. Zgodność robót z projektem i specyfikacją

Roboty powinny być wykonane zgodnie z projektem technicznym, Specyfikacją Techniczną oraz pisemnymi decyzjami Inspektora nadzoru.

Badania wg 6 należy przeprowadzać w czasie odbiorów robót. Na podstawie wyników badań należy sporządzić protokoły odbioru robót końcowych. Jeżeli wszystkie badania dały wyniki dodatnie, wykonane roboty należy uznać za zgodne z wymaganiami. Jeżeli choć jedno badanie dało wynik ujemny, wykonane roboty należy uznać za niezgodne z wymaganiami norm i kontraktu. W takiej sytuacji wykonawca obowiązany jest doprowadzić roboty do zgodności z normą i przedstawić je do ponownego odbioru.

Odbiór końcowy odbywa się po pisemnym stwierdzeniu przez Inspektora nadzoru w Dzienniku Budowy zakończenia robot montażu ciągłych sprężających oraz pisemnego zezwolenia Inspektora nadzoru na betonowanie elementów i zezwolenia na realizację sprężenia.

8.2. Badanie i odbiór prefabrykatów.

Dla każdej belki powinna być wydana przez Wykonawcę deklaracja zgodności. Postawą wydania deklaracji są bezpośrednie oględziny i pomiary przy odbiorze oraz dokumenty świadczące o wykonaniu elementu zgodnie ze SST.

Jeżeli wszystkie badania dały wyniki dodatnie, wykonane roboty należy uznać za zgodne z wymaganiami, jeżeli choć jedno badanie dało wynik ujemny, wykonane roboty należy uznać za niezgodne z wymaganiami norm i kontraktu. W takiej sytuacji wykonawca obowiązany jest doprowadzić roboty do zgodności z normą i przedstawić je do ponownego odbioru.

9. PODSTAWA PŁATNOŚCI

Cena jednostkowa obejmuje:

- prace pomiarowe i przygotowawcze,
- przygotowanie podłoża pod wykonanie rusztowań,
- opracowanie projektu montażu rusztowań
- sprowadzenie, montaż rusztowań,
- sprowadzenie, montaż, demontaż i odwiezienie urządzeń do montażu prefabrykatów,
- zakup, transport i montaż prefabrykatów wraz z wykonaniem niezbędnych pomiarów, ,
- wykonanie złączy,
- rozebranie i odwiezienie rusztowań,
- usunięcie pozostałości materiałowych poza pas drogowy,
- wykonanie wszelkich niezbędnych badań i pomiarów.
- wszelkie badania wymagane przez niniejsze SST i Dokumentację Techniczną,
- uporządkowanie terenu robót.

10. PRZEPISY ZWIĄZANE

SST: M.13.01.00 i M.12.01.01.

PN-91/S-10042. Obiekty mostowe. Konstrukcje betonowe, żelbetowe i sprężone. Projektowanie

PN-91/S-10041. Konstrukcje mostowe z betonu sprężonego. Wymagania i badania

PN-84/B-3264. Konstrukcje betonowe, żelbetowe i sprężone. Obliczenia statyczne i projektowanie

PN-71/M-80014. Druty stalowe gładkie do konstrukcji sprężonych

BN-76/8935-02. Konstrukcje betonowych mostów sprężonych. Wymagania dotyczące cięgien.

PN-71/M-80236. Liny do konstrukcji sprężonych

PN-77/S-10040. Żelbetowe i betonowe konstrukcje mostowe. Wymagania i badania.

M.13.03.03. WYKONANIE I MONTAŻ PŁYT PRZEJŚCIOWYCH L=4m

I. WSTĘP

1.1. Przedmiot specyfikacji technicznej

Przedmiotem niniejszej Specyfikacji Technicznej są wymagania dotyczące wykonania i odbioru robót związanych z wykonaniem i montażem prefabrykowanych płyt przejściowych w ramach zadania: **PRZEBUDOWA DROGI POWIATOWEJ NR 1139G W M. DAMNO WRAZ Z PRZEBUDOWĄ MOSTU JNI 06240063.**

Wymagania odnośnie betonu - wg p. M.13.00.00.

1.2. Zakres stosowania ST

Specyfikacja techniczna jest stosowana jako dokument przetargowy i kontraktowy przy zleceniu i realizacji Robót wymienionych w punkcie 1.1.

1.3. Zakres robót objętych ST

Ustalenia zawarte w niniejszej specyfikacji dotyczą zasad prowadzenia robót związanych z :

- a) wykonaniem płyt przejściowych
- b) montażem płyt przejściowych

Wykonanie i montaż płyt przejściowych l=4,0 m szerokości 9,58 Beton B30, stal B500B, B500SP

1.4. Określenia podstawowe

Płyta przejściowa - element żelbetowy na połączeniu przyczółka z nasypem.

1.5. Ogólne wymagania dotyczące Robót

Wykonawca jest odpowiedzialny za jakość stosowanych materiałów i wykonywanych robót oraz za ich zgodność z dokumentacją projektową, specyfikacją techniczną oraz zaleceniami Inżyniera. pozostałe uwagi jak w punkcie M.13.00.00.

2. MATERIAŁY

Beton B30, chudy beton B15, deski do szalunku, stal zbrojeniowa, masa zalewowa bitumiczna, kotwy średnicy \square 20 mm, przekładka z papy, tkanina techniczna.

3. SPRZĘT

Zgodnie z M.12.00.00 i M.13.00.00

4. TRANSPORT

Zgodnie z M.12.00.00 i M.13.00.00

5. WYKONANIE ROBÓT

Płyty przejściowe układa się na ściankach żwirowych na przekładce z papy i kotwi za pomocą kotew. Płyty przejściowe przewidziano wykonane na „mokro”. Przy wykonaniu płyt na mokro przewidzieć wykonanie warstwy wyrównawczej B15 pod całą powierzchnią płyty przejściowej.

Przed ułożeniem płyt trzeba starannie wyprofilować i zagęścić nasyp. Po montażu należy uszczelnić zalewą bitumiczną szczelinę między płytą a obiektem i ułożyć izolację na płytach przejściowych.

6. KONTROLA JAKOŚCI ROBÓT

Jak w punkcie M.13.00.00.

Dla każdej płyty przejściowej powinno być wydane przez Producenta świadectwo jakości. Podstawą wydania świadectwa jakości są bezpośrednie oględziny i pomiary prefabrykatu przy odbiorze oraz dokumenty świadczące o wykonaniu elementu zgodnie z "Projektem technicznym" .

Dokumentami tymi są przede wszystkim:

- 1) protokół badań jakości piasku, gysu, cementu i wody,
- 2) receptury mieszanki betonowej,
- 3) atesty materiałów (cement, stal) wystawione przez dostawców,
- 4) protokoły badań jakości betonu - wytrzymałość, mrozoodporność, nasiąkliwość, wodoszczelność,
- 5) zapisy w "Dzienniku produkcji" o odbiorach cząstkowych i przebiegu procesu produkcyjnego dokonywanych przez nadzór techniczny,
- 6) protokoły ewentualnych badań jakości betonu elementu metodami nieniszczącymi.

W przypadku kwestionowania rzetelności badań laboratoryjnych prowadzonych przez wykonawcę lub przedstawionych przez niego świadectw jakości, zamawiający (kupujący) prefabrykaty ma prawo do zlecenia dowolnej, niezależnej jednostce wykonania badań sprawdzających. Jeżeli sprawdzające badania potwierdzą zastrzeżenia zamawiającego (kupującego), koszt tych badań obciąża wykonawcę prefabrykatów, a zakwestionowane wyroby mogą być zwrócone, przy czym wszelkie związane z tym koszty ponosi producent prefabrykatów. Inżynier ma prawo do udziału w badaniach i odbiorach, częściowych i ostatecznym, prefabrykatów przeznaczonych na nadzorowane przez niego budowy.

Nie zgłoszenie zastrzeżeń przez Inżyniera w trakcie dokonywanych przy jego udziale odbiorów nie wyklucza wyżej opisanego postępowania reklamacyjnego.

Zbrojenie płyty powinno być odebrane przez Inżyniera, a zezwolenie na betonowanie wpisane do dziennika budowy.

Przy odbiorze należy zwrócić szczególną uwagę na stabilność i odpowiednią wytrzymałość form, właściwe ułożenie i powiązanie zbrojenia, właściwe, zgodne z projektem otulenia prętów. Końcówki drutów wiązałkowych muszą być odgięte do środka płyty. Pręty zbrojeniowe powinny być łączone zgodnie z normą, z zachowaniem odpowiedniej długości zakładów i przestrzegania zasady nie łączenia prętów w jednym przekroju.

6.1. Wymagania ogólne

Powierzchnia elementów powinna być gładka, a nierówności oraz ubytki nie powinny przekraczać dopuszczalnych odchyłek wymiarów wg PN-S-10040:1999.

Rysy powierzchniowe skurczowe w elementach są dopuszczalne pod warunkiem spełnienia wymagań PN-S-10040:1999.

Pustki, raki i wykruszyny w elementach są dopuszczalne w granicach podanych w PN-S-10040:1999.

7. OBMIAR ROBÓT

Jednostką obmiaru jest 1 sztuka zamontowanego prefabrykatu betonowego zbrojonego, określonego typu wraz z jego zakupem i dostarczeniem na budowę, bądź produkcją na miejscu.

8. ODBIÓR ROBÓT

Badania wg 6 należy przeprowadzać w czasie odbiorów robót. Na podstawie wyników badań należy sporządzić protokoły odbioru robót.

Jeżeli wszystkie badania dały wyniki dodatnie, wykonane roboty należy uznać za zgodne z wymaganiami. Jeżeli choć jedno badanie dało wynik ujemny, wykonane roboty należy uznać za niezgodne z wymaganiami norm i kontraktu. W takiej sytuacji wykonawca obowiązany jest doprowadzić roboty do zgodności z normą i przedstawić je do ponownego odbioru.

9. PODSTAWA PŁATNOŚCI

Cena wykonania robót obejmuje:

- prace pomiarowe i przygotowawcze,
- sprowadzenie, montaż, demontaż i odwiezienie urządzeń do montażu prefabrykatów,
- przygotowanie, wyrównanie i ewentualne wzmocnienie podłoża pod płyty przejściowe do stopnia zagęszczenia 1,00,
- zakup, transport i wykonanie płyt przejściowych zgodnie z projektem,
- wykonanie złączy i zapełnienie otworów z kotwami,
- uszczelnienie masą bitumiczną szczeliny pomiędzy płytami i przyczółkiem,
- usunięcie pozostałości materiałowych poza pas drogowy,
- wykonanie wszelkich niezbędnych badań i pomiarów.

10. PRZEPISY ZWIĄZANE

wg.M.13.00.00.

M.13.03.04. WYKONANIE GZYMSÓW PREFABRYKOWANYCH Z POLIMEROBETONU

1. WSTĘP

1.1. Przedmiot ST

Przedmiotem niniejszej ogólnej specyfikacji technicznej (ST) są wymagania dotyczące wykonania i odbioru robót związanych z wykonaniem i montażem gzymsów prefabrykowanych z polimerobetonu na płycie ustroju niosącego obiektów inżynierskich.

Roboty wykonywane będą w trakcie realizacji przedsięwzięcia: **PRZEBUDOWA DROGI POWIATOWEJ NR 1139G W M. DAMNO WRAZ Z PRZEBUDOWĄ MOSTU JNI 06240063.**

1.2. Zakres stosowania ST

Specyfikacja techniczna jest stosowana jako dokument przetargowy i kontraktowy przy zleceniu i realizacji robót na drogach krajowych i wojewódzkich oraz przy zleceniu robót na drogach miejskich, gminnych i powiatowych.

1.3. Zakres robót objętych ST

Ustalenia zawarte w niniejszej specyfikacji dotyczą zasad prowadzenia robót związanych z wykonaniem i odbiorem oraz montażem desek gzymsowych z polimerobetonu na płycie pomostu drogowych obiektów inżynierskich (załącznik).

1.4. Określenia podstawowe

1.4.1. Polimerobeton – kompozyt, w którym spoiwem jest żywica poliestrowa z układem utwardzającym, a wypełniaczem mieszanka piaskowo-żwirowa i mączka kwarcowa.

1.4.2. Pozostałe określenia podstawowe są zgodne z obowiązującymi, odpowiednimi polskimi normami i z definicjami podanymi w ST D-M-00.00.00 „Wymagania ogólne” [1] pkt 1.4.

1.5. Ogólne wymagania dotyczące robót

Ogólne wymagania dotyczące robót podano w ST D-M-00.00.00 „Wymagania ogólne” [1], pkt 1.5.

2. MATERIAŁY

2.1. Ogólne wymagania dotyczące materiałów

Ogólne wymagania dotyczące materiałów, ich pozyskiwania i składowania, podano w ST D-M-00.00.00 „Wymagania ogólne” [1] pkt 2.

2.2. Materiały do wykonania gzymsów prefabrykowanych

2.2.1. Polimerobeton

Elementy prefabrykowane gzymsów powinny być wykonane z polimerobetonu o właściwościach podanych w tablicy 1.

Tablica 1. Właściwości polimerobetonu dla gzymsów prefabrykowanych

Lp.	Właściwości	Jednostka	Wymagania	Badania wg
1	Wytrzymałość gwarantowana polimerobetonu na ściskanie	MPa	≥ 80	Instrukcja ITB nr 194 [8]
2	Wytrzymałość gwarantowana polimerobetonu na rozciąganie przy zginaniu	MPa	≥ 20	Instrukcja ITB nr 194 [8]
3	Nasiąkliwość polimerobetonu	%	≤ 0,25	PN-B-04101:1985 [3]
4	Porowatość polimerobetonu	%	≤ 9	
5	Gęstość objętościowa	kg/m ³	2300	
6	Stopień mrozoodporności		≥ F150	PN-B-06250:1988 [4]
7	Twardość wg Brinella	MPa	≥ 160	
8	Ścieralność na tarczy Boehmego	cm	0,10	PN-B-04111:1984 [5]

2.2.2. Prefabrykaty

Prefabrykaty gzymsowe powinny być wykonane w wytwórni, zgodnie z dokumentacją projektową. Powierzchnia prefabrykatów powinna być bez rys, pęknięć i ubytków betonu, o fakturze zatartej. Zewnętrzna powierzchnia płyty gzymsowej powinna być zabezpieczona antykorozyjnie w wytwórni, w sposób zaaprobowany przez Inżyniera, np. gładkim laminatem na bazie żelkotu poliestrowego. Barwa

widocznej powierzchni powinna być uzgodniona z Inżynierem. Elementy prefabrykowane z polimerobetonu powinny spełniać wymagania podane w tablicy 2.

Tablica 2. Właściwości elementów prefabrykowanych gzymsów

Lp.	Właściwości	Jednostka	Wymagania	Badania wg
1	Odchyłki długości elementów	mm	≤ 3	PN-B-10021:1980 [7] BN-80/6775-03/01 [6]
2	Odchyłki innych niż długość wymiarów elementów	mm	≤ 2	
3	Odchyłki prostoliniowości	mm	≤ 2 $\leq 1/500$ długości	
4	Odchyłki skręcenia przekroju mierzone wzajemnym przesunięciem odpowiadających sobie punktów przekroju	mm	≤ 2 $\leq 1/500$ długości	
5	Równość powierzchni: szczyrby i uszkodzenia powierzchni elementów polimerobetonowych widocznych po wbudowaniu	mm	<1	

Prefabrykaty powinny być wyposażone w zbrojenie umożliwiające zakotwienie prefabrykatu w płycie pomostu. Zbrojenie powinno być wykonane ze stali spełniającej wymagania ST M-12.01.00 [2].

2.3. Materiały do uszczelniania spoin

Do uszczelniania styków między prefabrykowaną deską gzymsową i gzymsem wylewanym na mokro oraz szczelin między deskami gzymsowymi należy stosować zestaw do uszczelniania szczelin dylatacyjnych narażonych na działanie wody, odpowiednio przeznaczony się do wypełniania szczelin poziomych i pionowych. Materiały uszczelniające powinny spełniać wymagania dokumentacji projektowej i ST. Dla użytych materiałów uszczelniających Wykonawca przedstawi Polską Normę, aprobatę techniczną wydaną przez IBDiM lub europejską aprobatę techniczną.

Jeżeli ST ani dokumentacja projektowa nie podają inaczej, do uszczelnienia styków między deską prefabrykowaną i gzymsem wylewanym „na mokro” można stosować zestaw uszczelniający składający się z elastycznej taśmy z tworzywa sztucznego oraz zaprawy klejowej do przyklejania taśmy. Zestaw powinien charakteryzować się:

- bardzo dobrą przyczepnością do podłoża betonowego i szczelnością,
 - wysoką wytrzymałością na uszkodzenia mechaniczne,
 - wysoką odpornością na czynniki chemiczne (m.in. wody chlorowanej, ścieków domowych, rozcieńczonych kwasów i zasad, kwasów organicznych, domowych i przemysłowych środków czyszczących, mazutu, olejów silnikowych, benzyny). Taśma powinna mieć szerokość około 10 cm.
- Alternatywnie można stosować jednoskładnikowy kit poliuretanowy lub silikonową masę zalewową, sieciującą pod wpływem wilgoci z atmosfery, w procesie sieciowania przechodzący do postaci elastycznej gumy. Materiał uszczelniający powinien być odporny na działanie wody, rozcieńczonych soli, kwasów i zasad oraz paliw i smarów. Materiał powinien zachowywać właściwości elastyczne w szerokim zakresie temperatur (w tym ujemnych do -30°C) i wykazywać odporność na starzenie w warunkach eksploatacji. Powinien, przy zastosowaniu odpowiednich środków gruntujących, zachowywać bardzo dobrą przyczepność do betonu. Kit poliuretanowy lub silikonowy można też stosować do uszczelnienia styków między prefabrykatami.

3. SPRZĘT

3.1. Ogólne wymagania dotyczące sprzętu

Ogólne wymagania dotyczące sprzętu podano w ST D-M-00.00.00 „Wymagania ogólne” [1], pkt 3.

3.2. Sprzęt do wykonania robót

Przewiduje się ręczny montaż desek gzymsowych. Do aplikacji materiału uszczelniającego należy stosować narzędzia rekomendowane przez producenta, np. pistolety na sprężone powietrze lub ręczne pistolety ciśnieniowe.

4. TRANSPORT

4.1. Ogólne wymagania dotyczące transportu

Ogólne wymagania dotyczące transportu podano w ST D-M-00.00.00 „Wymagania ogólne” [1], pkt 4.

4.2. Transport materiałów

4.2.1. Transport i składowanie prefabrykatów

Transport prefabrykowanych elementów może się odbywać po osiągnięciu przez beton 80% projektowej wytrzymałości, dowolnym środkiem transportu zaakceptowanym przez Inżyniera. Elementy prefabrykowane powinny być pakowane na paletach drewnianych i wiązane taśmą stalową. Do transportu powinny być układane poziomo, długością w kierunku jazdy.

Z prefabrykatami powinno być dostarczone zaświadczenie o wynikach przeprowadzonych badań, zawierające:

- nazwę i adres producenta,
- nazwę instytucji przeprowadzającej badania,
- datę pobrania próbek,
- sposób pobrania próbek,
- datę badań,
- wyniki badań.

Prefabrykaty powinny być składowane w pozycji wbudowania, na podłożu utwardzonym i dobrze odwodnionym.

4.2.3. Transport i składowanie materiału do uszczelniania spoin

Materiały uszczelniające należy przewozić i składować w oryginalnych opakowaniach producenta, w pozycji stojącej. Transport opakowań z materiałami może się odbywać dowolnym środkiem transportu pod warunkiem zachowania warunków określonych przez producenta. Podczas transportu opakowania należy zabezpieczyć przed przesuwaniem i uszkodzeniem.

Materiały należy składować w odpowiedniej (podanej przez producenta) temperaturze, chronić przed wpływem działania promieniowania cieplnego, nasłonecznieniem, zawilgoceniem i zamoczeniem. Należy przestrzegać terminu ważności produktu. Niespełnienie warunków przechowywania i transportu może spowodować utratę właściwości materiałów uszczelniających.

Na każdym opakowaniu należy umieścić etykietę zawierającą co najmniej następujące dane:

- nazwę i adres producenta,
 - nazwę wyrobu,
 - oznakowanie,
 - datę produkcji i okres przydatności do stosowania,
 - masę netto,
 - numer aprobaty technicznej lub PN,
 - sposób przechowywania i stosowania materiałów i zachowania przy tym niezbędnych środków ostrożności,
- bhp i ochrony środowiska.

5. WYKONANIE ROBÓT

5.1. Ogólne zasady wykonywania robót

Ogólne zasady wykonywania robót podano w ST D-M-00.00.00 „Wymagania ogólne” [1], pkt 5.

5.2. Zasady wykonywania robót

Podstawowe czynności przy wykonywaniu robót obejmują:

- roboty przygotowawcze,
- montaż deski gzymsowej,
- wykonanie uszczelnień,
- roboty wykończeniowe.

5.3. Roboty przygotowawcze

Przed przystąpieniem do robót należy:

- ustalić materiały niezbędne do wykonania robót,
- określić kolejność, sposób i termin wykonania robót.

5.4. Montaż deski gzymsowej i wykonanie uszczelnień

Prefabrykaty gzymsowe powinny zostać wykonane w wytwórni. Przed przystąpieniem do wbudowania

prefabrykatu, Wykonawca przedstawi Inżynierowi atest producenta, potwierdzający zgodność z wymaganiami przedstawionymi w pkt 2. Przed przystąpieniem, do montażu należy sprawdzić stan prefabrykatów. Zbrojeniewykonane w celu połączenia prefabrykatu z betonem wylewanym „na mokro” powinno być oczyszczone i wyprostowane. W trakcie montażu prefabrykatów, należy szczególną uwagę zwrócić na ich właściwe usytuowanie i zamocowanie (przyspawanie) wystających prętów do zbrojenia betonu wylewanego „na mokro”. Z powierzchni prefabrykatów stykających się w zespoleniu z nowym betonem należy usunąć szklivo, oczyścić powierzchnię styku i starannie zwilżyć wodą. Następnie na suchą i oczyszczoną powierzchnię nakleić taśmę uszczelniającą styk deski gzymsowej z betonem gzymsu wylewanego na mokro. W przypadku stosowania kitu lub masy zalewowej jako uszczelnienia, należy w trakcie betonowania gzymsu pozostawić w konstrukcji

listwę drewnianą, którą po stwardnieniu betonu należy usunąć i powstałą szczelinę wypełnić kitem. Przed ułożeniem kitu szczelinę należy dokładnie oczyścić np. przez przedmuchiwanie sprężonym powietrzem. Wszystkie uszczelniane powierzchnie powinny być czyste, twarde, wolne od zanieczyszczeń olejami, smarami, wolne od pyłu cementowego i innych nie związanych z podłożem elementów. W tym celu należy oczyścić szczeliny mechaniczną szczotką stalową lub przez piaskowanie. Po oczyszczeniu, szczelinę należy odpylić sprężonym powietrzem. Ubytki w krawędziach szczeliny o głębokości przekraczającej 25 mm powinny być przed uszczelnieniem naprawione materiałami naprawczymi, dla których Wykonawca przedstawi Polską Normę lub aprobatę techniczną. Jeżeli producent tego wymaga, powierzchnie należy zagruntować przed wypełnieniem szczeliny środkiem gruntującym, rekomendowanym przez producenta.

6. KONTROLA JAKOŚCI ROBÓT

6.1. Ogólne zasady kontroli jakości robót

Ogólne zasady kontroli jakości robót podano w ST D-M-00.00.00 [1] „Wymagania ogólne”, pkt 6.

6.2. Badania przed przystąpieniem do robót

Przed przystąpieniem do robót Wykonawca powinien:

- uzyskać wymagane dokumenty, dopuszczające wyroby budowlane do obrotu i powszechnego stosowania (certyfikaty zgodności, deklaracje zgodności, aprobaty techniczne, ew. badania materiałów wykonane przez dostawców itp.), potwierdzające zgodność materiałów z wymaganiami pktu 2 niniejszej specyfikacji,
- ew. wykonać własne badania właściwości materiałów przeznaczonych do wykonania robót, określone w pkt 2 lub przez Inżyniera. Wszystkie dokumenty oraz wyniki badań Wykonawca przedstawi Inżynierowi do akceptacji.

6.3. Kontrola materiałów

6.3.1. Kontrola elementów prefabrykowanych

Materiały należy kontrolować na podstawie atestów i aprobat technicznych na zgodność z pkt 2 niniejszej ST. Właściwości polimerobetonu należy kontrolować na podstawie atestu producenta i porównanie ich z wymaganiami ST, pkt 2.2.1, tablica 1. Dodatkowo należy sprawdzić wygląd zewnętrzny prefabrykatów na podstawie oględzin elementu, przez pomiar i policzenie uszkodzeń występujących na powierzchniach i krawędziach elementu oraz pomierzenie odchyłek od nominalnych kształtów. Pomiar długości i głębokości uszkodzeń oraz odchyłek: wymiarów, prostoliniowości, skręcenia przekroju należy wykonać za pomocą przymiaru stalowego lub suwmiarki z dokładnością do 1 mm, zgodnie z PN-80/B-10021 [7]. Dopuszczalne odchyłki i wady powierzchni podano w pkt 2.2.2, tablica 2. Należy skontrolować zbrojenie do zakotwienia prefabrykatu w betonie; pręty powinny być czyste i wyprostowane.

6.3.2. Kontrola materiałów uszczelniających

Materiały uszczelniające należy kontrolować na podstawie atestów producenta i porównanie ich właściwości z wymaganiami ST pkt 2.3.

6.4. Kontrola zamontowania prefabrykowanej deski gzymsowej

Sprawdzenie prawidłowości montażu prefabrykatów gzymsowych obejmuje:

- a) wizualną ocenę jakości robót,
- b) sprawdzenie szerokości spoin na zgodność z dokumentacją projektową; szerokość spoiny nie powinna różnić się od projektowanej o więcej niż 2 mm,
- c) sprawdzenie prostoliniowości ułożenia (odchylenia mierzone łata o długości 4,0 m nie powinny być większe niż 2 mm),
- d) niwelacyjne sprawdzenie prawidłowości wysokościowego ułożenia (odchylenia rzędnych nie powinny przekraczać 2 mm),
- e) sprawdzenie wykonania uszczelnienia między deską gzymsową i płytą gzymsową.

Przed wykonaniem uszczelnienia należy sprawdzić stan szczeliny, która powinna być czysta, odkurzona i sucha. Szczelina powinna być wypełniona materiałem uszczelniającym na pełną głębokość.

7. OBMIAR ROBÓT

7.1. Ogólne zasady obmiaru robót

Ogólne zasady obmiaru robót podano w ST D-M-00.00.00 „Wymagania ogólne” [1], pkt 7.

7.2. Jednostka obmiarowa

Jednostką obmiarową jest m (metr) gzymsu z desek prefabrykowanych.

8. ODBIÓR ROBÓT

8.1. Ogólne zasady odbioru robót

Ogólne zasady odbioru robót podano w ST D-M-00.00.00 „Wymagania ogólne” [1], pkt 8. Roboty uznaje się za wykonane zgodnie z dokumentacją projektową, ST i wymaganiami Inżyniera, jeżeli wszystkie pomiary i badania z zachowaniem tolerancji wg punktu 6 dały wyniki pozytywne.

8.2. Odbiór robót zanikających i ulegających zakryciu

Odbiorowi robót zanikających i ulegających zakryciu podlega przygotowanie prefabrykatu do zespolenia z betonem wykonywanym „na mokro” i przygotowanie szczelin do wypełnienia. Odbiór tych robót powinien być zgodny z wymaganiami ST D-M-00.00.00 „Wymagania ogólne” [1] oraz niniejszej ST.

9. PODSTAWA PŁATNOŚCI

9.1. Ogólne ustalenia dotyczące podstawy płatności

Ogólne ustalenia dotyczące podstawy płatności podano w ST D-M-00.00.00 „Wymagania ogólne” [1], pkt 9.

9.2. Cena jednostki obmiarowej

Cena jednostkowa wykonania gzymsów prefabrykowanych z polimerobetonu obejmuje:

- prace pomiarowe i przygotowawcze,
- zakup, dostarczenie i składowanie materiałów i pozostałych środków produkcji,
- przygotowanie prefabrykatów do połączenia z betonem monolitycznym,
- zamontowanie prefabrykatów,
- uszczelnienie spoin,
- wykonanie badań,
- uporządkowanie terenu.

9.3. Sposób rozliczenia robót tymczasowych i prac towarzyszących

Cena wykonania robót określonych niniejszą ST obejmuje:

- roboty tymczasowe, które są potrzebne do wykonania robót podstawowych, ale nie są przekazywane Zamawiającemu i są usuwane po wykonaniu robót podstawowych,
- prace towarzyszące, które są niezbędne do wykonania robót podstawowych, niezaliczane do robót tymczasowych.

10. PRZEPISY ZWIĄZANE

10.1. Specyfikacje techniczne (ST)

1. D-M-00.00.00 Wymagania ogólne
2. M-12.01.00 Stal zbrojeniowa

10.2. Normy

3. PN-B-04101:1985 Materiały kamienne. Oznaczenie nasiąkliwości wodą
4. PN-B-06250:1998 Beton zwykły
5. PN-B-04111:1984 Materiały kamienne. Oznaczenie ścieralności na tarczy Boehmego
6. BN-80/6775-03/01 Prefabrykaty budowlane z betonu. Elementy nawierzchni dróg, ulic, parkingów i torowisk tramwajowych. Wspólne wymagania i badania
7. PN-B-10021:1980 Prefabrykaty budowlane z betonu. Metody pomiaru cech geometrycznych

10.3. Inne dokumenty

8. Instrukcja ITB nr 194 – Wytyczne badania cech mechanicznych polibetonu na próbkach wykonanych w formach, Warszawa, 1998

11. ZAŁĄCZNIK
PRZYKŁAD GZYMSU PREFABRYKOWANEGO Z POLIMEROBETONU
NA PŁYCE POMOSTU

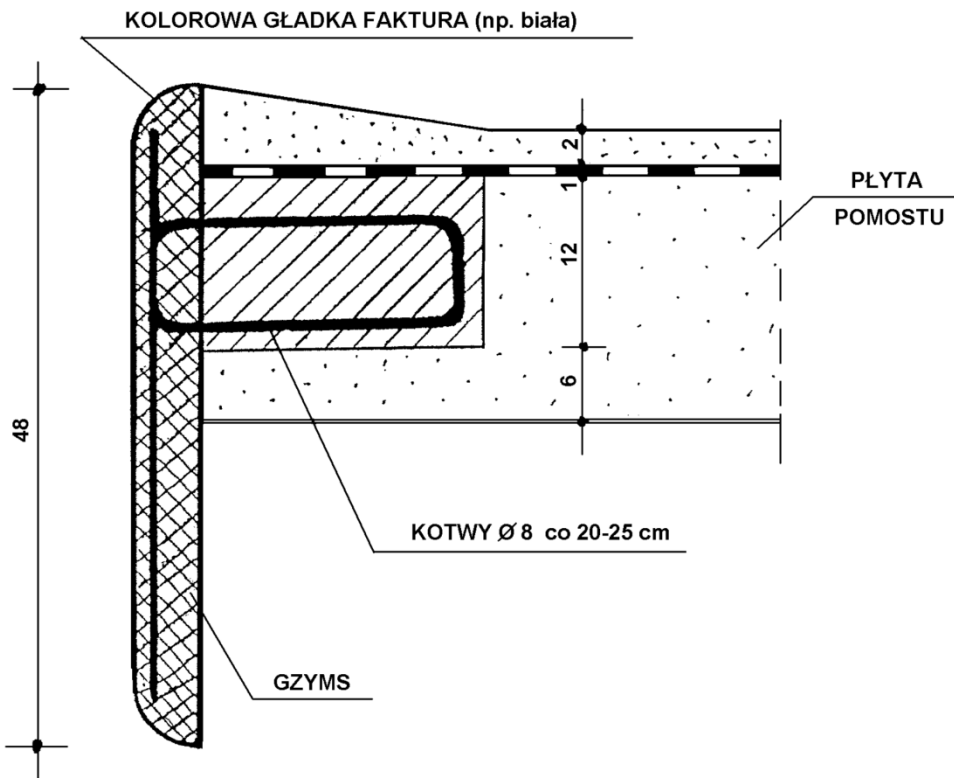

M.15.01.02. IZOLACJA BITUMICZNA NA ZIMNO

1. WSTĘP

1.1. Przedmiot SST

Przedmiotem niniejszej SST są wymagania dotyczące wykonania i odbioru izolacji cienkich wykonywanych na powierzchniach betonowych stykających się z gruntem w ramach zadania: **PRZEBUDOWA DROGI POWIATOWEJ NR 1139G W M. DAMNO WRAZ Z PRZEBUDOWĄ MOSTU JNI 06240063.**

1.2. Zakres stosowania SST

Szczegółowa Specyfikacja Techniczna jest stosowana jako dokument przetargowy i kontraktowy przy zlecaniu i realizacji robót wymienionych w punkcie 1.1.

1.3. Zakres robót objętych SST

Ustalenia zawarte w niniejszej Specyfikacji mają zastosowanie przy smarowaniu na zimno roztworem bitumicznym o łącznej grubości 2 mm wszystkich powierzchni betonowych, które stykają się z gruntem.

1.4. Określenia podstawowe

Określenia podane w niniejszej Specyfikacji są zgodne z obowiązującymi polskimi normami i określeniami podanymi w Specyfikacji D.M.00.00.00.

1.5. Ogólne wymagania dotyczące robót

Ogólne wymagania dotyczące robót podano w Specyfikacji D.M.00.00.00.

Wykonawca robót jest odpowiedzialny za jakość ich wykonania oraz za zgodność z Dokumentacją Projektową, SST i poleceniami Inspektora nadzoru.

2. MATERIAŁY

Wymagania ogólne dotyczące materiałów podano w Specyfikacji D.M.00.00.00.

Do wykonania izolacji powinny być użyte następujące materiały:

- Rzadki (R) roztwór plastyfikowanych asfaltów ponaftowych w rozpuszczalnikach. Działanie roztworu powinno polegać na przenikaniu w pory betonu, uszczelnianiu powierzchni, wiązaniu pozostałych pyłów oraz na stwarzaniu warunków przyczepności warstw izolacyjnych do podłoża. Środek powinien być odporny na działanie temperatury do 60°C,
- Półgęsty roztwór (P) produkowany z asfaltów ponaftowych, plastyfikowanych olejami i rozcieńczanych rozpuszczalnikami organicznymi. Rozprowadzany na podłożu zagruntowanym powinien tworzyć po wyschnięciu silnie przylegającą powłokę asfaltową o dużej plastyczności. Powłoka ta powinna wykazywać odporność na działanie wód agresywnych o słabych stężeniach. Środek powinien być odporny na działanie temperatury do 60°C.

3. SPRZĘT

Ogólne wymagania dotyczące sprzętu podano w Specyfikacji D.M.00.00.00.

4. TRANSPORT

Ogólne wymagania dotyczące transportu podano w Specyfikacji D.M.00.00.00.

Załadunek, transport i rozładunek materiałów do wykonania izolacji powinien odbywać się w sposób zapewniający zachowanie ich technicznych właściwości.

Roztwory asfaltowe powinny być dostarczane w stalowych beczkach, które należy przewozić w pozycji pionowej, otworem skierowanym ku górze. Beczki mogą być toczone w trakcie przeładunku, ale w sposób zabezpieczający je przed otworzeniem.

Roztwory asfaltowe należy składować w suchym pomieszczeniu, z dala od źródła ciepła i światła, w temperaturze nie niższej niż +5°C i nie wyższej niż 25°, a kontenery powinny być w czytelny sposób oznakowane.

5. WYKONANIE ROBÓT

Ogólne zasady wykonania robót podano w SST D.M.00.00.00.

Izolacje powinny być wykonywane zgodnie z Dokumentacją Projektową i SST.

5.1. Podłoże pod izolację

Podłoże pod izolację powinno być gładkie, czyste i suche. Gładkość powierzchni powinna cechować się brakiem lokalnych progów, raków, wgłębień i wybrzuszeń, wystających ziaren kruszywa itp. Powierzchnia pod izolację powinna być oczyszczona ze wszystkich części pylastych i złuszczeń, mleczka cementowego i zanieczyszczeń naniesionych podczas budowy. Oczyszczenie powierzchni wykonać należy przez przedmuchiwanie sprężonym powietrzem lub przez zmycie strumieniem wody pod ciśnieniem. Po zmyciu powierzchnia powinna zostać osuszona. Wszystkie uszkodzenia powinny zostać naprawione.

5.2. Warunki układania izolacji

Robót nie należy wykonywać w czasie deszczu, mżawki, gdy wilgotność powietrza przekracza 85%. Temperatura podłoża betonowego i powietrza nie powinna być niższa niż +5°C i wyższa niż +25°C.

Przed nałożeniem pierwszej warstwy izolacji cienkiej, Wykonawca powinien sprawdzić czy wilgotność podłoża betonowego jest zgodna z wymaganiami producenta systemu. Jeśli producent nie określa odnośnych wymagań, wilgotność podłoża na głębokości 20 mm nie powinna być wyższa niż 4%. Jeśli powyższy warunek nie jest spełniony, Wykonawca przed rozpoczęciem robót, powinien zastosować system osuszania podłoża betonowego zaakceptowany przez Inspektora nadzoru.

W trakcie wykonywania robót należy ściśle przestrzegać przepisów bezpieczeństwa, ponieważ materiały stosowane do wykonania izolacji są łatwopalne. Należy unikać otwartego ognia w promieniu 20 metrów od miejsca pracy lub składowania materiałów.

5.3. Nakładanie izolacji cienkiej

Gruntowanie podłoża należy wykonać przez jednokrotne powleczenie roztworem R.

Roztworu nie należy stosować na mokrych i przemrożonych powierzchniach. Roztwór należy rozprowadzać na zimno, bez podgrzewania, na podłożu oczyszczonym z pyłów. Zależnie od stopnia porowatości podłoża na jednokrotne smarowanie należy zużyć 0,3 - 0,45 kg na 1 m² powierzchni zabezpieczanej.

Powleczenie roztworem P należy wykonać jednokrotnie lub dwukrotnie na zagruntowanym podłożu roztworem R tak, aby łączna grubość warstw izolacyjnych nie była mniejsza niż 2 mm.

Roztwór P należy rozprowadzać na zimno (bez podgrzewania) cienką warstwą na zagruntowanym podłożu. Roboty należy prowadzić w temperaturze powyżej +5°C. Przy jednokrotnym smarowaniu powierzchni zabezpieczanej zużycie materiału powinno wynosić 0,8 do 1,0 kg na 1 m².

Mas izolacyjnych stosowanych na zimno nie wolno podgrzewać na otwartym ogniu. W okresie chłódów materiały te doprowadza się do temperatury roboczej 18°C przez ogrzewanie beczek w gorącej wodzie lub w ogrzanych pomieszczeniach (cieplakach). Dostarczone na budowę gotowe preparaty nie mogą być rozcieńczane rozpuszczalnikami ani mieszane z innymi materiałami izolacyjnymi.

Po wykonaniu izolacji zabezpieczone powierzchnie powinny być chronione przed światłem słonecznym, deszczem i innymi czynnikami atmosferycznymi przez przynajmniej 6 godzin.

6. KONTROLA JAKOŚCI ROBÓT

Ogólne zasady kontroli jakości robót podano w SST D.M.00.00.00.

Kontrola wykonania robót obejmuje:

- Sprawdzenie podłoża betonowego wg pkt. 5.1. niniejszej SST,
- Sprawdzenie poprawności układania warstw wg pkt. 5.2. niniejszej SST. Każda warstwa izolacji powinna stanowić jednolitą, czystą powłokę przylegającą do powierzchni zagruntowanego podłoża.
- Kontrolę ilości ułożonych warstw i uzyskanie odpowiedniej sumarycznej grubości izolacji wg pkt.5.3. niniejszej SST.

7. OBMIAR

Jednostką obmiaru jest 1m² zaizolowanej powierzchni.

8. ODBIÓR ROBÓT

Odbiory należy przeprowadzać dla każdej warstwy pokrycia osobno – przy czym sporządza się jeden protokół odbioru izolacji po wykonaniu powłoki izolacyjnej.

W protokole odbioru należy odnotować fakt dokonywania poprawek określając ich rodzaj i miejsce.

Podstawą do odbioru robót izolacyjnych są badania obejmujące:

- ▲ sprawdzenie zgodności z Dokumentacją Projektową,
- ▲ sprawdzenie materiałów,
- ▲ sprawdzenie podłoża pod izolację,
- ▲ sprawdzenie warunków prowadzenia robót,
- ▲ sprawdzenie prawidłowości wykonanych robót.

9. PŁATNOŚĆ

Cena jednostkowa zaizolowania 1 m² powierzchni obejmuje:

- zakup i dostarczenie materiałów i pozostałych czynników produkcji,
- przygotowanie powierzchni betonowej,
- ułożenie poszczególnych warstw z zapewnieniem szczelności połączeń poszczególnych warstw między sobą,
- wykonanie i rozbiórkę ewentualnych pomostów roboczych niezbędnych dla wykonania izolacji,
- wykonanie badań kontrolnych,
- oczyszczenie miejsca robót.

10. PRZEPISY ZWIĄZANE

1. PN-69/B-10260 Izolacje bitumiczne. Wymagania i badania przy odbiorze.

M.15.02.01. IZOLACJE Z PAPY ZGRZEWAŁNEJ GRUBOŚCI $\geq 0,5$ cm

1. WSTĘP

1.1. Przedmiot SST

Przedmiotem niniejszej SST są wymagania dotyczące wykonania i odbioru robót związanych z wykonaniem izolacji przeciwwodnej z materiału termozgrzewalnego w ramach zadania: **PRZEBUDOWA DROGI POWIATOWEJ NR 1139G W M. DAMNO WRAZ Z PRZEBUDOWĄ MOSTU JNI 06240063.**

1.2. Zakres stosowania SST

Specyfikacja techniczna jest stosowana jako dokument przetargowy i kontraktowy przy zleceniu i realizacji Robót wymienionych w punkcie 1.1.

1.3. Zakres robót objętych SST

Ustalenia zawarte w niniejszej specyfikacji dotyczą zasad prowadzenia robót związanych z: wykonaniem izolacji płyty pomostowej, zakresem swym obejmuje wymagania stawiane materiałom i wykonywanej izolacji i obejmują :

i obejmują :

- Wykonanie hydroizolacji płyty pomostowej i pły przejściowych. hydroizolacja arkuszkową, grubowarstwową termozgrzewalną wykonaną z pap posiadających AT IBDIM lub CE, przeznaczonych do stosowania na obiektach inżynierskich, posiadającą osnowę z włókniiny poliestrowej powleczonej obustronnie masą bitumiczną modyfikowaną kopolimerem SBS o grubości arkusza $\geq 5,00$ mm i grubości masy bitumicznej pod osnową min. $\geq 3,00$ mm,
- Wykonanie dodatkowej warstwy pod kapami jako warstwy ochronnej dla izolacji arkuszkowej, wykonanej z papy termozgrzewalnej o grubości min.4mm

1.4. Określenia podstawowe

Izolacja pozioma - warstwa wykonana pomiędzy konstrukcją obiektu, a nawierzchnią dla niedopuszczenia wody do konstrukcji.

1.5. Ogólne wymagania dotyczące robót

Wykonawca jest odpowiedzialny za jakość stosowanych materiałów i wykonywanych robót oraz za ich zgodność z dokumentacją projektową, specyfikacją techniczną oraz zaleceniami Inspektora Nadzoru.

Roboty powinny być wykonane zgodnie z projektem technicznym i SST.

Izolacja pozioma wykonywana pomiędzy nawierzchnią , a konstrukcją obiektu powinna:

- a) zapobiegać przedostawaniu się wody opadowej do konstrukcji,
- b) zapobiegać tworzeniu się znacznych ciśnień pary wodnej pod nawierzchnią,
- c) wykazywać przyczepność do podłoża i warstw nawierzchni przewidzianą przez zastosowaną technologię.

2. MATERIAŁY

Hydroizolacja arkuszkową, grubowarstwową termozgrzewalną wykonaną z pap posiadających AT IBDIM lub CE, przeznaczonych do stosowania na obiektach inżynierskich, posiadającą osnowę z włókniiny poliestrowej powleczonej obustronnie masą bitumiczną modyfikowaną kopolimerem SBS o grubości arkusza $\geq 5,00$ mm i grubości masy bitumicznej pod osnową min. $\geq 3,00$ mm. Wybór konkretnej izolacji dokonany zostanie spośród przedstawionych przez Wykonawcę. Dostarczone materiały muszą być zaopatrzone przez Producenta w deklarację zgodności (atest) potwierdzające cechy materiałów. Należy zastosować papę zgrzewalną nie wymagającą stosowania warstwy ochronnej izolacji.

Materiały do gruntowania betonu: podłoże betonowe należy gruntować firmowymi roztworami asfaltowymi lub żywicami zalecanymi przez producentów materiałów hydroizolacyjnych.

Materiały do naprawy powierzchni betonu: zastosowane materiały powinny odpowiadać warunkom stosowania w budownictwie mostowym a użycie ich powinno być zgodne z zaleceniami i Instrukcjami stosowania podanymi przez Producentów. Wszystkie zastosowane materiały powinny posiadać Aprobaty Techniczne.

Warunki składowania: materiał nie powinien być wystawiony na bezpośrednie działanie promieni słonecznych i składowany w temperaturze nie przekraczającej 25° C, nie należy przechowywać rolek w pozycji poziomej – powinny być ustawione pionowo, szczegółowe wymagania dotyczące składowania stosowanych materiałów podają Instrukcje Producentów.

3. SPRZĘT

- 1) wałek stalowy ogumiony wagi ok. 30 kg,

- 2) wałki ząbkowane szerokości 7 cm do dociskania styków arkuszy,
- 3) sztywne rolki (gilzy) do przewijania papy,
- 4) packa drewniana z długą rączką,
- 5) noże tapeciarskie, wałki malarskie lub szczotki dekarские,
- 6) deska gładka szerokości min. 20 cm i długości min 3,0 m ,
- 7) listwa drewniana,
- 8) szczotki z miękkim włosiem (jak do tapet) na długim trzonku,
- 9) w razie potrzeby namiot foliowy lub brezentowy na stelażu, dmuchawy elektryczne do ogrzewania, ręczne elektryczne dmuchawy gorącego powietrza,
- 10) odkurzacz przemysłowy lub sprężarka z filtrami : przeciwwodnym i przeciwolejowym
- 11) palnik gazowy i gaz propan - butan w butli.

4. TRANSPORT

Materiały mogą być przewożone odpowiednimi do asortymentu materiałów środkami transportu. Należy zadbać o właściwe zabezpieczenie ładunku i bezpieczeństwo transportu.

Załadunek, transport, rozładunek i składowanie materiałów izolacyjnych powinny odbywać się tak aby zachować ich dobry stan techniczny. Podczas transportu przestrzegać zaleceń producenta.

5. WYKONANIE ROBÓT

5.1. Ogólne warunki prowadzenia robót izolacyjnych.

Izolację przeciwwodną należy układać na podłożu równym, nieodkształcalnym, gładkim, suchym i wolnym od plam olejowych i pyłu. Wiek izolowanego podłoża powinien wynosić co najmniej 14 dni lecz zaleca się aby beton był co najmniej 28 dniowy. Temperatura powietrza i podłoża w czasie układania izolacji powinna być wyższa od 5°C i niższa od 35°C. W przypadku konieczności wykonywania izolacji przeciwwodnych w czasie niesprzyjających warunków atmosferycznych takich jak nieodpowiednia temperatura lub wilgotność powietrza roboty należy prowadzić pod namiotem foliowym lub brezentowym stosując elektryczne dmuchawy powietrza. W przypadku silnego wiatru dopuszczalne jest układanie izolacji tylko na osłoniętej powierzchni. Przy układaniu izolacji w temperaturze 5/10°C materiał samoprzylepny należy przechowywać przez 24 godziny w temperaturze 20°C. Do czasu ułożenia warstwy ochronnej na izolację nie wolno wchodzić, nie wolno po niej jeździć, składować narzędzi i materiałów. W pobliżu robót izolacyjnych nie wolno składować żadnych materiałów sypkich i pyjących.

5.2. Sposób przygotowania podłoża pod izolację

Powierzchnia do zaizolowania powinna być poddana dokładnym oględzinom i zakwalifikowana do ułożenia izolacji. Kwalifikacji dokonuje Inspektor nadzoru na pisemny wniosek kierownika budowy w formie wpisu do dziennika budowy. W przypadku wątpliwości lub niejasności w tym zakresie należy zasięgnąć opinii specjalisty IBDiM lub innej jednostki naukowo - badawczej.

Prawidłowo przygotowane podłoże powinno spełniać następujące warunki :

- a) podłoże powinno być równe tzn. szczelina pomiędzy powierzchnią płyty a łątą długości 4 m przyłożoną na stałym spadku nie powinna być większa niż 10 mm przy spadku powyżej 1.5% lub 5 mm przy spadku mniejszym niż 1.5%,
- b) podłoże nie może mieć lokalnych wybrzuszeń większych niż 2 mm i wgłębień głębszych niż 5 mm przy czym nierówności nie mogą mieć ostrych krawędzi,
- c) wszystkie krawędzie wypukłe i wklęsłe muszą być wyokrąglone promieniem 5 cm lub złagodzone skosem o pochyleniu 45 st., 3 x 3 cm. Krawędzie wklęsłe mogą być wypełnione zaprawą cementową 1:3,
- d) mleczko cementowe występujące na izolowanej powierzchni należy usunąć przez jej zgrszkowanie lub piaskowanie,
- e) wypukłe nierówności należy skuć lub zeszlifować szlifierką do lastriko tak aby nie odsłonić wkładek zbrojenia,
- f) wytrzymałość betonu podłoża na odrywanie badana metodą "pull-off" powinna wynosić co najmniej 1,5 MPa
- g) podłoże powinno być suche.

Ewentualne wady wykończenia płyty pomostu należy usuwać wg specjalnie opracowanych metod uzgodnionych z Inspektorem nadzoru.

Naprawy powierzchni należy wykonać przestrzegając następujących zasad:

1. Ubytki betonu przekraczające na znacznej powierzchni 5 cm należy wypełnić betonem klasy B 30 lub specjalnymi zaprawami bezskurczowymi do napraw betonu posiadającymi aprobatę techniczną do stosowania wydane przez IBDiM. Krawędzie uszkodzenia należy rozkuć tak aby były zbliżone do pionowych.

2. Ubytki mniejsze od 2 cm należy naprawiać masą wygładzającą PC lub zaprawami żywicznymi na bazie żywic epoksydowych lub żywic poliuretanowych.
3. Lokalne nierówności podłoża powodujące powstawanie zastoin wody należy wypełnić specjalną bezskurczową zaprawą lub masę PC po uprzednim skuciu powierzchni, na której występują nierówności rozkuwając jej krawędzie do pionu. Naprawa powierzchni za pomocą mas szpachlowych lub zapraw na bazie żywic lub za pomocą masy PC może być wykonywana tylko na niewielkich powierzchniach do 1 m² w jednym miejscu, większe powierzchnie należy naprawiać specjalnymi zaprawami bezskurczowymi.
4. Powierzchnie z nierównościami o ostrych krawędziach należy przeszlifować szlifierką.

Oczyszczenie podłoża.

Bezpośrednio przed gruntowaniem powierzchnię izolowaną należy oczyścić z luźnych frakcji, pyłu i zatłuszczeń. Luźne frakcje i pyły należy usunąć przy pomocy odkurzacza przemysłowego a w ostateczności przez przedmuchiwanie sprężonym powietrzem przechodzącym przez filtr przeciwolejowy i przeciwwodny. Zatłuszczenia należy usunąć przez ich wypalenie palnikiem gazowym.

Zagruntowanie podłoża.

Podłoże betonowe należy gruntować firmowymi roztworami asfaltowymi zalecanymi przez producentów materiałów hydroizolacyjnych. W przypadku konieczności zagruntowania wilgotnej powierzchni należy użyć roztworów depresyjnych szybkozadziałających np. asfaltowej emulsji kationowej. Jest to jednak przypadek szczególny, wymagający pisemnej zgody Inspektora Nadzoru i autora projektu.

Przy gruntowaniu podłoża należy stosować następujące zasady :

- ▲ należy gruntować podłoże wyłącznie dobrze przygotowane i odebrane przez Inspektora Nadzoru,
- ▲ beton w gruntowanym podłożu powinien mieć co najmniej 14 dni, zaleca się aby był to beton 28 dniowy (nie dotyczy to sytuacji gdy podłoże będzie gruntowane żywicą),
- ▲ powierzchnię przewidzianą do zaizolowania należy gruntować tylko jednokrotnie, używając tyle środka gruntującego, ile beton zdoła całkowicie wchłonąć tak, aby na powierzchni nie pozostała powłoka z warstewki asfaltu, ilość ta zwykle nie przekracza 0.3 l/m²,
- ▲ należy zagruntować każdorazowo tylko taką powierzchnię, na jakiej zamierza się w ciągu najbliższych 8 godzin przykleić hydroizolację. Nie należy gruntować powierzchni "na zapas" z uwagi na znaczne obniżenie przyczepności izolacji do podłoża. Przy stosowaniu środków gruntujących wolnorozpadowych i wolnoschnących dopuszcza się gruntowanie podłoża z 12 godzinnym wyprzedzeniem. Należy przy tym odpowiednio zabezpieczyć zagruntowaną powierzchnię aby nie uległa uszkodzeniu lub zapyleniu. Od zagruntowania podłoża do rozpoczęcia przyklejania izolacji nie powinno upłynąć więcej niż 24 godziny,
- ▲ środek gruntujący należy nanosić wałkami malarskimi lub szczotkami do środków gruntujących (odpornych na działanie agresywnych rozpuszczalników, głównie węglowodorów aromatycznych),
- ▲ przed ułożeniem izolacji powierzchnia zagruntowana powinna być całkowicie sucha. Można to sprawdzić przez dotknięcie zagruntowanej powierzchni suchą, czystą dłonią (nie zatłuszczoną lub zakurzoną) gdy dłoń nie przykleja się i pozostaje czysta oznacza to, że roztwór gruntujący jest już dostatecznie suchy. Czas schnięcia roztworów gruntujących jest zróżnicowany w zależności od rodzaju zastosowanych rozpuszczalników i warunków wysychania w większości przypadków wynosi on 15 do 120 minut,
- ▲ w pierwszej kolejności należy zagruntować powierzchnię przy narożach wklęsłych i wypukłych, przy wpustach odwodnienia, słupkach poręczy, barier sprężystych oraz dylatacjach. Do gruntowania podłoża na dalszej powierzchni można przystąpić po przyklejeniu izolacji w wyżej wymienionych szczególnych miejscach.

Przygotowanie i sprawdzenie materiałów i sprzętu oraz prace przygotowawcze.

Przed przystąpieniem do izolowania należy sprawdzić czy na palcu budowy znajduje się sprzęt pomocniczy i następujące narzędzia :

- ▲ wałki ząbkowane szerokości 7 cm do dociskania styków arkuszy
- ▲ wałek stalowy ogumiony wagi ok. 30 kg,
- ▲ noże tapeciarskie, wałki malarskie lub szczotki dekararskie,
- ▲ deska gładka szerokości min. 20 cm i długości min 3,0 m ,
- ▲ listwa drewniana,
- ▲ szczotki z miękkim włosiem (jak do tapet) na długim trzonku,
- ▲ w razie potrzeby namiot foliowy lub brezentowy na stelażu, dmuchawy elektryczne do ogrzewania, ręczne elektryczne dmuchawy gorącego powietrza,
- ▲ odkurzacz przemysłowy lub sprężarka z filtrami : przeciwwodnym i przeciwolejowym,
- ▲ palnik gazowy i gaz propan - butan w butli.

Wyżej wymieniony sprzęt powinien być zgromadzony we właściwej ilości i być sprawny. Na placu budowy powinien znajdować się materiał izolacyjny potrzebny na jedną zmianę roboczą.

Należy sprawdzić czy :

- przygotowany materiał jest odpowiedniej jakości, czy nie jest sklejony w rolce, załamany, popękany czy ma odpowiednią grubość i wygląd zgodny z wymaganiami normy przedmiotowej lub świadectwa dopuszczenia dotyczącego danego materiału,
- należy sprawdzić czy przekładka antyadhezyjna daje się łatwo odklejać,
- należy używać wyłącznie izolacji nieuszkodzonych, dobrej jakości.

Materiał uszkodzony należy usunąć z placu budowy. Przed rozpoczęciem prac izolacyjnych należy rozpakować taką ilość rolek materiału, jaka będzie zużyta na jednej zmianie roboczej, rolki materiału należy rozpakować poza powierzchnią do zaizolowania tak, aby na powierzchni tej nie pozostawić spinaczy używanych do spinania kartonowych opakowań. Rozpakowane i nie rozpakowane rolki materiału należy przechowywać wyłącznie w pozycji pionowej. W przypadku wykonywania prac izolacyjnych pod namiotem (w temperaturach poniżej 5°C) lub na otwartej przestrzeni w temperaturach od 5 do 10°C, materiał samoprzylepny po rozpakowaniu przechowywać należy przez 24 godziny w pomieszczeniu ogrzonym do temperatury 20°C i wyjmować z tego pomieszczenia po jednej rolce, bezpośrednio przed przyklejeniem do przygotowanej powierzchni.

5.3. Wykonanie izolacji

Układanie izolacji zgrzewalnej :

Izolacje należy układać ściśle wg instrukcji producenta.

Przygotowanie powierzchni:

Powierzchnie betonowe przygotowane do zaizolowania powinny być równe i zwarte, celem zapewnienia maksymalnej przyczepności. Nie mogą występować żadne elementy luźno związane z podłożem ani ostre występy bądź widoczne grube ziarna kruszywa. Przed przystąpieniem do gruntowania powierzchnia powinna być dokładnie oczyszczona, wolna od pyłu i nie związanego kruszywa. Moką powierzchnię należy podsuszyć.

Gruntowanie powierzchni płyty.

Gruntowanie powinno być wykonane przy użyciu firmowego primera lub żywicy epoksydowej.

Materiał gruntujący nanosi się przy użyciu wałka malarskiego. Zużycie primera wynosi 1 liter na 4-5m² powierzchni normalnego, zwartego betonu. Schnięcie zagruntowanych powierzchni trwa w porze letniej od 4 do 6 godzin i jest uzależniony od temperatury otoczenia. W praktyce czekamy aż do chwili kiedy zagruntowana powierzchnia nie jest lepka, a primer nie brudzi ręki.

Jednorazowo można zagruntować tylko taką powierzchnię, która zostanie zaizolowana tego samego dnia. W przybliżeniu oznacza to, że przy użyciu ręcznego palnika o szerokości 1 m i zatrudnieniu 2 osób wynosi do 150 m² w ciągu dnia. Powierzchnię zagruntowaną, nie zaizolowaną w ciągu tego samego dnia, należy ponownie zagruntować. Przed ułożeniem warstwy izolacyjnej nie dopuszcza się ruchu pieszego po zagruntowanych powierzchniach.

Układanie izolacji.

Warunkiem sprawnego układania izolacji jest posiadanie palnika na propan-butan o szerokości rolki papy izolacyjnej, czyli 1 m oraz prostego narzędzia służącego do odwijania materiału izolacyjnego z rolki w czasie zgrzewania. Konieczne jest również zastosowanie ręcznego wałka celem lepszego dociskania świeżo zgrzanej izolacji.

Kalkulując ilość potrzebnego materiału należy przyjąć na obiektach mostowych bez krzywizn 15%, a na obiektach z krzywiznami do 20% więcej izolacji niż istniejąca powierzchnia.

Zakład podłużny między dwoma sąsiednimi arkuszami izolacji nie powinien być węższy niż 8 cm, natomiast zakład czołowy między końcami rolek winien wynosić 15 cm.

Układanie izolacji rozpoczynamy od najniższego punktu obiektu posuwając się w górę.

Celem uniknięcia nałożenia się czterech warstw izolacji układamy całość długości rolki na przemian z połową jej długości, czyli dla przykładu 4 m długości arkusz jest układany po 8 metrowym lub odwrotnie.

Początek rolki mocujemy za pomocą ręcznego palnika a całą rolkę ustawiamy zgodnie z ukształtowaniem obiektu.

Zakończenie izolacji na powierzchniach pionowych (np. przy belce podporęczowej) należy wykonać przy użyciu arkusza o szerokości 50 cm (połowa szerokości rolki). W przypadku stosowania epoksydów izolacyjnych, papę układamy w odległości 1 cm od krawędzi powierzchni izolowanej, a następnie przy pomocy wałka malarskiego наносimy epoksyd na ścianę krawędzi i na położoną izolację (zakład 15 cm). Wymieniona odległość 1 cm jest ważna aby zapewnić miejsce na wpływ rozgrzanego bitumu.

Podgrzewanie izolacji.

Warunkiem skutecznego zgrzania izolacji z podłożem jest wpływający bitum, który gwarantuje szczelne połączenie. Wytopiona masa bitumiczna powinna rozchodzić się poza obręb arkusza na odległość ca 1 - 2 cm oraz na całej długości podgrzewanej rolki. Po ułożeniu izolacji powinno się w jak najszybszym terminie położyć zaprojektowaną warstwę ochronną lub nawierzchnię asfaltową. Izolacji nie wolno układać na mokrej powierzchni oraz w czasie deszczu. Przed ułożeniem izolacji należy dokładnie skontrolować czy na płycie nie ma zanieczyszczeń. Przyczepność izolacji do podłoża badana metodą "pull-off" powinna być większa niż 0,4 MPa

6. KONTROLA JAKOŚCI ROBÓT

6.1. Zasady kontroli jakości robót

Kontrolę jakości robót przy wykonywaniu izolacji przeciwwodnej na drogowym obiekcie mostowym sprawują:

- 1) Inspektor nadzoru,
- 2) kierownik robót,
- 3) służby pomocnicze, takie jak: laboratoria drogowe i ośrodki badawcze.

Zakres kontroli jakości sprawdzany za pomocą badań laboratoryjnych.

- ▲ jakość betonu podłoża według wymagań odnośnie betonu konstrukcyjnego,
- ▲ sprawdzenie wytrzymałości podłoża na odrywanie wykonywane metodą "pull-off" przy średnicy krążka próbnego $\phi 50\text{mm}$ wg zasady: 1 oznaczenie na 25 m^2 izolowanej powierzchni i min 5 oznaczeń wg PN-B-01814.
- ▲ jakość materiałów do napraw uszkodzeń izolowanej nawierzchni betonowej według wymagań określonych w odpowiednich normach przedmiotowych lub Aprobatach Technicznych uprawniających do stosowania w budownictwie komunikacyjnym,
- ▲ jakość materiałów hydroizolacyjnych,
- ▲ jakość materiałów warstwy ochronnej -wg norm i zasad badania drogowych materiałów i mas bitumicznych.
- ▲ Przyczepność izolacji do podłoża badana metodą "pull-off" powinna być większa niż 0,4 MPa

Należy również sprawdzić zgodność rzeczywistych warunków wykonania robót hydroizolacyjnych z warunkami określonymi w SST z potwierdzeniem ich w formie wpisu do dziennika budowy. Przy każdym odbiorze robót zanikających (odbioru międzyoperacyjne) należy stwierdzić ich jakość w formie protokołów odbioru robót lub wpisów do dziennika budowy.

6.2. Badania materiałów hydroizolacyjnych

Badania te mają na celu sprawdzenie zgodności właściwości używanych materiałów hydroizolacyjnych z wymaganiami podanymi w aprobacie technicznej do stosowania w budownictwie komunikacyjnym oraz innymi opracowaniami IBDiM.

6.3. Zakres kontroli jakości wykonywanej izolacji:

- stan podłoża pod izolację,
- dokładność przyklejenia izolacji do podłoża i poszczególnych warstw.
- dokładność wykonania izolacji w narożach i przy sączkach,
- jakość napraw błędów izolacji.
- przyczepność izolacji do podłoża badana metodą "pull-off" powinna być większa niż 0,4 MPa

7. OBMIAR ROBÓT

Jednostką miary jest 1 m^2 zaizolowanej powierzchni.

8. ODBIÓR ROBÓT

Na podstawie wyników według p. 6. badań należy sporządzić protokoły odbioru robót. Jeżeli wszystkie badania dały wyniki dodatnie, wykonane roboty izolacyjne należy uznać za zgodne z wymaganiami SST. Jeżeli choć jedno badanie dało wynik ujemny, wykonane roboty należy uznać za niezgodne z wymaganiami norm i kontraktu. W takiej sytuacji wykonawca obowiązany jest doprowadzić roboty izolacyjne do zgodności z normą i przedstawić je do ponownego odbioru.

9. PODSTAWA PŁATNOŚCI

Cena wykonania robót obejmuje:

- prace pomiarowe i przygotowawcze,
- zakup i transport materiałów do wykonania robót,
- wyrównanie ewentualnych nierówności podłoża,
- oczyszczenie powierzchni betonu,
- badania podłoża,
- zagruntowanie podłoża primerem lub żywicą epoksydową,
- wykonanie izolacji z papy termozgrzewalnej z zapewnieniem szczelności połączeń,
- wykonanie dodatkowej warstwy izolacji pod kapami
- naprawę ewentualnych uszkodzeń,
- uporządkowanie miejsca robót,
- przeprowadzenie badań i pomiarów wymaganych w SST.

10. PRZEPISY ZWIĄZANE

10.1. Normy

1. PN-B-04615 Papy asfaltowe i smołowe. Metody badań.
2. PN-B-10260 Izolacje bitumiczne, wymagania i badania przy odbiorze.
3. PN-B-27618 Papa asfaltowa zgrzewalna na osnowie zdwojonej przesywanej z tkaniny szklanej i welonu szklanego.
4. PN-B-24002:1997 Asfaltowa emulsja anionowa.
5. PN-B-24003:1997 Asfaltowa emulsja kationowa.
6. BN-B-24620:1998 Lepiki, masy i roztwory asfaltowe stosowane na zimno.

10.2. Inne dokumenty

7. Zasady wykonywania izolacji przeciwwodnych z materiałów zgrzewalnych na drogowych obiektach mostowych - IBDiM, Warszawa - 1991 r.
8. Instrukcja Producenta układania izolacji w języku polskim.
9. Aprobata techniczna,

M.15.03.01. ASFALT LANY

1. WSTĘP

1.1. Przedmiot SST

Przedmiotem niniejszej SST są wymagania dotyczące wykonania i odbioru warstwy z asfaltu lanego (MA11) na moście w ramach zadania: **PRZEBUDOWA DROGI POWIATOWEJ NR 1139G W M. DAMNO WRAZ Z PRZEBUDOWĄ MOSTU JNI 06240063.**

1.2. Zakres stosowania SST

Specyfikacja techniczna jest stosowana jako dokument przetargowy i kontraktowy przy zleceniu i realizacji Robót wymienionych w punkcie 1.1.

1.3. Zakres robót objętych SST

Ustalenia zawarte w niniejszej specyfikacji dotyczą zasad prowadzenia robót związanych z wykonaniem i odbiorem warstwy ochronnej z asfaltu lanego MA11 na obiekcie i obejmują :

- ▲ Wykonanie warstwy wiążącej z asfaltu lanego grubości 4-5,5 cm na moście

Ustalenia zawarte w niniejszej specyfikacji dotyczą zasad związanych z wykonaniem i odbiorem warstwy wiążącej (ochronnej) wykonanej z asfaltu lanego wg PN-EN 13108-6 i WT-2

W przypadku produkcji mieszanki asfaltu lanego przez Wykonawcę dla potrzeb budowy Wykonawca zobowiązany jest prowadzić Zakładową kontrolę produkcji (ZKP) zgodnie z WT-2.

1.4. Określenia podstawowe

1.4.1. Nawierzchnia – konstrukcja składająca się z jednej lub kilku warstw, służących do przejmowania i rozkładania na podłoże obciążeń od ruchu pojazdów.

1.4.2. Mieszanka mineralno-asfaltowa – mieszanka kruszywa i lepiszcza asfaltowego.

1.4.3. Wymiar mieszanki mineralno-asfaltowej – określenie mieszanki mineralno-asfaltowej ze względu na wymiar największego ziarna kruszywa, np. wymiar 8 lub 11.

1.4.4. Asphalt lany – mieszanka mineralno-asfaltowa o bardzo małej zawartości wolnych przestrzeni, w której objętość wypełniacza i lepiszcza jest większa niż objętość wolnych przestrzeni w kruszywie.

1.4.5. Skład mieszanki (recepta) – docelowy skład mieszanki mineralno-asfaltowej, który może być podany jako wejściowy lub wyjściowy.

1.4.6. Wejściowy skład mieszanki – skład mieszanki zawierający: materiały składowe, krzywą uziarnienia i procentową zawartość lepiszcza w stosunku do mieszanki mineralno-asfaltowej (zazwyczaj wynik walidacji laboratoryjnie zaprojektowanego składu mieszanki).

1.4.7. Wyjściowy skład mieszanki – skład mieszanki zawierający: materiały składowe, uśrednione wyniki uziarnienia oraz zawartość lepiszcza rozpuszczalnego, oznaczone laboratoryjnie (zazwyczaj wynik walidacji produkcji).

1.4.8. Dodatek – materiał, który może być dodawany do mieszanki w małych ilościach (np. włókna organiczne i nieorganiczne lub polimery) w celu poprawy jej cech mechanicznych, urabialności lub koloru.

1.4.9. Warstwa technologiczna – konstrukcyjny element nawierzchni układany w pojedynczej operacji.

1.4.10. Pozostałe określenia podstawowe są zgodne z obowiązującymi, odpowiednimi polskimi normami i z definicjami podanymi w SST D.M.00.00.00 „Wymagania ogólne”, pkt 1.4.

1.5. Ogólne wymagania dotyczące robót

Ogólne wymagania dotyczące robót podano w SST D.M.00.00.00 „Wymagania ogólne”, pkt 1.5.

2. MATERIAŁY

2.1. Ogólne wymagania dotyczące materiałów

Ogólne wymagania dotyczące materiałów, ich pozyskiwania i składowania, podano w SST D.M.00.00.00 „Wymagania ogólne”, pkt 2.

Należy stosować materiały, które są oznakowane znakiem CE lub B, dla których Wykonawca przedstawi deklarację zgodności z Polską Normą, Normą Zharmonizowaną, aprobatą techniczną wydaną przez IBDiM lub europejską aprobatą techniczną.

Materiały i wykonanie mieszanki mineralno-asfaltowej do warstwy wiążącej z asfaltu lanego powinny być zgodne z Wymaganiami technicznymi WT-2.

2.2. Kruszywo

Kruszywo do mieszanki mineralno-asfaltowej powinno spełniać wymagania podane w Wymaganiach technicznych WT-1 przy czym:

kruszywo grube do warstwy wiążącej z asfaltu lanego powinno spełniać wymagania normy PN-EN 13043:2004 [43] podane w tablicy 1.

Tablica 1. Wymagane właściwości kruszywa grubego do warstwy wiążącej i ścieralnej z asfaltu lanego

PRZEBUDOWA DROGI POWIATOWEJ NR 1139G W M. DAMNO
WRAZ Z PRZEBUDOWĄ MOSTU JNI 06240063

Lp.	Właściwości kruszywa	Wymagania w zależności od kategorii ruchu		
		KR1 ÷ KR2	KR3 ÷ KR4	KR5 ÷ KR7
1	Uziarnienie według PN-EN 933-1; kategoria nie niższa niż:	G _C 85/20	G _C 90/15	G _C 90/15
2	Tolerancja uziarnienia; wymagane kategorie:	G _{25/15} G _{20/15} G _{20/17,5}	G _{25/15} G _{20/15}	G _{25/15} G _{20/15}
3	Zawartość pyłu według PN-EN 933-1; kategoria nie wyższa niż:	f ₂		
4	Kształt kruszywa według PN-EN 933-3 lub według PN-EN 933-4; kategoria nie wyższa niż:	FI ₂₅ lub SI ₂₅	FI ₂₀ lub SI ₂₀	FI ₂₀ lub SI ₂₀
5	Procentowa zawartość ziaren o powierzchni przekruszonej i łamanej w kruszywie grubym według PN-EN 933-5; kategoria nie niższa niż:	C _{Deklarowana}	C _{95/1}	C _{95/1}
6	Odporność kruszywa na rozdrabnianie według normy PN-EN 1097-2, rozdział 5; badana na kruszywie o wymiarze 10/14; kategoria nie wyższa niż	LA ₃₀	LA ₃₀	LA ₂₅
7	Odporność na polerowanie kruszywa (badana na normowej frakcji kruszywa do mieszanki mineralno-asfaltowej) według PN-EN 1097-8, kategoria nie niższa niż ^{a)} :	PSV _{Deklarowana} na	PSV _{Deklarowana} nie mniej niż 48	PSV ₅₀ ^{*)}
8	Gęstość ziaren według PN-EN 1097-6, rozdział 7, 8 lub 9:	deklarowana przez producenta		
9	Nasiąkliwość według PN-EN 1097-6, rozdz. 7, 8 lub 9:	deklarowana przez producenta		
10	Mrozoodporność według PN-EN 1367-6 w 1 % NaCl; wartość F _{NaCl} kategoria nie wyższa niż ^{a)} :	7		
11	Mrozoodporność według PN-EN 1367-1 badana na kruszywie o wymiarze 8/11, 11/16, lub 8/16 kategoria nie wyższa niż ^{b)} :	F ₂		
12	„Zgorzel słoneczna” bazaltu według PN-EN 1367-3; wymagana kategoria:	SB _{LA}		
13	Skład chemiczny – uproszczony opis petrograficzny według PN-EN 932-3	deklarowany przez producenta		
14	Grube zanieczyszczenia lekkie według PN-EN 1744-1, p. 14.2; kategoria nie wyższa niż:	m _{LPC} 0,1		
15	Rozpad krzemianu dwuwapniowego w kruszywie z żużła wielkopieczowego chłodzonego powietrzem według PN-EN 1744-1, p. 19.1:	wymagana odporność		
16	Rozpad związków żelaza w kruszywie z żużła wielkopieczowego chłodzonego powietrzem według PN-EN 1744-1, p. 19.2:	wymagana odporność		
17	Stalność objętości kruszywa z żużła stalowniczego według PN-EN 1744-1 p. 19.3; kategoria nie wyższa niż:	V _{3,5}		

^{a)}Dotyczy warstwy ścieralnej

^{b)}Dotyczy warstwy wiążącej

^{*)} *Kruszywa grube, które nie spełniają wymaganej kategorii wobec odporności na polerowanie (PSV), mogą być stosowane, jeśli są używane w mieszance kruszyw (grubych), która obliczeniowo osiąga podaną wartość wymaganej kategorii. Obliczona wartość (PSV) mieszanki kruszywa grubego jest średnią ważoną wynikającą z wagowego udziału każdego z rodzajów kruszyw grubych przewidzianych do zastosowania w mieszance mineralno - asfaltowej oraz kategorii odporności na polerowanie każdego z tych kruszyw. Można mieszać tylko kruszywa grube kategorii PSV₄₄ i wyższej.*

kruszywo drobne do warstwy wiążącej z asfaltu lanego powinno spełniać wymagania normy PN-EN 13043:2004 podane w tablicy 2.1, 2.2.

Tablica 2.1 Wymagane właściwości kruszywa niełamanego drobnego lub o ciągłym uziarnieniu do $D \leq 8$ mm warstwy wiążącej i ścieralnej z asfaltu lanego

Lp.	Właściwości kruszywa	Wymagania w zależności od kategorii ruchu		
		KR1 ÷ KR2	KR3 ÷ KR4	KR5 ÷ KR6
1	Uziarnienie według PN-EN 933-1 wymagana kategoria:	G_{F85} i G_{A85}		
2	Tolerancja uziarnienia; odchylenie nie większe niż według kategorii:	G_{TCNR}	G_{TC20}	G_{TC20}
3	Zawartość pyłów według PN-EN 933-1; kategoria nie wyższa niż:	f_3		
4	Jakość pyłów według PN-EN 933-9; kategoria nie wyższa niż:	MB_{F10}		
5	Kanciastość kruszywa drobnego lub kruszywa 0/2 wydzielonego z kruszywa o ciągłym uziarnieniu według PN-EN 933-6, rozdział 8; kategoria:	E_{CS} Deklarowana		
6	Gęstość ziaren według PN-EN 1097-6, rozdział 7, 8 lub 9:	deklarowana przez producenta		
7	Nasiąkliwość według PN-EN 1097-6, rozdział 7, 8 lub 9:	deklarowana przez producenta		
8	Grube zanieczyszczenia lekkie według PN-EN 1744-1, p. 14.2; kategoria nie wyższa niż:	m_{LPC} 0,1		

Tablica 2.2 Wymagane właściwości kruszywa łamanego drobnego lub o ciągłym uziarnieniu do $D \leq 8$ mm do warstwy wiążącej i ścieralnej z asfaltu lanego

Lp.	Właściwości kruszywa	Wymagania w zależności od kategorii ruchu		
		KR1 ÷ KR2	KR3 ÷ KR4	KR5 ÷ KR6
1	Uziarnienie według PN-EN 933-1 wymagana kategoria:	G_{F85} i G_{A85}		
2	Tolerancja uziarnienia; odchylenie nie większe niż według kategorii:	G_{TCNR}	G_{TC20}	G_{TC20}
3	Zawartość pyłów według PN-EN 933-1; kategoria nie wyższa niż:	F_{16}		
4	Jakość pyłów według PN-EN 933-9; kategoria nie wyższa niż:	MB_{F10}		
5	Kanciastość kruszywa drobnego lub kruszywa 0/2 wydzielonego z kruszywa o ciągłym uziarnieniu według PN-EN 933-6, rozdział 8; kategoria nie niższa niż:	E_{CS} 30		
6	Gęstość ziaren według PN-EN 1097-6, rozdział 7, 8 lub 9:	deklarowana przez producenta		
7	Nasiąkliwość według PN-EN 1097-6, rozdział 7, 8 lub 9:	deklarowana przez producenta		
8	Grube zanieczyszczenia lekkie według PN-EN 1744-1, p. 14.2; kategoria nie wyższa niż:	m_{LPC} 0,1		

2.3. Lepiszczce asfaltowe

Jako lepiszcze asfaltowe do warstwy wiążącej a asfaltu lanego należy stosować polimeroasfalt PMB 25/55-60 spełniający wymagania PN-EN 14023. Właściwości asfaltu PMB podano w tablicy 3.

Tablica 3. Wymagania dla asfaltu PMB 25/55-60

Wymaganie podstawowe	Właściwość	Metoda badania	Jednostka	Asfalt PMB 25/55-60	
Konsystencja w pośrednich temperaturach eksploatacyjnych	Penetracja w 25°C	PN-EN 1426	0,1 mm	25-55	3
Konsystencja w wysokich temperaturach eksploatacyjnych	Temperatura mięknięcia	PN-EN 1427	°C	≥60	6
Kohezja	Siła rozciągania (mała prędkość rozciągania)	PN-EN 13589 PN-EN 13703	J/cm ²	≥1 w 5°C	4
	Siła rozciągania w 5°C (duża prędkość rozciągania)	PN-EN 13587 PN-EN 13703	J/cm ²	NPDa	0
	Wahadło Vialit (metoda uderzenia)	PN-EN 13588	J/cm ²	NPDa	0
Stołość konsystencji (Odporność starzenie) wg PN-EN 12607-1	Zmiana masy		%	≤ 0,5	3
	Pozostała penetracja	PN-EN 1426	%	≥ 60	7
	Wzrost temperatury mięknięcia	PN-EN 1427	°C	≤ 8	2
Inne właściwości	Temperatura zapłonu	PN-EN ISO 2592	°C	≥ 235	3
Wymagania dodatkowe	Temperatura łamliwości	PN-EN 12593	°C	≤ -10	5
	Nawrót sprężysty w 25°C	PN-EN 13398	%	≥ 50	5
	Nawrót sprężysty w 10°C			NPDa	0
	Zakres plastyczności	PN-EN 14023 Punkt 5.1.9	°C	TBRb	1
	Stabilność magazynowania. Różnica temperatur mięknięcia	PN-EN 13399 PN-EN 1427	°C	≤ 5	2
	Stabilność magazynowania. Różnica penetracji	PN-EN 13399 PN-EN 1426	0,1 mm	NPDa	0
Wymagania dodatkowe	Spadek temperatury mięknięcia po starzeniu wg PN-EN 12607-1	PN-EN 12607-1 PN-EN 1427	°C	TBRb	1
	Nawrót sprężysty w 25°C po starzeniu wg PN-EN 12607-1	PN-EN 12607-1	%	≥ 50	4
	Nawrót sprężysty w 10°C po starzeniu wg PN-EN 12607-1	PN-EN 13398		NPDa	0

NPD – No Performance Determined (właściwość użytkowa nie określona)

TBR – To Be Reported (do zadeklarowania)

2.4. Wypełniacz

Do warstwy wiążącej z asfaltu lanego należy stosować wypełniacz, spełniający wymagania podane w tablicy 4.

Tablica 4. Wymagane właściwości wypełniacza do warstwy wiążącej i ścieralnej z asfaltu lanego

Lp.	Właściwości wypełniacza	Wymagania w zależności od kategorii ruchu		
		KR1 ÷ KR2	KR3 ÷ KR4	KR5 ÷ KR6
1	Uziarnienie według PN-EN 933-10:	zgodne z tablicą 24 w PN-EN 13043		
2	Jakość pyłów według PN-EN 933-9, kategoria nie wyższa niż::	MB _F 10		
3	Zawartość wody według PN-EN 1097-5, nie wyższa niż:	1%(m/m)		
4	Gęstość ziaren według PN-EN 1097-7:	deklarowana przez producenta		
5	Wolne przestrzenie w suchym zagęszczonym wypełniaczu według PN-EN 1097-4, wymagana kategoria:	V _{28/45}		
6	Przyrost temperatury mięknięcia według PNEN 13179-1, wymagana kategoria:	Δ _{R&B} 8/25		
7	Rozpuszczalność w wodzie według PN-EN 1744-1, kategoria nie wyższa niż:	WS ₁₀		
8	Zawartość CaCO ₃ w wypełniaczu wapiennym według PN-EN 196-2, kategoria nie niższa niż:	CC ₇₀		
9	Zawartość wodorotlenku wapnia w wypełniaczu mieszanym według PN-EN 459-2, wymagana kategoria:	Ka _{Deklarowana}		
10	„Liczba asfaltowa” według PN-EN 13179-2, wymagana kategoria:	BN _{Deklarowana}		

2.5. Materiały do uszczelniania połączeń i krawędzi

Do uszczelnienia połączeń technologicznych tj. złączy podłużnych i poprzecznych z tego samego materiału wykonywanego w różnym czasie oraz spoin stanowiących połączenia różnych materiałów lub połączenie warstwy asfaltowej z urządzeniami obcymi w nawierzchni lub ją ograniczającymi, należy stosować taśmy kauczukowo-asfaltowe o następujących parametrach:

- ✦ samoprzylepne w postaci wstęgi uformowanej z asfaltu modyfikowanego polimerami,
- ✦ przekroju prostokątnym i szerokości od 20 do 70 mm dostosowanej do grubości układanej warstwy,
- ✦ grubości minimum 8 mm,
- ✦ zwinięte na rdzeń tekturowy z papierem dwustronnie silikonowanym,
- ✦ dobra przyczepność do pionowo przeciętej powierzchni warstwy,
- ✦ penetracja stożkiem w temp. +25°C od 20 do 60 [0,1 mm],
- ✦ temperatura mięknięcia wg PiK ≥ 90°C,
- ✦ zdolność powrotu do stanu pierwotnego ≥ 50%,
- ✦ wydłużenie taśmy w szczelinie w temp. -10°C ≥ 10%,
- ✦ odporność na starzenie się,

Składowanie taśm kauczukowo-asfaltowych dozwolone jest tylko w oryginalnych opakowaniach producenta, w warunkach określonych w aprobacie technicznej.”

2.6. Dostawa materiałów

Za dostawy materiałów odpowiedzialny jest Wykonawca robót, zgodnie z ustaleniami określonymi w SST D.M.00.00.00 „Wymagania ogólne”.

Wykonawca jest zobowiązany do prowadzenia ilościowego i jakościowego odbioru dostaw poszczególnych asortymentów materiałów oraz ustalonych badań kontrolnych. Pochodzenie i jakość kruszywa powinny być wcześniej zaaprobowane przez Inspektora nadzoru na podstawie wyników badań kontrolnych wg pkt. 6. Zmiana producenta lepiszcza, jak i zmiana źródła pozyskania kruszyw w trakcie trwania robót, wymaga akceptacji Inspektora nadzoru i wymaga opracowania nowej recepty na mieszankę betonu asfaltowego i jej zatwierdzenia.

2.7. Składowanie materiałów

2.7.1. Składowanie kruszyw

Sposób składowania kruszyw powinien je zabezpieczać przed zanieczyszczeniem i przemieszczeniem z innymi asortymentami materiału kamiennego. Powierzchnia składowania powinna zapewniać możliwość zgromadzenia materiałów w ilościach zabezpieczających ciągłość produkcji.

Warunki składowania, lokalizacja i parametry techniczne składowiska powinny uzyskać akceptację Inspektora nadzoru.

2.7.2. Składowanie wypełniacza

Warunki składowania, lokalizacja i parametry techniczne składowiska powinny uzyskać akceptację Inspektora nadzoru. Sposób składowania musi zabezpieczać przed zawilgoceniem, zbrzyleniem i zanieczyszczeniem. Wypełniacz należy przechowywać w silosach stalowych w ilościach zabezpieczających ciągłość produkcji.

3. SPRZĘT

3.1. Ogólne wymagania dotyczące sprzętu

Ogólne wymagania dotyczące sprzętu podano w SST D.M.00.00.00 „Wymagania ogólne”, pkt 3.

3.2. Sprzęt do wykonania warstwy nawierzchni z asfaltu lanego

Wykonawca przystępujący do wykonania warstwy nawierzchni z asfaltu lanego powinien wykazać się możliwością korzystania z następującego sprzętu:

- △ otaczarka o mieszaniu cyklicznym, z automatycznym komputerowym sterowaniem produkcji, do wytwarzania mieszanek mineralno-asfaltowych. Na wytwórni powinien funkcjonować certyfikowany system Zakładowej Kontroli Produkcji (ZKP) zgodny z PN-EN 13108-21,
- △ kotłów transportowych wyposażonych w mieszadła i system podgrzewania z automatyczną regulacją temperatury,
- △ specjalistycznych układarek do asfaltu lanego,
- △ sprzętu do ręcznego wykończenia przy krawężnikach i urządzeniach instalacyjnych (taczek, żelazek, gładzików, łopat, szczotek itp.).

4. TRANSPORT

4.1. Ogólne wymagania dotyczące transportu

Ogólne wymagania dotyczące transportu podano w SST D.M.00.00.00 „Wymagania ogólne”, pkt 4.

4.2. Transport materiałów

4.2.1. Wypełniacz

Wypełniacz luzem należy przewozić w cysternach przystosowanych do przewozu materiałów sypkich, umożliwiających rozładunek pneumatyczny. Wypełniacz workowany można przewozić dowolnymi środkami transportu w sposób zabezpieczony przed zawilgoceniem.

Do każdej dostawy wypełniacza powinien być dołączony dokument zawierający co najmniej:

- oznaczenie,
- datę wysyłki,
- kolejny numer dokumentu dostawy,
- numer normy PN-EN 13043.

Dokument dostawy kruszywa może być oznakowany znakiem CE.

4.2.2. Kruszywo

Składowanie kruszywa powinno odbywać się w warunkach zabezpieczających je przed zanieczyszczeniem i zmieszaniem z innymi asortymentami kruszywa lub jego frakcjami. Zaleca się, aby frakcje drobne kruszywa (poniżej 4 mm) były przechowywane pod zadaszeniem. Warunki składowania oraz lokalizacja powinny być wcześniej uzgodnione z Inspektorem nadzoru. Powierzchnia składowania powinna zapewniać możliwość zgromadzenia materiałów w ilościach zabezpieczających ciągłość produkcji.

Warunki składowania, lokalizacja i parametry techniczne składowiska powinny uzyskać akceptację Inspektora nadzoru.

Do każdej dostawy kruszywa powinien być dołączony dokument zawierający co najmniej:

- △ oznaczenie,
- △ datę wysyłki,
- △ kolejny numer dokumentu dostawy,
- △ numer normy PN-EN 13043

Dokument dostawy kruszywa może być oznakowany znakiem CE.

4.2.3. Transport mieszanki mineralno-asfaltowej

Mieszanka mineralno-asfaltowa powinna być dowożona na budowę w zależności od postępu robót. Mieszanka podczas transportu i postoju przed wbudowaniem powinna być zabezpieczona przed ostygnięciem i dopływem powietrza (przykrycie, pojemniki termoizolacyjne lub ogrzewane itp.). Asfalt lany powinien być przewożony w kotłach termoizolowanych z mieszadłem i cały czas mieszany.

Warunki i czas transportu mieszanki mineralno-asfaltowej, od produkcji do wbudowania, powinny zapewniać utrzymanie temperatury w wymaganym przedziale.

Czas transportu asfaltu lanego z asfaltem modyfikowanym w kotłach, od załadunku do załadunku, nie powinien przekraczać 8 h przy temperaturze do 230°C. Asfalt lany, który był ogrzewany przez dłuższy czas lub w wyższej temperaturze nie może być użyty do wbudowania. Podczas transportu mieszanki mineralno-asfaltowej muszą być zachowane dopuszczalne wartości temperatury. Nie dotyczy to wypadku stosowania dodatków obniżających temperaturę produkcji i wbudowania lub lepiszczy zawierających takie środki. Należy również się kierować informacjami podanymi przez producenta mieszanki.

Powierzchnie pojemników używanych do transportu mieszanki powinny być czyste, a do zwilżania tych powierzchni można używać tylko środki adhezyjne nie wpływające szkodliwie na mieszankę mineralno-asfaltową.

5. WYKONANIE ROBÓT

5.1. Ogólne zasady wykonywania robót

Ogólne zasady wykonywania robót podano w SST D.M.00.00.00 „Wymagania ogólne”, pkt 5.

5.2. Zasady wykonywania robót

Podstawowe czynności przy wykonywaniu robót obejmują:

- roboty przygotowawcze,
- projektowanie mieszanki mineralno-asfaltowej,
- wytworzenie asfaltu lanego,
- wbudowanie mieszanki,
- roboty wykończeniowe.

5.3. Roboty przygotowawcze

Przed przystąpieniem do robót należy, na podstawie dokumentacji projektowej, SST lub wskazań Inspektora nadzoru:

ustalić materiały niezbędne do wykonania robót,
określić kolejność, sposób i termin wykonania robót.

5.4. Projektowanie mieszanki mineralno-asfaltowej

Przed przystąpieniem do robót, w terminie uzgodnionym z Inspektorem nadzoru, Wykonawca dostarczy Inspektorowi nadzoru do akceptacji projekt składu mieszanki mineralno-asfaltowej, wyniki badań laboratoryjnych oraz próbki materiałów pobrane w obecności Inspektora nadzoru do wykonania badań kontrolnych przez Zamawiającego.

Projekt mieszanki mineralno-asfaltowej powinien określać:

- ▲ źródło wszystkich zastosowanych materiałów,
- ▲ proporcje wszystkich składników mieszanki mineralnej,
- ▲ rzędne krzywych uziarnienia,
- ▲ wyniki badań przeprowadzonych w celu określenia właściwości mieszanki i porównanie ich z wymaganiami specyfikacji,
- ▲ wyniki badań dotyczących fizycznych właściwości kruszywa,
- ▲ temperaturę wytwarzania i układania mieszanki.

Recepta powinna być zaprojektowana dla konkretnych materiałów zaakceptowanych przez Inspektora nadzoru do wbudowania i przy wykorzystaniu reprezentatywnych próbek tych materiałów.

Zastosowane kruszywo mineralne i lepiszcze asfaltowe powinny wykazywać powinowactwo fizykochemiczne, zapewniające odpowiednią przyczepność (adhezję) lepiszcza do kruszywa i odporność mieszanki mineralno-asfaltowej na działanie wody. W celu poprawy powinowactwa lepiszcza asfaltowego do kruszywa należy stosować środki poprawiające adhezję. Środek adhezyjny i jego ilość powinny być dostosowane do konkretnego kruszywa i lepiszcza. Ocenę przyczepności należy określić na podstawie badania według PN-EN 12697-11, metoda A (obracanej butelki) po 6 godzinach, kruszywo 8/11 jako podstawowe. Dopuszcza się inne wymiary w przypadku braku wymiaru podstawowego do tego badania. Przyczepność kruszywa powinna wynosić co najmniej 80%. Badanie przyczepności lepiszcza do kruszywa należy każdorazowo przedstawić dla konkretnego złożonego do akceptacji badania typu MA (recepty MA)

Każda zmiana składników mieszanki w czasie trwania robót wymaga akceptacji Inspektora nadzoru oraz opracowania nowej recepty i jej zatwierdzenia.

5.4.1. Mieszanka mineralna

Uziarnienie mieszanki mineralnej do asfaltu lanego i zawartość lepiszcza powinny spełniać wymagania podane w tablicy 5.

Tablica 5. Uziarnienie mieszanki mineralnej i zawartości lepiszcza do asfaltu lanego do warstwy wiążącej o uziarnieniu MA11 i MA8

Właściwość	Przesiew, [% (m/m)]
------------	---------------------

**PRZEBUDOWA DRUGI POWIATOWEJ NR 1139G W M. DAMNO
WRAZ Z PRZEBUDOWĄ MOSTU JNI 06240063**

Wymiar sita #, [mm]	MA 11		MA8	
	KR1-KR7			
	Od	Do	Od	Do
16,0	100	100	-	-
11,2	90	100	100	100
8,0	70	85	90	100
5,6	-	-	77	92
4,0	-	-	67	81
2	45	55	52	67
0,125	22	35	26	41
0,063	20,0	28,0	24	36
Zawartość lepiszcza	B _{min 6,8}		B _{min 7,0}	

Minimalna zawartość lepiszcza (kategoria B_{min}) jest określona przy założonej gęstości mieszanki mineralnej 2,650 Mg/m³. Jeżeli stosowana mieszanka mineralna ma inną gęstość (pd), to do wyznaczenia minimalnej zawartości lepiszcza podana wartość należy pomnożyć przez współczynnik α według równania:

$$A = 2,650 / pd$$

5.4.2. Mieszanka mineralno-asfaltowa

Asfalt lany do warstwy wiążącej powinien spełniać wymagania, zależnie od obciążenia ruchem, podane w tablicy 6.

Tablica 6. Wymagane właściwości asfaltu lanego do warstwy wiążącej

Właściwość	Wymagania	Metoda badań
Odporność na deformacje trwałe, penetracja statyczna <ul style="list-style-type: none"> • Maksymalne zagłębienie trzpienia po 30 min, [mm] • Przyrost penetracji 30/60 min, [mm] 	$I_{min1,0}$ $I_{max3,0}$ $I_{nc0,60}$	PN-EN 12697- 20

5.5. Produkcja i przechowywanie mieszanki mineralno-asfaltowej i jej składników

Mieszankę mineralno-asfaltową należy wytwarzać na gorąco w otaczarce (zespole maszyn i urządzeń dozowania, podgrzewania i mieszania składników oraz przechowywania gotowej mieszanki). Dozowanie składników mieszanki mineralno-asfaltowej w otaczarkach, w tym także wstępne, powinno być zautomatyzowane i zgodne z receptą roboczą, a urządzenia do dozowania składników oraz pomiaru temperatury powinny być okresowo sprawdzane. Kruszywo o różnym uziarnieniu lub pochodzeniu należy dodawać odmierzone oddzielnie.

Lepiszczce asfaltowe należy przechowywać w zbiorniku z pośrednim systemem ogrzewania, z układem termostatowania zapewniającym utrzymanie żądanej temperatury z dokładnością $\pm 5^{\circ}\text{C}$. Temperatura polimeroasfaltu PMB 25/55-60 w zbiorniku magazynowym (roboczym) nie powinna przekraczać temperatury 180°C.

Kruszywo (ewentualnie z wypełniaczem) powinno być wysuszone i podgrzane tak, aby mieszanka uzyskała temperaturę właściwą do otoczenia lepiszczem asfaltowym. Temperatura mieszanki mineralnej nie powinna być wyższa od 230°C. Najniższa temperatura mieszanki asfaltowej dostarczonej na miejsce wbudowania wynosi 180°C, a najwyższa – bezpośrednio po wytworzeniu nie powinna przekraczać 230°C.

Podczas produkcji asfaltu lanego można oddzielnie podgrzewać wypełniacz w dodatkowej suszarce. W celu zapewnienia odpowiedniej urabialności asfaltu lanego może być wymagane zastosowanie dodatków zmniejszających lepkość lepiszcza asfaltowego.

Sposób i czas mieszania składników mieszanki mineralno-asfaltowej powinny zapewniać równomierne otoczenie kruszywa lepiszczem asfaltowym.

Dodatki modyfikujące lub stabilizujące do mieszanki mineralno-asfaltowej mogą być dodawane w postaci stałej lub ciekłej. System dozowania powinien zapewnić jednorodność dozowania dodatków do wytwarzanej mieszanki. Warunki wytwarzania i przechowywania mieszanki mineralno-asfaltowej na gorąco nie powinny istotnie wpływać na skuteczność działania tych dodatków.

Mieszankę mineralno-asfaltową należy stosować na podstawie deklarowania jej przydatności do przewidywanego celu. Do warstwy wiążącej dopuszcza się dostawy mieszanek mineralno-asfaltowych z kilku wytwórni, pod warunkiem skoordynowania między sobą deklarowanych przydatności mieszanek (m.in. typ, rodzaj składników, właściwości objętościowe) z zachowaniem braku różnic w ich

właściwościach. Wykonawca powinien deklarować przydatność wszystkich materiałów stosowanych do wykonania nawierzchni asfaltowej. Odbywa się to przez:

podanie informacji zawartych w badaniu typu wymaganych w odpowiednim dokumencie wyrobu (normie lub aprobacie technicznej),

deklarowanie przydatności materiału do przewidywanego celu.

W przypadku zmiany rodzaju i właściwości materiałów budowlanych należy ponownie wykazać ich przydatność do przewidywanego celu.

5.6. Przygotowanie podłoża

Podłoże, pod warstwę wiążącą będzie stanowić hydroizolacja. Wymagania dotyczące wykonania i odbioru izolacji podano w SST M.15.02.03. Podłoże powinno posiadać projektowany profil, a powierzchnia jego musi być sucha i dokładnie oczyszczona z wszelkiego rodzaju zanieczyszczeń (piasek, błoto, kurz, rozlane paliwo, itp.). Do usuwania zanieczyszczeń należy stosować szczotki mechaniczne i ręczne oraz sprzęt pneumatyczny (dmuchawy, odkurzacze itp.).

Podłoże nie powinno być skrapiane lepiszczem asfaltowym przed ułożeniem na nim warstwy asfaltu lanego.

Brzegi krawężników oraz innych urządzeń instalacyjnych jak wpusty powinny być przed położeniem asfaltu lanego posmarowane asfaltem drogowym wg PN-EN 12591 lub asfaltem modyfikowanym polimerami wg PN-EN 14023 [48] „metodą na gorąco”, albo inne lepiszcza wg norm lub aprobat technicznych.

5.7. Wbudowanie mieszanki mineralno-asfaltowej

Mieszanke mineralno-asfaltową można wbudowywać na podłożu przygotowanym jak wyżej. Podłoże musi być czyste, nie może być na nim śniegu lub lodu. Należy przestrzegać wymagań producenta izolacji oraz mieszanki mineralno-asfaltowej. Nie wolno wbudowywać mieszanki, gdy na podłożu tworzy się zamknięty film wodny.

Podczas budowy nawierzchni należy dążyć do jej ułożenia przed sezonem zimowym, aby zapewnić szczelność nawierzchni i jej odporność na działanie wody i mrozu. Mieszanke mineralno-asfaltową należy wbudowywać w sprzyjających warunkach atmosferycznych. Asfalt lany nie może być układany podczas deszczu oraz na wilgotnym podłożu. Temperatura otoczenia w ciągu doby nie powinna być niższa od -2°C przed przystąpieniem do robót i 0°C w czasie robót. Temperatura powietrza powinna być mierzona co najmniej 3 razy dziennie; przed przystąpieniem do robót oraz podczas ich wykonywania w okresach równomiernie rozłożonych w planowanym czasie realizacji dziennej działki roboczej. W przypadku stosowania mieszanek mineralno-asfaltowych z dodatkiem obniżającym temperaturę mieszania i wbudowania należy indywidualnie określić wymagane warunki otoczenia.

Mieszanka mineralno-asfaltowa powinna być wbudowywana rozkładarką wyposażoną w układ automatycznego sterowania grubości warstwy i utrzymywania niwelety zgodnie z dokumentacją projektową. Jeżeli nie podano inaczej w dokumentacji projektowej, grubość wykonywanej warstwy powinna być sprawdzana co 10 m, lecz co najmniej 3 razy na obiekcie, w co najmniej trzech miejscach (w osi i przy brzegach warstwy).

5.8. Połączenia technologiczne

W przypadku wszelkich połączeń technologicznych warstwy z asfaltu lanego, również połączeń warstwy wiążącej z urządzeniami w nawierzchni lub ją ograniczającymi należy wykonywać spoiny. Spoiny wykonuje się z materiałów termoplastycznych (taśmy, pasty itp.) zgodnych z pkt 2.5. Grubość materiału termoplastycznego do spoiny powinna wynosić:

- nie mniej niż 8 mm przy grubości warstwy technologicznej do 2,5 cm,
- nie mniej niż 10 mm przy grubości warstwy technologicznej większej niż 2,5 cm.

Asfalt lany w pobliżu dylatacji o szerokości ok. 0,5 m może być układany ręcznie, ale wówczas zaleca się jego uszorstnienie i zagęszczenie małym walcem, który będzie poruszał się równolegle do osi dylatacji. Sposób wykonania uszczelnienia między nawierzchnią i wpustami i sączkami został opisany w SST.

Dokładną ilość grysłu należy ustalić po wykonaniu odcinka próbnego.

Do układania warstwy ścieralnej można przystąpić po ostygnięciu warstwy wiążącej do temperatury otoczenia.

6. KONTROLA JAKOŚCI ROBÓT

6.1. Ogólne zasady kontroli jakości robót

Ogólne zasady kontroli jakości robót podano w SST D.M.00.00.00 „Wymagania ogólne”, pkt 6.

6.2. Badania producenta i deklaracja zgodności

Przed przystąpieniem do robót Wykonawca powinien:

uzyskać wymagane dokumenty, dopuszczające wyroby budowlane do obrotu i powszechnego stosowania (oznaczenie CE lub znakiem budowlanym, certyfikaty zgodności, deklaracje zgodności,

aprobaty techniczne, ew. badania materiałów wykonane przez dostawców itp.) i na ich podstawie sprawdzić właściwości zastosowanych materiałów na zgodność z wymaganiami podanymi w SST, Do oznakowania CE producent lub jego przedstawiciel jest zobowiązany dołączyć dodatkowe informacje zawierające:

- określenie, siedzibę i adres producenta oraz adres zakładu produkującego wyrób budowlany,
- określenie, siedzibę i adres upoważnionego przedstawiciela,
- ostatnie dwie cyfry roku w którym umieszczono znakowanie CE na wyrobie budowlanym,
- numer certyfikatu zgodności, jeśli taki certyfikat był wymagany,
- dane umożliwiające identyfikację cech i deklarowanych właściwości użytkowych wyrobu budowlanego, jeżeli wynika to ze zharmonizowanej specyfikacji technicznej wyrobu.

Do wyrobu budowlanego oznakowanego znakiem budowlanym producent zobowiązany jest dołączyć: określenie, siedzibę i adres producenta oraz adres zakładu produkującego wyrób budowlany, identyfikację wyrobu budowlanego zawierającą: nazwę, nazwę handlową, typ, odmianę, gatunek i klasę według specyfikacji technicznej,

numer i rok publikacji Polskiej Normy wyrobu lub aprobaty technicznej, z którą potwierdzono zgodność wyrobu budowlanego,

numer i datę wystawienia krajowej deklaracji zgodności,

inne dane, jeżeli wynika to ze specyfikacji technicznej,

nazwę jednostki certyfikującej, jeżeli taka jednostka brała udział w zastosowanym systemie oceny zgodności wyrobu budowlanego.

Deklaracja zgodności producenta powinna zawierać Sprawozdanie z badania typu. Badanie typu powinno być przeprowadzone przy pierwszym wprowadzeniu mieszanek mineralno-asfaltowych do obrotu i powinno być powtórzone w wypadku:

- upływu trzech lat,
- zmiany złoża kruszywa,
- zmiany rodzaju kruszywa (typu petrograficznego),
- zmiany kategorii kruszywa grubego, jak definiowano w PN-EN 13043, jednej z następujących właściwości: kształtu, udziału ziaren częściowo przekuszonych, odporności na rozdrabnianie, odporności na ścieranie lub kanciastości kruszywa drobnego,
- zmiany gęstości ziaren (średnia ważona) o więcej niż 0,05 Mg/m³,
- zmiany rodzaju lepiszcza,
- zmiany typu mineralogicznego wypełniacza,
- przekroczenia granicy zakresu zawartości granulatu asfaltowego.

Sprawozdanie z badania typu powinno zawierać:

a) informacje ogólne:

- nazwę i adres producenta mieszanki mineralno-asfaltowej
- datę wydania,
- nazwę wytwórni produkującej mieszankę mineralno-asfaltową,
- określenie typu mieszanki i kategorii, z którymi jest deklarowana zgodność,
- zestawienie metod przygotowania próbek oraz metod i warunków badania poszczególnych właściwości,

b) informacje o składnikach:

- każdy wymiar kruszywa źródło i rodzaj,
- lepiszcze typ i rodzaj,
- wypełniacz źródło i rodzaj,
- dodatki źródło i rodzaj,
- wszystkie składniki wyniki badań zgodnie z zestawieniem podanym w tablicach.

W tablicy 7 podano właściwości, które powinny być sprawdzane w badaniach typu.

Tablica 7. Rodzaj badań oraz minimalna częstotliwość badań i pomiarów

Lp.	Rodzaj badań	Minimalna częstotliwość badań i pomiarów
1	Mieszanka z asfaltu lanego	
1.1	Uziarnienie	1 raz na dzień produkcji lecz nie rzadziej niż na każde rozpoczęte 100 t
1.2	Zawartość lepiszcza rozpuszczalnego	
1.3	Zagłębienie trzpienia (I)	1 raz na dzień produkcji lecz nie rzadziej niż na każde rozpoczęte 100 t (oraz przygotowanie jednej serii próbek MA do badań dla Zleceniodawcy)
1.4	Przyrost zagłębienia trzpienia po 30 min (I_{nc})	
1.5	Właściwości lepiszcza	1 raz na 200 t dostawy

1.6	Właściwości kruszyw	1 raz na 1500 t dostawy
1.7	Właściwości wypełniacza	1 raz 200 t
1.8	Ocena wizualna mieszanki asfaltu lanego	Każdy pojazd przy załadunku
1.9	Pomiar temperatury MA podczas wykonywania asfaltu lanego (wg PN-EN 12697-13)	
1.10	Ocena wizualna przydatności kotłów transportowych	Przed pierwszym użyciem oraz w przypadku wątpliwości
1.11	Ocena wizualna czystości kotłów transportowych	Każdy pojazd przed załadunkiem

Wszystkie wymienione w tablicy badania i pomiary powinny spełniać wymagania niniejszej SST, oraz udokumentowane w formie papierowej i załączone do dokumentów odbiorowych. Forma dokumentacji z powyższych badań i pomiarów powinna być uzgodniona z Inspektorem Nadzoru.

6.3. Badania Wykonawcy

Badania Wykonawcy są wykonywane przez Wykonawcę celem sprawdzenia, czy jakość mieszanki mineralno-asfaltowej i jej składników oraz gotowej warstwy spełniają wymagania określone w dokumentacji projektowej. Wykonawca powinien zapisywać wyniki badań w protokołach. W razie stwierdzenia uchybień w stosunku do wymagań dokumentacji projektowej, ich przyczyny należy niezwłocznie usunąć.

Zakres badań Wykonawcy związany z wykonywaniem nawierzchni obejmuje:

1. pomiar temperatury powietrza,
2. pomiar temperatury mieszanki mineralno-asfaltowej podczas wykonywania nawierzchni,
3. ocenę wizualną mieszanki mineralno-asfaltowej,
4. wykaz ilości materiałów lub grubości wykonanej warstwy,
5. pomiar spadku poprzecznego warstwy,
6. pomiar równości warstwy,
7. ocenę wizualną jednorodności powierzchni warstwy,
8. ocenę wizualną jakości wykonania połączeń technologicznych.

Temperaturę oraz czas transportu (przechowywania w kotłach) i ułożenia asfaltu lanego należy udokumentować protokołem dotyczącym każdego kotła. Protokół należy przekazywać Inspektorowi nadzoru w każdym dniu roboczym.

Wykonawca wykona wszystkie badania właściwości kruszyw zgodnie z pkt 2.2. oraz wypełniacza zgodnie z pkt. 2.4. niniejszej SST.

6.4. Badania kontrolne Inspektora nadzoru

Wyniki badań kontrolnych Inspektora nadzoru są podstawą odbioru. Pobieranie próbek i wykonanie badań na miejscu budowy wykonuje Inspektor nadzoru w obecności Wykonawcy. Wykonawca może pobierać i pakować do wysyłki próbki do badań kontrolnych. Do wysyłania próbek i przeprowadzania badań kontrolnych jest upoważniony tylko Inspektor nadzoru lub uznana przez niego placówka badawcza.

6.4.1. Pobieranie próbek materiałów

6.4.1.1. Kruszywa

Z kruszywa należy pobrać i zbadać średnie próbki. Wielkość pobranej średniej próbki nie może być mniejsza niż:

- | | |
|--|-------|
| a) wypełniacz | 2 kg |
| b) kruszywa o uziarnieniu do 8 mm | 5 kg |
| c) kruszywa o uziarnieniu powyżej 8 mm | 15 kg |

6.4.1.2. Lepiszczce

Z lepiszcza należy pobrać próbkę średnią składającą się z 3 próbek częściowych po 2 kg. Z tego jedną próbkę częściową należy poddać badaniom. Ponadto należy i zbadać kolejną próbkę, jeżeli wygląd zewnętrzny (jednolitość, kolor, zapach, zanieczyszczenia) może budzić obawy.

Lepiszczce powinny spełniać wymagania podane w pkt 2.3.

6.4.1.3. Materiały do uszczelniania połączeń

Z lepiszcza lub materiałów termoplastycznych należy pobrać próbki średnie składające się z 3 próbek częściowych po 6 kg. Z tego jedną próbkę częściową należy poddać badaniom. Ponadto należy pobrać i zbadać kolejną próbkę, jeżeli zewnętrzny wygląd (jednolitość, kolor, połysk, zapach, zanieczyszczenia) może budzić obawy.

Materiały uszczelniające powinny spełniać wymagania podane w pkt 2.5.

6.4.2. Badania mieszanki mineralno-asfaltowej

Zakres badań kontrolnych mieszanki mineralno-asfaltowej dla warstwy wiążącej z asfaltu lanego obejmuje:

- uziarnienie mieszanki,
- zawartość lepiszcza,
- temperaturę mięknięcia lepiszcza odzyskanego i nawrót sprężysty,
- zagłębienie trzpienia (włącznie z przyrostem po kolejnych 30 minutach badania).

6.4.2.1. Skład mieszanki mineralnej

Dopuszczalne odchyłki dotyczące zawartości kruszywa o wymiarze < 0,063 mm, [% (m/m)]

Rodzaj mieszanki	Odchyłka od wartości projektowanej	
	Bez potrąceń	Stosuje się potrącenia
MA	≤±1,5	±1,6 ÷ ±3,0

Dopuszczalne odchyłki dotyczące zawartości kruszywa o wymiarze < 2,0 mm, [% (m/m)]

Rodzaj mieszanki	Odchyłka od wartości projektowanej	
	Bez potrąceń	Stosuje się potrącenia
MA	≤±3	±4 ÷ ±6

Dopuszczalne odchyłki dotyczące zawartości kruszywa o wymiarze < D/2 mm, [% (m/m)]

Rodzaj mieszanki	Odchyłka od wartości projektowanej	
	Bez potrąceń	Stosuje się potrącenia
MA	≤±3	±4 ÷ ±6

Dopuszczalne odchyłki dotyczące zawartości kruszywa o wymiarze < D mm, [% (m/m)]

Rodzaj mieszanki	Odchyłka od wartości projektowanej	
	Bez potrąceń	Stosuje się potrącenia
MA	≤±3	±4 ÷ ±6

Wymagania dotyczące udziału kruszywa i wypełniacza powinny być spełnione jednocześnie.

UWAGA!

Po przekroczeniu odchyłek dopuszczalnych roboty nie mogą być odebrane, Wykonawca przedstawi program naprawczy lub usunie warstwę niewłaściwie wykonane.

Potrącenia za nieprawidłową zawartość kruszyw w mieszance asfaltu lanego oblicza się na podstawie następującego wzoru:

$$P = A \cdot p_{z(w)} \cdot C_j \cdot r$$

A - powierzchnia

p_z - współczynnik do obliczania potrąceń za niewłaściwą ilość kruszywa o wymiarze > 2,0 mm

p_w - współczynnik do obliczania potrąceń za niewłaściwą ilość kruszywa o wymiarze < 2,0 mm

c_j - cena jednostkowa

P - potrącenia

r - udział procentowy ziaren w receptycie

Współczynnik " p_w " do obliczania potrąceń za niewłaściwą ilość kruszywa o wymiarze < 0,063 mm

Odchylenie od recepty w %	1,6 – 1,7	1,8 – 1,9	2,0 – 2,4	2,5 – 3,0
p_w	0,13	0,15	0,17	0,2

Współczynnik " p_w " do obliczania potrąceń za niewłaściwą ilość kruszywa o wymiarze < 2,0 mm

Odchylenie od recepty w %	4	5	6	-
p_w	0,2	0,3	0,3	-

Współczynnik " p_z " do obliczania potrąceń za niewłaściwą ilość kruszywa o wymiarze < D/2mm

Odchylenie od recepty w %	4	5	6	-
p_z	0,2	0,3	0,3	-

Współczynnik " p_z " do obliczania potrąceń za niewłaściwą ilość kruszywa o wymiarze < D mm

Odchylenie od recepty w %	4	5	6	-
p_z	0,2	0,3	0,3	-

6.4.2.2. Temperatura mięknięcia lepiszcza

Temperatura mięknięcia polimeroasfaltu PMB 25/55-60 wyekstrahowanego z mieszanki mineralno-asfaltowej nie powinna przekroczyć 78°C.

6.4.2.3. Nawrót sprężysty lepiszcza

Nawrót sprężysty lepiszcza wyekstrahowanego powinien wynieść co najmniej 40%. Dotyczy to również przedwczesnego zerwania tego lepiszcza w badaniu, przy czym należy wtedy podać wartość wydłużenia.

6.4.2.4. Zawartość lepiszcza

Dopuszczalne odchyłki dotyczące zawartości asfaltu rozpuszczalnego, [% (m/m)]

Rodzaj mieszanki	Odchyłki od wartości projektowanej		
	Bez potrąceń	Stosuje się potrącenia	Nie do odbioru
MA	$\leq \pm 0,3$	$\pm 0,4 \div \pm 0,5$	$\geq \pm 0,6$

Potrącenia za nieprawidłową zawartość asfaltu rozpuszczalnego oblicza się na podstawie następującego wzoru:

$$P = A \cdot p_a \cdot c_j$$

A - powierzchnia

p_a - współczynnik do obliczania potrąceń za niewłaściwą ilość asfaltu rozpuszczalnego

c_j - cena jednostkowa

P - potrącenia

Współczynnik " p_a " do obliczania potrąceń za niewłaściwą ilość asfaltu rozpuszczalnego

Odchylenie od recepty w %	0,4	0,5	-
p_a	0,08	0,16	-

6.4.2.5. Zagłębienie trzpienia (Odporność na deformacje trwałe).

Zagłębienie trzpienia podczas badania każdej próbki sześcienną, sporządzoną z luźnej mieszanki mineralno-asfaltowej nie może przekraczać wartości deklarowanej w receptce zgodnie z pkt 5.4.2.

6.4.3. Badanie wykonanej warstwy asfaltowej

Zakres badań wykonanej warstwy wiążącej z asfaltu lanego obejmuje:

- spadki poprzeczne,
- równość,
- grubość warstwy lub ilość zużytego materiału.

6.4.3.1. Równość

Pomiary równości podłużnej należy wykonywać w środku każdego ocenianego pasa ruchu. Do oceny równości podłużnej warstwy wiążącej nawierzchni dróg wszystkich klas technicznych należy stosować metodę z wykorzystaniem łąty 4-metrowej i klina lub metody równoważnej użyciu łąty i klina, mierząc wysokość prześwitu w połowie długości łąty. Jeżeli dokumentacja projektowa nie przewiduje inaczej pomiar wykonuje się nie rzadziej niż co 5 m. Wymagana równość podłużna jest określona w rozporządzenie dotyczącym warunków technicznych, jakim powinny odpowiadać drogi publiczne lub WT-2.

Do oceny równości poprzecznej warstwy wiążącej należy stosować metodę z wykorzystaniem łąty 4-metrowej i klina lub metody równoważnej użyciu łąty i klina. Pomiar należy wykonywać w kierunku prostopadłym do osi jezdni, na każdym ocenianym pasie ruchu, nie rzadziej niż co 5 m. Wymagana równość poprzeczna jest określona w rozporządzenie dotyczącym warunków technicznych, jakim powinny odpowiadać drogi publiczne [89].

6.4.3.2. Grubość warstwy i ilość zużytego materiału

Grubość wykonanej warstwy, oznaczana wg PN-EN 12697-36, nie może odbiegać od projektowanej o więcej niż 10%.

Minimalna ilość materiału przypadającego na warstwę mieszanki o grubości 1 cm wynosi 25,0 kg.

7. OBMIAR ROBÓT

7.1. Ogólne zasady obmiaru robót

Ogólne zasady obmiaru robót podano w SST D.M.00.00.00 „Wymagania ogólne” pkt 7.

7.2. Jednostka obmiarowa

Jednostką obmiarową jest 1 m² (metr kwadratowy) określonej grubości warstwy wiążącej i przeciwspadku z asfaltu lanego.

8. ODBIÓR ROBÓT

8.1. Ogólne zasady odbioru robót

Ogólne zasady odbioru robót podano w SST D.M.00.00.00 „Wymagania ogólne” pkt 8.

8.2. Dokumenty odbioru robót

Do odbioru częściowego lub końcowego robót Wykonawca przedłoży Inspektorowi nadzoru następujące dokumenty:

- a) dokumentację projektową,
- b) recepty mieszanek i ustalenia technologiczne,
- c) księgi obmiaru robót i dziennik budowy,
- d) wyniki badań kontrolnych i oznaczeń laboratoryjnych,
- e) sprawozdanie techniczne (zakres i lokalizacja robót, wykaz zmian w stosunku do tych zmian, uwagi dotyczące warunków realizacji, termin rozpoczęcia i zakończenia robót),
- f) inne dokumenty wymagane w kontrakcie przez odbierającego,
- g) dokumentację powykonawczą,

8.3. Odstępstwo od wymagań

Inspektor nadzoru ocenia jakość robót na podstawie przedłożonych dokumentów, wyników badań i pomiarów oraz po wnikliwej ocenie wizualnej wykonanych robót. Jeżeli wg oceny Inspektora nadzoru, wykonane roboty pod względem przygotowania dokumentacyjnego lub zakresu robót nie są gotowe do odbioru, odbierający w porozumieniu z Wykonawcą wyznacza ponowny termin odbioru. Podstawowym dokumentem dokonania odbioru jest protokół.

Wszystkie uzgodnione roboty poprawkowe i uzupełniające powinny zostać spisane i potwierdzone przez obie strony. Wszystkie zmiany dotyczące rodzaju, ilości i technologii mogą zostać uznane tylko po uprzedniej pisemnej zgodzie Inspektora nadzoru. Inspektor nadzoru może w razie niedotrzymania wartości dopuszczalnych:

- grubości warstwy,
- ilości zużytego materiału,
- składu mieszanki mineralnej,
- zawartości lepiszcza,
- równości,
- dokonać potrąceń, o ile Wykonawca wyrazi na to zgodę. Jeżeli Wykonawca nie wyrazi na to zgody, to jest zobowiązany usunąć wady.

8.4. Odbiór robót zanikających i ulegających zakryciu

Odbiorowi robót zanikających i ulegających zakryciu podlegają: podłoże przygotowane do ułożenia warstwy wiążącej, ułożona warstwa wiążąca.

Odbiór tych robót powinien być zgodny z wymaganiami SST D.M.00.00.00 „Wymagania ogólne” oraz niniejszej SST.

9. PODSTAWA PŁATNOŚCI

9.1. Ogólne ustalenia dotyczące podstawy płatności

Ogólne ustalenia dotyczące podstawy płatności podano w SST D.M.00.00.00 „Wymagania ogólne”, pkt 9.

9.2. Cena jednostki obmiarowej

Cena jednostkowa obejmuje:

- oznakowanie robót
- opracowanie recepty laboratoryjnej mieszanki mineralno-asfaltowej,
- zakup, załadunek, transport i składowanie na budowie niezbędnych materiałów,
- zakup i dostarczenie pozostałych czynników produkcji,
- prace pomiarowe,
- przygotowanie (oczyszczenie) podłoża (izolacji),
- wykonanie odcinka próbnego wraz z wykonaniem niezbędnych pomiarów i sprawozdań,
- zabezpieczenie, zasłonięcie i odsłonięcie krawężników, wpustów, sączków, urządzeń dylatacyjnych itp.,
- wykonanie uszczelnienia taśmą kauczukowo-asfaltową urządzeń obcych, złączy, spoin, urządzeń dylatacyjnych, połączeń i szczelin zgodnie z SST,
- wykonanie warstwy wiążącej określonej grubości,
- wykonanie przeciwnospadku o określonej grubości
- posmarowanie krawężnika lub pokrycie taśmą asfaltową krawężników,
- wykonanie badań kontrolnych wg pktu 6,
- ubytki i odpady,
- oczyszczenie terenu robót i koszt utrzymania czystości na przylegających drogach.

9.3. Sposób rozliczenia robót tymczasowych i prac towarzyszących

Cena wykonania robót określonych niniejszą SST obejmuje również:

roboty tymczasowe, które są potrzebne do wykonania robót podstawowych, ale nie są przekazywane Zamawiającemu i są usuwane po wykonaniu robót podstawowych, prace towarzyszące, które są niezbędne do wykonania robót podstawowych, niezaliczane do robót tymczasowych.

10. PRZEPISY ZWIĄZANE

10.1. Specyfikacje techniczne

0. D.M.00.00.00 Wymagania ogólne

10.2. Normy

(Zestawienie zawiera dodatkowo normy PN-EN związane z badaniami materiałów występujących w niniejszej SST)

- | | | |
|-----|---------------|--|
| 1. | PN-EN 13108-6 | Mieszanki mineralno-asfaltowe. Wymagania. Część 6: Asfalt lany |
| 2. | PN-EN 196-21 | Metody badania cementu – Oznaczanie zawartości chlorków, dwutlenku węgla i alkaliów w cemencie |
| 3. | PN-EN 459-2 | Wapno budowlane – Część 2: Metody badań |
| 4. | PN-EN 932-3 | Badania podstawowych właściwości kruszyw – Procedura i terminologia uproszczonego opisu petrograficznego |
| 5. | PN-EN 933-1 | Badania geometrycznych właściwości kruszyw – Oznaczanie składu ziarnowego – Metoda przesiewania |
| 6. | PN-EN 933-3 | Badania geometrycznych właściwości kruszyw – Oznaczanie kształtu ziaren za pomocą wskaźnika płaskości |
| 7. | PN-EN 933-4 | Badania geometrycznych właściwości kruszyw – Część 4: Oznaczanie kształtu ziaren – Wskaźnik kształtu |
| 8. | PN-EN 933-5 | Badania geometrycznych właściwości kruszyw – Oznaczanie procentowej zawartości ziaren o powierzchniach powstałych w wyniku przekruszenia lub łamania kruszyw grubych |
| 9. | PN-EN 933-6 | Badania geometrycznych właściwości kruszyw – Część 6: Ocena właściwości powierzchni – Wskaźnik przepływu kruszywa |
| 10. | PN-EN 933-9 | Badania geometrycznych właściwości kruszyw – Ocena zawartości drobnych cząstek – Badania błękitem metylenowym |
| 11. | PN-EN 933-10 | Badania geometrycznych właściwości kruszyw – Część 10: Ocena zawartości drobnych cząstek – Uziarnienie wypełniaczy (przesiewanie w strumieniu powietrza) |
| 12. | PN-EN 1097-2 | Badania mechanicznych i fizycznych właściwości kruszyw – Metody oznaczania odporności na rozdrabnianie |
| 13. | PN-EN 1097-3 | Badania mechanicznych i fizycznych właściwości kruszyw – Oznaczanie gęstości nasypowej i jamistości |
| 14. | PN-EN 1097-4 | Badania mechanicznych i fizycznych właściwości kruszyw – Część 4: Oznaczanie pustych przestrzeni suchego, zagęszczonego wypełniacza |
| 15. | PN-EN 1097-5 | Badania mechanicznych i fizycznych właściwości kruszyw – Część 5: Oznaczanie zawartości wody przez suszenie w suszarce z wentylacją |
| 16. | PN-EN 1097-6 | Badania mechanicznych i fizycznych właściwości kruszyw – Część 6: Oznaczanie gęstości ziaren i nasiąkliwości |
| 17. | PN-EN 1097-7 | Badania mechanicznych i fizycznych właściwości kruszyw – Część 7: Oznaczanie gęstości wypełniacza – Metoda piknometryczna |
| 18. | PN-EN 1097-8 | Badania mechanicznych i fizycznych właściwości kruszyw – Część 8: Oznaczanie polerowalności kamienia |
| 19. | PN-EN 1367-1 | Badania właściwości cieplnych i odporności kruszyw na działanie czynników atmosferycznych – Część 1: Oznaczanie mrozoodporności |
| 20. | PN-EN 1367-3 | Badania właściwości cieplnych i odporności kruszyw na działanie czynników atmosferycznych – Część 3: Badanie bazaltowej zgorzeli słonecznej metodą gotowania |
| 21. | PN-EN 1426 | Asfalty i produkty asfaltowe – Oznaczanie penetracji igłą |
| 22. | PN-EN 1427 | Asfalty i produkty asfaltowe – Oznaczanie temperatury mięknięcia – Metoda Pierścień i Kula |
| 23. | PN-EN 1428 | Asfalty i lepiszcza asfaltowe – Oznaczanie zawartości wody w emulsjach asfaltowych – Metoda destylacji azeotropowej |
| 24. | PN-EN 1429 | Asfalty i lepiszcza asfaltowe – Oznaczanie pozostałości na sicie emulsji asfaltowych oraz trwałości podczas magazynowania metodą pozostałości na sicie |

PRZEBUDOWA DROGI POWIATOWEJ NR 1139G W M. DAMNO

WRAZ Z PRZEBUDOWĄ MOSTU JNI 06240063

- | | | |
|-----|-------------------------------------|---|
| 25. | PN-EN 1744-1 | Badania chemicznych właściwości kruszyw – Analiza chemiczna |
| 26. | PN-EN 1744-4 | Badania chemicznych właściwości kruszyw – Część 4: Oznaczanie podatności wypełniaczy do mieszanek mineralno-asfaltowych na działanie wody |
| 27. | PN-EN 12591 | Asfalty i produkty asfaltowe – Wymagania dla asfaltów drogowych |
| 28. | PN-EN 12592 | Asfalty i produkty asfaltowe – Oznaczanie rozpuszczalności |
| 29. | PN-EN 12593 | Asfalty i produkty asfaltowe – Oznaczanie temperatury łamliwości Fraassa |
| 30. | PN-EN 12606-1 | Asfalty i produkty asfaltowe – Oznaczanie zawartości parafiny – Część 1: Metoda destylacyjna |
| 31. | PN-EN 12607-1
i
PN-EN 12607-3 | Asfalty i produkty asfaltowe – Oznaczanie odporności na twardnienie pod wpływem ciepła i powietrza – Część 1: Metoda RTFOT
Jw. Część 3: Metoda RFT |
| 32. | PN-EN 12697-6 | Mieszanki mineralno-asfaltowe – Metody badań mieszanek mineralno-asfaltowych na gorąco – Część 6: Oznaczanie gęstości objętościowej metodą hydrostatyczną |
| 33. | PN-EN 12697-8 | Mieszanki mineralno-asfaltowe – Metody badań mieszanek mineralno-asfaltowych na gorąco – Część 8: Oznaczanie zawartości wolnej przestrzeni |
| 34. | PN-EN 12697-11 | Mieszanki mineralno-asfaltowe – Metody badań mieszanek mineralno-asfaltowych na gorąco – Część 11: Określenie powiązania pomiędzy kruszywem i asfaltem |
| 35. | PN-EN 12697-12 | Mieszanki mineralno-asfaltowe – Metody badań mieszanek mineralno-asfaltowych na gorąco – Część 12: Określanie wrażliwości na wodę |
| 36. | PN-EN 12697-13 | Mieszanki mineralno-asfaltowe – Metody badań mieszanek mineralno-asfaltowych na gorąco – Część 13: Pomiar temperatury |
| 37. | PN-EN 12697-18 | Mieszanki mineralno-asfaltowe – Metody badań mieszanek mineralno-asfaltowych na gorąco – Część 18: Spływanie lepiszcza |
| 38. | PN-EN 12697-22 | Mieszanki mineralno-asfaltowe – Metody badań mieszanek mineralno-asfaltowych na gorąco – Część 22: Koleinowanie |
| 39. | PN-EN 12697-27 | Mieszanki mineralno-asfaltowe – Metody badań mieszanek mineralno-asfaltowych na gorąco – Część 27: Pobieranie próbek |
| 40. | PN-EN 12697-36 | Mieszanki mineralno-asfaltowe – Metody badań mieszanek mineralno-asfaltowych na gorąco – Część 36: Oznaczanie grubości nawierzchni asfaltowych |
| 41. | PN-EN 12846 | Asfalty i lepiszcza asfaltowe – Oznaczanie czasu wypływu emulsji asfaltowych lepkościomierzem wypywowym |
| 42. | PN-EN 12847 | Asfalty i lepiszcza asfaltowe – Oznaczanie sedymentacji emulsji asfaltowych |
| 43. | PN-EN 12850 | Asfalty i lepiszcza asfaltowe – Oznaczanie wartości pH emulsji asfaltowych |
| 44. | PN-EN 13043 | Kruszywa do mieszanek bitumicznych i powierzchniowych utwaleń stosowanych na drogach, lotniskach i innych powierzchniach przeznaczonych do ruchu |
| 45. | PN-EN 13074 | Asfalty i lepiszcza asfaltowe – Oznaczanie lepiszczy z emulsji asfaltowych przez odparowanie |
| 46. | PN-EN 13075-1 | Asfalty i lepiszcza asfaltowe – Badanie rozpadu – Część 1: Oznaczanie indeksu rozpadu kationowych emulsji asfaltowych, metoda z wypełniaczem mineralnym |
| 47. | PN-EN 13108-5 | Mieszanki mineralno-asfaltowe – Wymagania – Część 5: Mieszanka SMA |
| 48. | PN-EN 13108-20 | Mieszanki mineralno-asfaltowe – Wymagania – Część 20: Badanie typu |
| 49. | PN-EN 13179-1 | Badania kruszyw wypełniających stosowanych do mieszanek bitumicznych – Część 1: Badanie metodą Pierścienia i Kuli |
| 50. | PN-EN 13179-2 | Badania kruszyw wypełniających stosowanych do mieszanek bitumicznych – Część 2: Liczba bitumiczna |
| 51. | PN-EN 13398 | Asfalty i lepiszcza asfaltowe – Oznaczanie nawrotu sprężystego asfaltów modyfikowanych |
| 52. | PN-EN 13399 | Asfalty i lepiszcza asfaltowe – Oznaczanie odporności na magazynowanie modyfikowanych asfaltów |
| 53. | PN-EN 13587 | Asfalty i lepiszcza asfaltowe – Oznaczanie ciągliwości lepiszczy asfaltowych metodą pomiaru ciągliwości |
| 54. | PN-EN 13588 | Asfalty i lepiszcza asfaltowe – Oznaczanie kohezji lepiszczy asfaltowych metodą testu wahadłowego |
| 55. | PN-EN 13589 | Asfalty i lepiszcza asfaltowe – Oznaczanie ciągliwości modyfikowanych asfaltów – Metoda z duktylometrem |
| 56. | PN-EN 13614 | Asfalty i lepiszcza asfaltowe – Oznaczanie przyczepności emulsji bitumicznych przez zanurzenie w wodzie – Metoda z kruszywem |
| 57. | PN-EN 13703 | Asfalty i lepiszcza asfaltowe – Oznaczanie energii deformacji |
| 58. | PN-EN 13808 | Asfalty i lepiszcza asfaltowe – Zasady specyfikacji kationowych emulsji |

asfaltowych

- 59. PN-EN 14023 Asfalty i lepizcza asfaltowe – Zasady specyfikacji asfaltów modyfikowanych polimerami
- 60. PN-EN 14188-1 Wypełniacze złączy i zalewy – Część 1: Specyfikacja zalew na gorąco
- 61. PN-EN 14188-2 Wypełniacze złączy i zalewy – Część 2: Specyfikacja zalew na zimno
- 62. PN-EN 22592 Przetwory naftowe – Oznaczanie temperatury zapłonu i palenia – Pomiar metodą otwartego tygla Clevelanda
- 63. PN-EN ISO 2592 Oznaczanie temperatury zapłonu i palenia – Metoda otwartego tygla Clevelanda

10.3. Wymagania techniczne (rekomendowane przez Ministra Infrastruktury)

- 64. Kruszywa do mieszanek mineralno-asfaltowych i powierzchniowych utrwaleń na drogach krajowych WT-1 2014 Kruszywa. Wymagania Techniczne. Załącznik do zarządzenia nr 46 Generalnego Dyrektora Dróg Krajowych i Autostrad z dnia 25.09.2014 r
- 65. Nawierzchnie asfaltowe na drogach krajowych WT-2 2014-część I Mieszanki mineralno-asfaltowe. Wymagania Techniczne. Załącznik do zarządzenia nr 54 Generalnego Dyrektora Dróg Krajowych i Autostrad z dnia 18.11.2014 r

10.4. Inne dokumenty

- 67 Rozporządzenie Ministra Transportu i Gospodarki Morskiej z dnia 2 marca 1999 r. w sprawie warunków technicznych, jakim powinny odpowiadać drogi publiczne i ich usytuowanie (Dz.U. nr 43, poz. 430)
- 68 Katalog typowych konstrukcji nawierzchni podatnych i półsztywnych. Politechnika Gdańska – Katedra Inżynierii Drogowej, Gdańsk 11.03.2013

M.15.04.01. NAWIERZCHNIA NA CHODNIKACH NA BAZIE ŻYWIC EPOKSYDOWO - POLIURETANOWYCH

I. WSTĘP

1.1. Przedmiot specyfikacji

Przedmiotem niniejszej Specyfikacji Technicznej są wymagania dotyczące wykonania i odbioru robót związanych z wykonaniem cienkowarstwowej nawierzchni chodników w ramach projektu: **PRZEBUDOWA DROGI POWIATOWEJ NR 1139G W M. DAMNO WRAZ Z PRZEBUDOWĄ MOSTU JNI 06240063.**

1.2. Zakres stosowania ST

Specyfikacja techniczna jest stosowana jako dokument przetargowy i kontraktowy przy zlecaniu i realizacji Robót wymienionych w punkcie 1.1.

1.3. Zakres robót objętych ST

Ustalenia zawarte w niniejszej specyfikacji dotyczą wykonania nawierzchni grubości 5 mm z dwuskładnikowego materiału i kruszywa na chodnikach i obejmują:

- 1) prace pomiarowe i roboty przygotowawcze,
- 2) oznakowanie robót,
- 3) dostarczenie materiałów podstawowych i pomocniczych,
- 4) zakup i transport materiału na miejsce wbudowania,
- 5) wykonanie wzmocnienia z laminatu przy krawężniku oraz na styku gzymsów polimerobetonowych i betonu kapy chodnika szerokości 100 mm,
- 6) rozłożenie mieszanki zgodnie z założoną grubością, szerokością i profilem, z zachowaniem projektowanej niwelety,
- 7) przeprowadzenie pomiarów i badań laboratoryjnych,
- 8) uszczelnienie szczelin przy słupkach balustrad i barieroporęczy.

Do wykonania nawierzchni chodników można użyć tylko takich materiałów które posiadają Aprobata Techniczną IBDiM.

1.4. Określenia podstawowe

Określenia podane w niniejszej ST są zgodne z obowiązującymi, odpowiednimi normami i Aprobata Techniczną.

1.5. Ogólne wymagania dotyczące robót

Wykonawca jest odpowiedzialny za jakość stosowanych materiałów i wykonywanych robót oraz za ich zgodność z dokumentacją projektową, specyfikacją techniczną oraz zaleceniami Inżyniera.

2. MATERIAŁY

Materiałami stosowanymi do wykonania robót według zasad niniejszej ST są:

Dla warstwy nawierzchni masa dwuskładnikowa, bezrozpuszczalnikowa, pigmentowana oparta na żywicach epoksydowo-poliuretanowych zawierających naturalne utwardzacze oraz nie zawierająca plastyfikatorów, smoły powęglowej i bitumów.

Charakterystyka:

- odporna na działanie większości związków chemicznych,
- samopoziomująca się,
- elastyczna,
- posiada dużą wytrzymałość zarówno na ściskanie i rozciąganie.

Dane techniczne:

- kolor; żywica poliuretanowa jest barwy czarnej, lecz kolor nawierzchni wykonanej na jej bazie będzie zależał od rodzaju zastosowanego kruszywa (wybór musi być zaakceptowany przez Inżyniera),
- ciężar objętościowy; 1,2 kg/dcm³,
- zawartość składników stałych od 97 do 100 %.

Środek do gruntowania powierzchni betonu na bazie żywicy epoksydowej.

Kruszywo; piasek kwarcowy o granulacji 0,4 – 0,7 mm. Można zastosować kruszywo grubszej granulacji po uzyskaniu akceptacji Inżyniera.

Laminat na wzmocnienie połączenia z krawężnikiem Oraz na styku gzymsów polimerobetonowych i betonu kapy chodnika szerokości 100 mm,

Zaproponowany przez Wykonawcę materiał musi uzyskać akceptację Inżyniera.

3. SPRZĘT

- 1) Sprzęt do oczyszczenia podłoża poprzez szlifowanie lub piaskowanie,
- 2) Pędzle lub wałki do gruntowania powierzchni betonu,
- 3) Listwa gumowa na prowadnicach do rozprowadzania preparatu,
- 4) Mieszadło elektryczne (300-400 obr/min).
- 5)

4. TRANSPORT

Materiały mogą być przewożone odpowiednimi do asortymentu materiałów środkami transportu. Należy zadbać o właściwe zabezpieczenie ładunku i bezpieczeństwo transportu. Preparat dostarczany jest w plastikowych lub metalowych pojemnikach w postaci płynnej. Kruszywo w trakcie transportu należy zabezpieczyć przed zanieczyszczeniem.

5. WYKONANIE ROBÓT

Powierzchnia przeznaczona pod nawierzchnię, musi być starannie przygotowana. Przygotowanie podłoża polega na oczyszczeniu go z części luźnych, pyłów, olejów i innych elementów obniżających przyczepność poprzez np. szlifowanie i piaskowanie. Powierzchnia ta musi być sucha i odpylona. Krawędź na styku z krawężnikiem oraz na styku gzymsów polimerobetonowych i betonu kapy chodnika należy wzmocnić poprzez przyklejenie paska szerokości 100 mm z laminatu.

Preparat do gruntowania podłoża należy wymieszać w naczyniu w sposób ciągły co najmniej 5 minut, w stosunku wagowym 1:1, tak by mieszanina była jednorodna.

Przygotowanie mieszanki - krótko przed rozpoczęciem prac składniki należy wymieszać intensywnie za pomocą mieszadła elektrycznego (300-400 obr/min). Piasek dozować porcjami podczas mieszania. Czas mieszania wynosi minimum 3 minuty.

Kruszywo należy wyplukać i wysuszyć.

W pierwszej kolejności powierzchnię na której będzie ułożona nawierzchnia należy zagruntować preparatem za pomocą pędzla lub wałka. Następnie po około 0,5-1,0 godziny nakłada się mieszankę zasadniczą według instrukcji producenta. Nawierzchnię na chodniku należy ułożyć grubości 5 mm.

Temperatura podłoża w trakcie wykonywania nawierzchni powinna zawierać się w przedziale 8-30°C. Ponadto podłoże powinno mieć temperaturę minimum 3°C powyżej punktu rosy. Temperatura powietrza powinna wynosić minimum 12°C, a wilgotność względna 50-85%. Przez pierwsze 24 godziny po wykonaniu nawierzchni, należy ją chronić przed deszczem i intensywnym promieniowaniem słonecznym np. przez przykrycie plandekami.

Styk nawierzchni z krawężnikiem należy wzmocnić poprzez przyklejenie paska z laminatu szerokości 100 mm. Świeżo ułożoną warstwę żywicy należy równomiernie zasypać kruszywem.

6. KONTROLA JAKOŚCI ROBÓT

Kontrola jakości w trakcie robót obejmuje:

- kontrolę przygotowania podłoża,
- sposób przygotowania materiałów,
- kontrolę zagruntowania podłoża,
- kontrolę naniesienia mieszanki,
- kontrolę posypywania kruszywem,
- kontrolę pielęgnacji wykonanej nawierzchni.

7. OBIAR ROBÓT

Jednostką obmiaru jest m² wykonanej nawierzchni chodników zgodnie z dokumentacją projektową i pomiarem w terenie.

8. ODBIÓR ROBÓT

Odbiór robót zanikających i ulegających zakryciu oraz odbiory częściowe i ostateczne przeprowadzać według zasad określonych w ST D-M.00.00.00.

Na podstawie wyników badań należy sporządzić protokoły odbioru. Jeżeli wszystkie badania dały wyniki dodatnie, wykonane roboty należy uznać za zgodne z wymaganiami i dokumentacją projektową

9. PODSTAWA PŁATNOŚCI

Cena wykonania robót obejmuje:

- zakup i transport materiałów przewidzianych do wykonania robót,
- uzyskanie zatwierdzenia proponowanego systemu,
- przygotowanie podłoża pod nawierzchnię,
- przygotowanie materiałów,
- wykonanie wzmocnienia styku z krawężnikiem paskiem oraz na styku gzymsów polimerobetonowych i betonu kapy chodnika z laminatu szerokości 100 mm,
- zagruntowanie podłoża,

PRZEBUDOWA DROGI POWIATOWEJ NR 1139G W M. DAMNO

WRAZ Z PRZEBUDOWĄ MOSTU JNI 06240063

- rozłożenie masy nawierzchniowej zgodnie z kartą techniczną z posypaniem kruszywem,
- pielęgnacja wykonanej nawierzchni,
- przeprowadzenie pomiarów i badań laboratoryjnych wymaganych w ST,
- uporządkowanie placu budowy.
-

10. PRZEPISY ZWIĄZANE

Aprobata techniczna IBD i M
Karta Techniczna Producenta.

M.15.05.01. ZABEZPIECZENIE POWIERZCHNIOWE BETONU

1. WSTĘP

1.1. Przedmiot specyfikacji technicznej

Przedmiotem niniejszej Specyfikacji Technicznej są wymagania dotyczące wykonania i odbioru robót związanych z wykonaniem zabezpieczeń powłokowych powierzchni betonowych w ramach zadania : **PRZEBUDOWA DROGI POWIATOWEJ NR 1139G W M. DAMNO WRAZ Z PRZEBUDOWĄ MOSTU JNI 06240063.**

1.2. Zakres stosowania SST

Specyfikacja techniczna jest stosowana jako dokument przetargowy i kontraktowy przy zlecaniu i realizacji Robót wymienionych w punkcie 1.1.

1.3. Zakres robót objętych SST

System powłokowy z materiałów typu PCC obejmuje:

- czyszczenie mechaniczne powierzchni betonowych spód skrajnych belek, bok skrajnych belek, bok skrzydeł, gzymsy kap chodnikowych
- szpachlowanie powierzchni betonowych,
- pokrycie powierzchni betonowych systemem farb antykorozyjnych do betonu w kolorze ustalonym z Zamawiającym

Ponieważ palety kolorów farb do betonów różnią się w zależności od Producenta farb – przed zastosowaniem systemu należy uzyskać zgodę Inspektora nadzoru na system i akceptację na przewidziane do zastosowane kolory.

W projekcie przewidziano wykonanie zabezpieczeń powierzchni przy pomocy zapraw typu PCC. Przewidziano zastosowanie gotowych mieszanek firmowych posiadających Aprobata Techniczną IBDiM. Przed przystąpieniem do robót naprawczych Wykonawca przedstawi projekt zabezpieczenia powłokowego do akceptacji Inspektora nadzoru.

1.4. Określenia podstawowe

Zaprawa PCC – zaprawa o spoiwie polimerowo-cementowym.

System materiałowy zapraw typu PCC – obejmujący powłokę antykorozyjną zbrojenia, warstwę szczepną oraz zaprawę naprawczą.

Powłoka ochronna – pokrycie elementów betonowych na całej powierzchni zgodnie z dokumentacją projektową preparatami żywicznymi posiadającym Aprobata techniczną IBDiM po dokonaniu napraw i wyrównaniu powierzchni.

1.5. Ogólne wymagania dotyczące robót

Wykonawca jest odpowiedzialny za jakość stosowanych materiałów i wykonywanych robót oraz za ich zgodność z dokumentacją projektową, specyfikacją techniczną oraz poleceniami Inspektora nadzoru.

Powłoka ochronna powinna:

1. wykazywać dobrą przyczepność do podłoża,
2. dużą odpornością na działanie mrozu i soli odmrażających,
3. małym skurczem,
4. przepuszczalnością pary wodnej,
5. nieprzepuszczalnością dwutlenku węgla,
6. małą nasiąkliwością wody,
7. odpornością na agresywne wpływy środowiska,

2. MATERIAŁY

2.1. Stosowane materiały

Materiałami stosowanymi przy wykonywaniu zabezpieczenia powierzchniowego zabezpieczenia antykorozyjnego zbrojenia i betonu będzie system PCC posiadający Aprobata Techniczną.

2.2. Oddziaływanie na beton

Należy zastosować powłokę spełniającą następujące wymagania:

- redukuje nasiąkliwość powierzchniową betonu,
- redukuje wchłanianie substancji szkodliwych,

- przepuszczalna na zewnątrz dla pary wodnej – nie hamuje dyfuzji pary wodnej,
- zabezpiecza przed wnikaniem (dyfuzją) dwutlenku węgla w głąb betonu,
- zwiększa odporność na działanie soli i mrozu,
- nietoksyczna i nieszkodliwa dla środowiska naturalnego,

2.3. System do napraw.

Należy uzyskać akceptację Inspektora Nadzoru odnośnie systemu który będzie zastosowany, posiadający ważną Aprobata techniczną. Wykonanie powinno być zgodne z kartą techniczną producenta materiałów i aprobatą techniczną. Przed wbudowaniem materiałów Wykonawca musi przedstawić Inspektorowi Nadzoru numer partii towaru oraz aktualne wyniki badań w ramach nadzoru wewnętrznego producenta materiału.

2.4. Roboty naprawcze

Roboty naprawcze powinny być wykonane zgodnie z Zaleceniami IBDiM do wykonywania oraz odbioru napraw i ochrony powierzchniowej betonu w konstrukcjach mostowych – Żmigród 1998 oraz z wymaganiami podanymi w Katalogu zabezpieczeń powierzchniowych drogowych obiektów Inżynierskich część I wymagania – Żmigród 2002 r.

3. SPRZĘT

Do nakładania powłok stosowany jest następujący sprzęt:

- pędzle malarskie z naturalnego włosa,
- wałki malarskie,
- agregaty do malowania natryskowego,
- brezentowe lub plastikowe folie do pielęgnacji świeżo nałożonych powłok.

4. TRANSPORT

Materiały mogą być przewożone odpowiednimi do asortymentu materiałów środkami transportu. Należy zadbać o właściwe zabezpieczenie ładunku i bezpieczeństwo transportu.

Załadunek, transport, rozładunek i składowanie materiałów do wykonania warstw ochronnych powinny odbywać się tak aby zachować ich wymagane właściwości.

5. WYKONANIE ROBÓT

5.1. Akceptacja przyjętego systemu zabezpieczeń.

Przed przystąpieniem do wbudowania materiałów wykonawca zobowiązany jest do przedstawienia deklaracji zgodności lub certyfikatu zgodności materiału z Polską Normą lub w przypadku jej braku aprobatę techniczną. Materiał przed wbudowaniem musi uzyskać akceptację Inspektora Nadzoru. Wykonawca robót odpowiada za sprawdzenie przydatności materiałów oraz jakość ich wbudowania. Nie jest dopuszczalne stosowanie materiałów, którym skończył się okres przydatności do stosowania.

5.2. Roboty przygotowawcze

Należy wypiaskować całą powierzchnię betonową. Ubytki otuliny należy uzupełnić zgodnie z zaleceniami producenta zaakceptowanego zestawu PCC. Wszelkie drobne nierówności betonu należy wyrównać zaprawą szpachlową tego samego producenta. Szorstkość podłoża nie powinna przekraczać 1,0 mm. Wilgotność podłoża musi odpowiadać wymaganiom podanym w Karcie Technicznej, polskiej normie lub aprobacie technicznej.

5.3. Technologia nanoszenia materiału

Należy zwracać uwagę by preparat nakładać na powierzchnię suchą i oczyszczoną, zgodnie z instrukcją producenta. Przy ręcznym malowaniu betonu materiał należy nanosić ruchami z dołu do góry, a po pokryciu całej powierzchni betonu, wyrównać ruchami w kierunku poziomym. W przypadku widocznych nierówności nałożony materiał należy rozprowadzić wałkiem lub pędzlem malarskim ruchami z dołu do góry. Natomiast przy malowaniu natryskowym materiał należy natryskiwać z odległości ok. 1 m, trzymając pistolet pod kątem 90 stopni do powierzchni betonu. Natryskiwanie należy wykonywać równomiernymi ruchami równoległymi (poziomymi), a następnie od góry do dołu. Kolejną warstwę można nanosić dopiero po wyschnięciu warstwy nanoszonej tzn. po ok. 24 godzinach, w zależności od rodzaju materiału i temperatury powietrza. Nie wolno prowadzić prac w czasie deszczu. Zaleca się wykonywać roboty metodą natryskową. Przy ręcznym nakładaniu farb powierzchnię betonu należy wyrównać przez szpachlowanie.

5.4 Sposób pielęgnacji

Powłoki należy chronić przez pierwsze 24 godziny po pomalowaniu przed opadami i intensywnym działaniem promieni słonecznych, które powodują zbyt szybkie wysychanie farby. Do ochrony powierzchni należy stosować folię polietylenową.

5.5. Warunki dodatkowe

Jeżeli producent materiałów nie podaje inaczej w Kartach Technicznych podczas prowadzenia robót temperatura podłoża, powietrza i materiałów nie powinna być niższa niż + 8 °C i musi być wyższa o 3⁰C od temperatury punktu rosy.

5.6. Bezpieczeństwo robót i ochrona środowiska.

Transport i magazynowanie składników chemicznych zapraw z grupy PCC powinny odpowiadać ogólnym wymaganiom jak dla materiałów toksycznych i łatwopalnych.

Składniki zapraw z grupy PCC powinny być dostarczone w szczelnych pojemnikach lub opakowaniach i składowane w suchych pomieszczeniach w temp. nie niższych niż +5°C i nie wyższych niż 25°C.

Zabezpieczenie robót prowadzonych przy odbywającym się ruchu na obiekcie lub pod obiektem, jak również zabezpieczenia uczestniczących w tym ruchu osób lub pojazdów należy do Wykonawcy.

Wykonawca obowiązany jest zabezpieczyć teren przed zanieczyszczeniem odpadami materiałów nanoszonych metodą natryskową. Wszelkie odpady masy betonowej Wykonawca obowiązany jest usunąć z terenu robót.

6. KONTROLA JAKOŚCI ROBÓT

Kontrola wykonania robót obejmuje:

- badanie przygotowania podłoża – musi być trwałe i wolne od wszelkiego rodzaju zabrudzeń, zagłębienia i małe uszkodzenia wyrównane masą szpachlującą,
- sprawdzenie wyglądu zewnętrznego wg oceny wizualnej,
- pomiar grubości powłoki – powinna być zgodna z wartością podaną przez producenta z dokładnością $\pm 15\%$ wykonana z siedmiu pomiarów w miejscach wskazanych przez Inspektora Nadzoru,
- pomiar wytrzymałości powłoki na odrywanie wg PN-B-01814:1992, przynajmniej jeden na każde 50 m²,
- wytrzymałość na odrywanie podłoża przed wykonaniem powłoki musi być zgodna z warunkami zawartymi w Aprobacie Technicznej. W przypadku gdy nie jest podana winna wynosić:
wartość średnia >1,0 MPa.
wartość minimalna - 0,5 MPa.

7. OBMIAR ROBÓT

Jednostką miary jest 1 m² powierzchni.

8. ODBIÓR ROBÓT

Odbiór robót zanikających i ulegających zakryciu oraz odbiory częściowe i ostateczne przeprowadzać według zasad określonych w SST D.M.00.00.00.

Odbiorowi podlega:

- a) materiał do powlekania,
- b) oczyszczenie i przygotowanie podłoża przed wykonaniem napraw,
- c) wykonanie wypełnienia ubytków,
- d) wykonanie szpachlowania powierzchni,
- e) poszczególne warstwy wykonania zabezpieczenia powłokowego powierzchni,

polegające na:

- stwierdzeniu zgodności z Dokumentacją Projektową,
- ocenie wizualnej,
- pomiarze grubości powłoki,
- pomiarze wytrzymałości na oderwanie powierzchni przed wykonaniem napraw i wykonanych gotowych powłok.

9. PODSTAWA PŁATNOŚCI

Cena jednostkowa obejmuje:

- roboty pomiarowe i przygotowawcze,
- zakup i dostarczenie materiałów,
- sprowadzenie, ustawienie, praca i rozbiórka rusztowań,
- oczyszczenie powierzchni metodą strumieniową ścierną,
- badanie wytrzymałości podłoża,

- wypełnienie ubytków,
- wyrównanie powierzchni betonowych poprzez szpachlowanie,
- impregnowanie podłoża - zagrunтовanie powierzchni,
- nałożenie dwóch warstw ochronnych materiału antykorozyjnego do betonów,
- pielęgnację wykonanej warstwy ochronnej,
- usunięcie pozostałości materiałów poza pas drogowy,
- wykonanie wszelkich badań i pomiarów wymaganych w Specyfikacji.

10. PRZEPISY ZWIĄZANE

10.1. Normy

1. PN B-01800 Antykorozyjne zabezpieczenie w budownictwie. Konstrukcje betonowe i żelbetowe. Klasyfikacje i określenie środowisk.
2. PN B-01805 Antykorozyjne zabezpieczenie w budownictwie. Konstrukcje betonowe i żelbetowe. Ogólne zasady ochrony.
3. PN-B-01813 Antykorozyjne zabezpieczenie w budownictwie. Konstrukcje betonowe i żelbetowe. Zabezpieczenie powierzchniowe. Zasady doboru.
4. PN-B-01814 Antykorozyjne zabezpieczenie w budownictwie. Konstrukcje betonowe i żelbetowe. Metoda badań przyczepności powłok ochronnych.

Inne dokumenty

5. Zalecenia IBDiM do wykonywania oraz odbioru napraw i ochrony powierzchniowej betonu w konstrukcjach mostowych – Żmigród 1998
6. Katalog zabezpieczeń powierzchniowych drogowych obiektów inżynierskich część I wymagania – Żmigród 2002r.
7. Karta techniczna Producenta
8. Aprobata Techniczna IBDiM

M.16.01.03. ODWODNIENIE IZOLACJI DRENAŻ I SĄCZKI**1. WSTĘP****1.1. Przedmiot specyfikacji**

Przedmiotem niniejszej Specyfikacji Technicznej są wymagania dotyczące wykonania i odbioru robót związanych z osadzeniem plastikowych sączków odwadniających izolację oraz wykonaniem drenażu podłużnego i poprzecznego w ramach zadania: **PRZEBUDOWA DROGI POWIATOWEJ NR 1139G W M. DAMNO WRAZ Z PRZEBUDOWĄ MOSTU JNI 06240063..**

1.2. Zakres stosowania SST

Specyfikacja techniczna jest stosowana jako dokument przetargowy i kontraktowy przy zlecaniu i realizacji robót wymienionych w punkcie 1.1.

1.3. Zakres robót objętych SST

Ustalenia zawarte w niniejszej specyfikacji dotyczą wykonania sączków odwodnienia izolacji i obejmują:

- osadzenie sączka w miejscach określonych w Dokumentacji Projektowej przed betonowaniem płyty ustroju nośnego,
- montaż sitka z blachy i wypełnienie warstwą drenażową po ułożeniu izolacji,
- wykonanie drenażu podłużnego i poprzecznego z geowłókniny i grysu bazaltowego 8-16 mm otoczonego żywicą epoksydową szerokości 10 cm i wysokości 4cm

1.4. Określenia podstawowe

Sączek do odwodnienia izolacji - urządzenie odporne na temperaturę +230°C składające się z dwóch elementów: lejka i sitka pasowanych na zaciskowe gniazdo, służące do odprowadzania wody z izolacji.

1.5. Ogólne wymagania dotyczące robót

Wykonawca jest odpowiedzialny za jakość stosowanych materiałów i wykonywanych robót oraz za ich zgodność z dokumentacją projektową, specyfikacją techniczną oraz zaleceniami Inspektora nadzoru.

2. MATERIAŁY

Wybór konkretnego rodzaju sączków dokonany zostanie przez Inspektora nadzoru spośród przedstawionych przez Wykonawcę materiałów. Zastosowany materiał musi posiadać Aprobatę techniczną IBDiM.

2.1. Sączek z tworzywa sztucznego

Sączek z tworzywa sztucznego (z 30% zawartością włókna szklanego), odpornego na temperaturę 230°C składający się z lejka i sitka oraz rurki,

2.2. Drenaż

Warstwa drenażowa z zastosowaniem następujących materiałów:

- grysu 8-16 mm,
- żywicy epoksydowo,
- utwardzacz,
- geowłóknina.

3. SPRZĘT

Wiertarki, mieszadła spawarka.

4. TRANSPORT

Materiały mogą być przewożone odpowiednimi do asortymentu materiałów środkami transportu. Należy zadbać o właściwe zabezpieczenie ładunku i bezpieczeństwo transportu.

Transport elementów na miejsce wbudowania powinien zapewnić ochronę elementów sączków przed zniszczeniem. Elementy uszkodzone podczas transportu należy wyeliminować.

5. WYKONANIE ROBÓT

5.1. Montaż sączka.

Etap I zamontowania sączka.

Sączek należy umiejscowić przed betonowaniem płyty pomostu pamiętając o dobrym ustabilizowaniu by w czasie betonowania i wibrowania nie zmienił swego położenia. Wylot z sączka należy przedłużyć typową rurką z PCV o średnicy 50 mm. Rurkę zamocować na wylotowej rurce lejka „na wcisk” po uprzednim posmarowaniu żywicą.

Osadzić wlot sączka jak to pokazano na rysunku przekroju poprzecznego obiektu mostowego.

Etap II zamontowania sączka.

- sprawdzenie drożności rurki spustowej PCV f 50 mm i usunięcie zanieczyszczeń, po zagruntowaniu powierzchni płyty i wykonaniu jej izolacji;
- wyrównanie powierzchni izolacji do poziomu górnej powierzchni kołnierza sączka i założenie izolacji w obrębie sączków na kołnierz sączków-by woda z izolacji wpływała do sączków.
- zasłonięcie sączka folią lub deską (na czas wykonania izolacji),
- montaż sitka po ułożeniu izolacji.

5.2. Wykonanie warstwy drenażowej.

Po ułożeniu izolacji wykonać montaż sitka i następnie ułożyć warstwę drenażową. Mieszanie żywicy z utwardzaczem oraz otaczanie gryków i ich wbudowywanie, należy wykonywać w sposób zorganizowany, bez przerw, ponieważ czas zużycia żywicy jest ograniczony w zależności od temperatury otoczenia. Wykonanie warstwy drenażowej wokół sączka polega na wypełnieniu przestrzeni wokół sączka grykami 5÷8 mm otoczonymi żywicą i ich lekkim zagęszczeniu łopatką:

5.3. Wykonanie drenażu poprzecznego i podłużnego.

Przed wykonaniem warstwy drenażu należy:

a) przygotować gryki, tj.:

- - rozsiać, by nie zawierały ziaren spoza frakcji,
- - przepłukać wodą w celu usunięcia pyłów,
- - wysuszyć,
- - przechować w szczelnym pojemniku,

b) oczyścić przestrzeń wokół sączka do wypełnienia grysem.

Wzdłuż sączków wykonać drenaż podłużny, przed dylatacjami drenaż poprzeczny z gryka otoczonego żywicą epoksydową. Drenaż wykonać w warstwie wiążącej nawierzchni. Zadaniem drenażu poprzecznego jest niedopuszczenie dopływu wody na dylatacje. Miejsca przebiegu drenu wzdłuż obiektu i przy dylatacjach należy zabezpieczyć łatami lub listwami drewnianymi przez wypełnieniem, podczas wykonania warstwy wiążącej.

6. KONTROLA JAKOŚCI ROBÓT

6.1. Zasady kontroli jakości robót

Kontrola jakości robót polega na wizualnej ocenie poszczególnych etapów robót. Należy również sprawdzić zgodność rzeczywistych warunków wykonania robót z projektem, z potwierdzeniem ich w formie wpisu do dziennika budowy, przy każdym odbiorze robót zanikających należy stwierdzić ich jakość w formie protokołów odbioru robót lub wpisów do dziennika budowy.

6.2. Dopuszczalne odchyłki wymiarowe

- rzędne góry sączka +0 mm – 3 mm,
- lokalizacja w planie ± 10 mm,
- grubość drenażu ± 3 mm,
- szerokość drenażu ± 10 mm.

7. OBMIAR ROBÓT

Jednostką obmiaru jest 1 sztuka wykonanego i zamontowanego w obiekt sączka oraz 1 mb drenażu podłużnego wraz z wykonaniem drenażu podłużnego. W przedmiarze podano ilość drenażu podłużnego , do ilość mb drenaż podłużnego należy skalkulować także wykonanie drenażu poprzecznego.

8. ODBIÓR ROBÓT

Na podstawie wyników badań i kontroli przeprowadzanych według p.6. należy sporządzić protokoły odbioru robót.

Jeżeli wszystkie badania i odbiory dały wyniki dodatnie, wykonane roboty należy uznać za zgodne z wymaganiami SST. Jeżeli choć jedno badanie lub odbiór dało wynik ujemny, wykonane roboty należy

uznać za niezgodne z wymaganiami SST. W takiej sytuacji Wykonawca obowiązany jest doprowadzić roboty do zgodności z wymaganiami SST i przedstawić je do ponownego odbioru.

9. PODSTAWA PŁATNOŚCI

Cena robót obejmuje:

- prace pomiarowe i przygotowawcze,
- zakup i transport materiałów przewidzianych do wykonania robót,
- osadzenie sączka w konstrukcji płyty przęsła z wyregulowaniem wysokości i usytuowania w planie,
- montaż rurki spustowej i sitka,
- połączenie z kolektorem,
- wypełnienie warstwą drenażową,
- przykrycie sączków geowłókniną,
- wykonanie drenu podłużnego i poprzecznego z geowłókniny oraz grysu bazaltowego otoczonego żywicą,
- uporządkowanie miejsca wykonania robót,
- przeprowadzenie badań i pomiarów wymaganych w SST.

10. PRZEPISY ZWIĄZANE

- ⤴ Aprobata Techniczna IBDiM.
- ⤴ Instrukcja producenta

M.17.01.01. ŁOŻYSKA ELASTOMEROWE

1. WSTĘP

1.1. Przedmiot SST

Przedmiotem niniejszej SST są wymagania dotyczące wykonania i odbioru robót związanych z montażem łożysk elastomerowych dla zadania: **PRZEBUDOWA DROGI POWIATOWEJ NR 1139G W M. DAMNO WRAZ Z PRZEBUDOWĄ MOSTU JNI 06240063.**

1.2. Zakres stosowania SST

Szczegółowa Specyfikacja Techniczna jest stosowana jako dokument przetargowy i kontraktowy przy zlecaniu i realizacji robót wymienionych w punkcie 1.1.

1.3. Zakres robót objętych SST

Ustalenia zawarte w niniejszej Specyfikacji dotyczą zasad prowadzenia robót związanych z dostarczeniem na budowę i osadzeniem łożysk elastomerowych, wielokierunkowo przesuwnych, stałego i jednokierunkowo przesuwnego o dowolnym kształcie, zgodnie ze schematem łożyskowania. Zakresem swym obejmuje wymagania stawiane materiałom i wykonywanej pracy. Dopuszcza się zastosowanie łożyska o innym kształcie lub innej wysokości. Ciosy łożyskowe dopasować do wymiarów łożyska. Dopuszcza się zmianę sposobu łożyskowania po uzyskaniu akceptacji Inżyniera.

1.4. Określenia podstawowe

1.4.1. Łożysko - urządzenie, którego zadaniem jest przeniesienie sił z przęsła lub belki na podporę, umożliwiającą jednocześnie obroty przekrojów podporowych przęsła lub belki i ewentualnie, przemieszczenia przęsła lub belki w płaszczyźnie podparcia.

1.4.2. Łożysko stałe (nieprzesuwne) - łożysko uniemożliwiające przemieszczenia przęsła w płaszczyźnie podparcia

1.4.3. Łożysko ruchome (przesuwne) - łożysko umożliwiające przemieszczenia przęsła w płaszczyźnie podparcia, w jednym lub wielu kierunkach

1.4.4. Łożysko elastomerowe - łożysko odkształcalne wykonane z różnych odmian gumy (np. neoprenu) lub innych polimerów, uzbrojonych lub nieuzbrojonych blachami stalowymi.

1.4.5. Pozostałe określenia podane w niniejszej Specyfikacji są zgodne z obowiązującymi polskimi normami i określeniami podanymi w Specyfikacji D.M.00.00.00.

1.5. Ogólne wymagania dotyczące robót

Ogólne wymagania dotyczące robót podano w Specyfikacji D.M.00.00.00.

Wykonawca robót jest odpowiedzialny za jakość ich wykonania oraz za zgodność z Dokumentacją Projektową, SST i poleceniami Inspektora nadzoru.

2. MATERIAŁY

Wymagania ogólne dotyczące materiałów podano w Specyfikacji D.M.00.00.00.

Mogą być zastosowane tylko takie materiały, dla których Wykonawca przedstawi Aprobataę Techniczną wydaną przez IBDiM.

2.1. Rodzaje materiałów

Należy stosować łożyska elastomerowe zgodnie z Dokumentacją Projektową. Dopuszcza się zmianę wymiarów łożysk po odpowiednim dostosowaniu ciosów. Wybór łożysk musi uzyskać akceptację Inspektora nadzoru.

Warstwy elastomeru powinny być zwulkanizowane z wkładkami stalowymi, które z każdej strony powinny być otoczone warstwą elastomeru. Łożyska powinny posiadać aprobatę IBDiM

3. SPRZĘT

Ogólne wymagania dotyczące sprzętu podano w Specyfikacji D.M.00.00.00.

Roboty montażowe powinny być wykonywane ręcznie.

Sprzęt używany do montażu łożysk musi uzyskać zgodę Inspektora nadzoru.

4. TRANSPORT

Ogólne wymagania dotyczące transportu podano w Specyfikacji D.M.00.00.00.

Łożyska powinny być przewożone w miejsce wbudowania w oryginalnych opakowaniach Producenta. Podczas transportu, przenoszenia i składowania łożyska powinny być zabezpieczone przed

uszkodzeniem mechanicznym, ciepłem, zanieczyszczeniem i innymi szkodliwymi czynnikami zgodnie z zaleceniami Producenta i Inspektora nadzoru.

5. WYKONANIE ROBÓT

Ogólne zasady wykonania robót podano w SST D-M.00.00.00.

Wykonawca przedstawi Inspektorowi nadzoru do akceptacji harmonogram wbudowania łożysk oraz projekt organizacji montażu łożysk.

5.1. Ustawienie łożysk

Łożyska należy ustawiać zgodnie z wymaganiami normy PN-S-10060:1998, wymaganiami Producenta łożysk oraz zaleceniami Inspektora nadzoru.

Łożyska powinny być ustawiane w obecności przedstawiciela Producenta łożysk lub upoważnionego przez niego specjalisty.

Łożyska powinny być ustawione na obiekcie, gdy temperatura otoczenia wynosi $+10^{\circ}\text{C}$. Podczas betonowania powierzchnie ciosów powinny być wyrównane, tak aby nie odbiegały od płaszczyzny poziomej o więcej niż 0,1 %.

Łożyska należy ułożyć na niszy podłożyskowej. Ułożenie łożysk wykonuje się wg rysunku ogólnego.

Tolerancja przy montażu łożysk elastomerowych:

- | | |
|--|--------------|
| ➤ rzędna ciosów podłożyskowych | $\pm 0,5$ cm |
| ➤ pochylenie ciosów podłożyskowych | +0,5 % |
| ➤ różnica błędów rzędnych w obrębie jednej podpory | +0,5 cm |
| ➤ błąd położenia łożyska w planie | +1,0 cm |
| ➤ wymiary łożyska w planie | +0,5 cm |
| ➤ grubość łożyska | +0,5 cm. |

5.2. Zabezpieczenie antykorozyjne

Elastomer łożysk wykonany jest ze specjalnej mieszanki kauczuku naturalnego i sztucznego oraz wypełniaczy, zapewniających odpowiednią odporność na starzenie i wpływ niskich temperatur. Blachy stalowe są całkowicie otoczone gumą co należy chronić je przed wpływami atmosferycznymi. Łożysko nie wymaga zasadniczo żadnych zabezpieczeń antykorozyjnych, należy jednak chronić gumę łożyska przed olejami, smarami i różnymi rozpuszczalnikami organicznymi.

6. KONTROLA JAKOŚCI ROBÓT

Ogólne zasady kontroli jakości robót podano w SST D-M.00.00.00.

6.1. Kontrola łożysk

Kontrola łożysk powinna nastąpić na podstawie Aprobat Technicznych i atestów przedstawionych przez Producenta łożysk. Certyfikaty powinny podawać charakterystykę łożysk, materiałów, z których zostały wykonane i wyniki badań materiałów i całych łożysk przeprowadzonych przez Producenta.

7. OBMIAR

Jednostką obmiaru jest 1szt. wbudowanego łożyska o rodzaju i nośności określonych w Dokumentacji Projektowej.

8. ODBIÓR ROBÓT

Ogólne zasady odbioru robót podano w SST D.M.00.00.00.

8.1. Zasady ogólne odbioru Robót.

Roboty objęte niniejszymi SST podlegają dwóm etapom odbioru robót dokonanych przez Inspektora nadzoru:

- odbiorowi robót zanikających i ulegających zakryciu,
- odbiorowi ostatecznemu.

Roboty powinny być wykonane zgodnie z Dokumentacją Projektową, SST oraz pisemnymi decyzjami Inspektora nadzoru.

8.2. Odbiór Robót zanikających lub ulegających zakryciu

8.2.1. Dokumenty i dane

Podstawą dokonania oceny ilości robót ulegających zakryciu są następujące dokumenty:

- Dokumentacja Projektowa z naniesionymi na niej zmianami dokonywanymi w trakcie budowy,
- dziennik budowy,
- uzasadnienia dokonywania zmian,
- dokumenty dotyczące jakości wbudowanych materiałów.

8.2.2. Zakres

Odbiór robót zanikających i ulegających zakryciu obejmuje sprawdzenie zastosowanych czynników produkcji i wykonania poszczególnych elementów podanych w punktach niniejszego rozdziału.

Na podstawie wyników wg punktu 6 badań należy sporządzić protokoły odbioru.

Jeżeli wszystkie badania dały wyniki dodatnie, wykonane roboty należy uznać za zgodne z wymaganiami przedmiotowymi norm i SST. Jeżeli choć jedno badanie dało wynik ujemny, wykonane roboty należy uznać za niezgodne z wymaganiami norm i kontraktu. W takiej sytuacji Wykonawca obowiązany jest doprowadzić roboty do zgodności z normą i przedstawić je do ponownego odbioru.

9. PŁATNOŚĆ

Cena jednostkowa wmontowania 1 szt. łożyska obejmuje:

- przygotowanie harmonogramu wbudowywania łożysk oraz projektu montażu łożysk,
- zakup i dostarczenie na miejsce wbudowania łożysk i materiałów,
- ustawienie i rektyfikacja łożysk,
- korektę wysokościowa ciosów
- przeprowadzenie wymaganych badań i pomiarów,
- uporządkowanie miejsca robót.

10. PRZEPISY ZWIĄZANE

1. PN-98/S-10060:1998 Obiekty mostowe. Łożyska. wymagania i metody badań.
2. PN-69/8935-03 Drogi samochodowe. Łożyska mostowe. Obliczenia statyczne i projektowanie.
3. "Wytyczne stosowania łożysk elastomerowych w mostach", IBDiM, Zeszyt 26, Warszawa 1988.
4. "Wymagania techniczne wykonania i odbioru (WTV) łożysk mostowych" - IBDiM, Zeszyt 43, 1994.

M.18.01.01 MOSTOWE URZĄDZENIE DYLATACYJNE ASFALTOWE

1. Wstęp

1.1. Przedmiot specyfikacji

Przedmiotem niniejszej Specyfikacji Technicznej są wymagania dotyczące wykonania i odbioru robót związanych z wykonaniem mostowych asfaltowych przykryć dylatacyjnych dla zadania: **PRZEBUDOWA DROGI POWIATOWEJ NR 1139G W M. DAMNO WRAZ Z PRZEBUDOWĄ MOSTU JNI 06240063.**

1.2. Zakres stosowania ST

Specyfikacja Techniczna jest stosowana jako dokument przetargowy i kontraktowy przy zleceniu i realizacji Robót wymienionych w punkcie 1.1.

1.3. Zakres robót objętych ST

Ustalenia zawarte w niniejszej specyfikacji dotyczą zasad prowadzenia robót związanych z:

- Wykonaniem bitumicznego przykrycia dylatacyjnego na jezdni
- Wykonaniem bitumicznego przykrycia dylatacyjnego na kapach

Zakresem swym obejmuje wymagania stawiane materiałom i wykonywanej pracy. Szczegół dylatacji przedstawiono w dokumentacji projektowej.

1.4. Określenia podstawowe

Mostowe asfaltowe przekrycie dylatacyjne – asfaltowe, szczelne uciągnięcie jezdni i chodnika obiektu mostowego w obrębie szczeliny dylatacyjnej.

1.5. Ogólne wymagania dotyczące robót

Wykonawca jest odpowiedzialny za jakość stosowanych materiałów i wykonywanych robót oraz za ich zgodność z Dokumentacją Projektową, Specyfikacją Techniczną oraz zaleceniami Inżyniera. Roboty powinny być wykonane zgodnie z projektem i ST.

2. Materiały

2.1. Ogólne wymagania dotyczące materiałów

Ogólne wymagania dotyczące materiałów, ich pozyskiwania i składowania, podano w ST DM.00.00.00 „Wymagania ogólne”.

2.2. Materiały do wykonania robót

Należy stosować materiały, dla których Wykonawca przedstawi deklarację zgodności z aprobatą techniczną wydaną przez IBDiM.

Przykrycie dylatacyjne powinno być wykonane zgodnie z Rozporządzeniem Ministra Transportu i Gospodarki Morskiej z dnia 30 maja 2000 r. w sprawie warunków technicznych, jakim powinny odpowiadać obiekty inżynierskie i ich usytuowanie oraz z „Zaleceniami dotyczącymi doboru mostowych urządzeń dylatacyjnych oraz ich wbudowania i odbioru”, Załącznik do Zarządzenia nr 4 Generalnego Dyrektora Dróg Krajowych i Autostrad z dnia 24 stycznia 2007 r.

Zgodnie z Rozporządzeniem zabezpieczenie przerw dylatacyjnych powinno zapewnić:

- szczelność połączenia,
- równość nawierzchni,
- swobodę odkształcenia ustroju nośnego obiektu,
- zbliżone warunki ruchu dla kół pojazdów w obrębie nawierzchni i dylatacji,
- swobodę poziomych przemieszczeń zdylatowanych krawężników i odpowiednią osłonę szczelin w obrębie chodników.

Zabezpieczenie przerw dylatacyjnych powinno być nieprzerwane na całej szerokości pomostu w obrębie jezdni i chodników.

Asfaltowe przykrycie dylatacyjne może być stosowane w obiektach betonowych, stalowych i zespolonych, w których:

- występuje nawierzchnia bitumiczna lub betonowa o grubości nie mniejszej niż 5 cm i nie większej niż 15 cm w jezdni,
- obliczeniowe przemieszczenie krawędzi przęsła nie przekracza 40 mm,
- istnieje możliwość ukształtowania nawierzchni jezdni na całej szerokości pomostu,
- istnieje stabilne podparcie dla nawierzchni jezdni na całej szerokości pomostu.

2.1. Stabilizator

Stabilizator należy wykonać z blachy aluminiowej lub stalowej zabezpieczonej przed korozją masą zalewową, o grubości i szerokości wynikającej z instrukcje montażu dylatacji wydane przez producenta.

2.2. Membrana

Membrana jest wykonana z tworzywa sztucznego na bazie PCW-P lub EPDM, charakteryzującego się małym współczynnikiem tarcia i odpornością na temperaturę montażu przekrycia. Szerokość membrany powinna być większa o 10 cm od szerokości stabilizatora.

2.3. Kruszywo

Należy stosować kruszywo o uziarnieniu od 11 do 25 mm do wypełnienia koryta oraz o uziarnieniu 2/5 mm lub 2/4 mm do uszorstnienia przekrycia, łamane, (granit, bazaltowe, gabro, porfir, gabro). Wymagania dla grysów łamanych ze skał magmowych frakcji 16/25 mm, stosowanych do wykonywania przekryć dylatacyjnych zestawiono w tablicy 1.

Tablica 1

Lp.	Właściwości	Wymagania	Metody badań według
1	Uziarnienie, kategoria co najmniej	G _c 90/15	PN-EN 933-1
2	Zawartość pyłów, kategoria co najmniej ¹⁾	f ₂	PN-EN 933-1
3	Kształt kruszywa, wskaźnik kształtu, kategoria co najmniej ²⁾	Sl ₂₀	PN-EN 933-4
4	Kształt kruszywa, wskaźnik płaskości, kategoria co najmniej ²⁾	Fl ₂₀	PN-EN 933-3
5	Odporność kruszywa na rozdrabnianie, kategoria co najmniej	LA ₂₀	PN-EN 1097-2
6	Odporność na polerowanie kruszywa, kategoria co najmniej	PSV ₄₄	PN-EN 1097-8
7	Nasiąkliwość, kategoria co najmniej ³⁾	WA ₂₄ 2	PN-EN 1097-6
8	Mrozoodporność badana w 1% roztworze chlorku sodu (NaCl), kategoria co najmniej ³⁾	F _{NaCl} 7	PN-EN 1367-1
9	Mrozoodporność badana w wodzie, kategoria co najmniej ³⁾	F ₂	PN-EN 1367-1

¹⁾ Kruszywo należy odpylić przed wbudowaniem w przekrycie dylatacyjne; kruszywo jest odpylane bezpośrednio przed wbudowaniem podczas ogrzewania do temperatury od 150 °C do 170 °C.

²⁾ W dokumentach jakościowych producenta kruszywa powinna być określona jedna z dwóch właściwości: wskaźnik kształtu (poz. 3) lub wskaźnik płaskości (poz. 4).

³⁾ W dokumentach jakościowych producenta kruszywa powinna być określona jedna z trzech właściwości: nasiąkliwość (poz. 7), mrozoodporność badana w 1 % roztworze chlorku sodu (NaCl) (poz. 8) lub mrozoodporność badana w wodzie (poz. 9).

Wymagania dla grysów łamanych ze skał magmowych frakcji 2/5 mm i 2/4 mm, stosowanych do posypania ostatniej warstwy masy zalewowej zestawiono w tablicy 2.

Tablica 2

Lp.	Właściwości	Wymagania	Metody badań według
1	Uziarnienie, kategoria co najmniej	G _c 90/15	PN-EN 933-1
2	Zawartość pyłów, kategoria co najmniej ¹⁾	f ₂	PN-EN 933-1

¹⁾ Kruszywo należy odpylić przed wbudowaniem w przekrycie dylatacyjne; kruszywo jest odpylane bezpośrednio przed wbudowaniem podczas ogrzewania do temperatury od 150 °C do 170 °C.

2.4. Masa zalewowa

Masa zalewowa musi posiadać Aprobatę Techniczną IBDiM.

Z uwagi na szczególnie charakter uszczelnienia Wykonawcy nie wolno zmieniać bez zgody Projektanta zaprojektowanego materiału uszczelniającego.

Do wykonania uszczelnień należy zastosować asfaltową masę zalewową, z dodatkiem plastyfikatorów. Masa zalewowa powinna spełniać wymagania podane w tablicy 1.

Tablica 1. Wymagania dla masy zalewowej

Lp.	Właściwość	Jednostka	Wymagania	Metoda badań według
1	Temperatura mięknięcia według metody PiK	°C	od 85 do 114	PN-EN 1427
2	Penetracja w temperaturze 25°C, igła	0,1 mm	od 62 do 84	PN-EN 1426
3	Splywność w temperaturze 60°C	mm	≤ 5	PN-B 24005 / Procedura Nr PB/TN-2/1
4	Nawrót sprężysty w temperaturze 25°C	%	≥ 80	PN-EN 13398
5	Temperatura łamliwości według Fraassa	°C	≤ -30	PN-EN 12593

Przy wyborze masy zalewowej należy zwrócić uwagę, aby przeznaczona ona była do wypełniania szczelin żądanej szerokości. Dla wybranej masy zalewowej Wykonawca przedstawi aprobatę techniczną wydaną przez IBDiM.

3. Sprzęt

Sprzęt powinien być zgodny z wymaganiami producenta przykrycia dylatacyjnego i podlega akceptacji Inżyniera.

Wykonawca przystępujący do wykonania przykrycia dylatacyjnego powinien mieć do dyspozycji następujący sprzęt:

- piłę mechaniczną,
- młot pneumatyczny,
- sprężarkę powietrza 200-300 m³/h z filtrem przeciwolejowym,
- piaskownicę,
- kotły do przygotowania masy zalewowej,
- suszarkę na gaz propan-butan do podgrzewania kruszywa,
- wózki-termosy do przechowywania kruszywa,
- pędzle do nakładania środka gruntującego,
- sprzęt do transportu pomocniczego.

4. Transport

Masa zalewowa powinna być pakowana w oryginalne opakowania producenta, np. pudełka tekturowe, zabezpieczone przed przywieraniem masy zalewowej do tektury.

Na każdym opakowaniu powinna być umieszczona etykieta zawierająca następujące dane:

- nazwa materiału,
- nazwa i adres producenta,
- data produkcji i numer partii materiału,
- masa netto,
- informacja o uzyskaniu przez wyrób Aprobaty Technicznej IBDiM,
- numer i datę wystawienia krajowej deklaracji zgodności

Masę zalewową można przewozić dowolnymi środkami transportu, chroniąc opakowania przed uszkodzeniami mechanicznymi.

Kruszywo można przewozić dowolnymi środkami transportu, chroniąc je przed rozsypaniem, zanieczyszczeniem i zmieszaniem z kruszywami innego rodzaju lub frakcji.

Transport powinien zapewnić dostarczenie elementów dylatacji na budowę w dobrym stanie technicznym

5. Wykonanie robót

5.1. Warunki atmosferyczne

Wypełnienia asfaltowe można wykonywać przy temperaturze otoczenia od 0 °C do 35 °C, w dni bezdeszczowe. Dopuszczalne jest wykonanie wypełnień w temperaturze do -5 °C pod warunkiem starannego wygrzania koryta dylatacyjnego, utrzymania temperatury masy zalewowej i kruszywa w górnym dopuszczalnym zakresie oraz przy osłonięciu miejsca robót namiotami brezentowymi.

5.2. Przygotowanie materiałów

5.2.1. Masa zalewowa.

Masa zalewowa powinna być rozgrzana do temperatury od 150 °C do 180 °C i wymieszana w celu uzyskania jednakowej temperatury. Temperaturę masy należy sprawdzić bezpośrednio przed wbudowaniem termometrem zewnętrznym w różnej odległości od ścian kotła. Powinna ona być wbudowana po jednorazowym roztopieniu.

5.2.2. Kruszywo.

Kruszywo należy wysuszyć i podgrzać w przewoźnej suszarce (opalanej gazem propan-butan). Kruszywo powinno być rozgrzane do temperatury od 150 °C do 170 °C. (przy wykonywaniu wypełnień w niskiej temperaturze otoczenia należy podgrzewać kruszywo do temperatury wyższej). Kruszywo należy przechowywać w uprzednio wygrzanych wózkach-termosach.

5.3. Wykonanie koryta w nawierzchni pod dylatację

Koryto do wykonania dylatacji wycina się w ułożonej i przestygniętej nawierzchni. W czasie wykonywania nacięć należy tak ustawić głębokość cięcia, aby nie uszkodzić izolacji. Masę bitumiczną w korycie należy odspajać młotkami pneumatycznymi, tak, aby uzyskać projektowany kształt koryta. W czasie tej operacji należy zwracać szczególną uwagę, aby nie uszkodzić izolacji. W przypadku stwierdzenia wykruszeń, luźne fragmenty nawierzchni należy usunąć, a koryto w tym miejscu poszerzyć. Koryto powinno być wykonane z dokładnością ± 2 cm. Odsadzki powinny być na poziomie połączenia warstwy ścieralnej i ochronnej. Dopuszcza się wykonanie koryta metodą frezowania. Przed wykonaniem dylatacji należy powierzchnię styku nawierzchni i dylatacji dokładnie oczyścić narzędziami ręcznymi oraz przez czyszczenie strumieniowo-ściernie i opalenie palnikami gazowymi, a następnie przedmuchiwanie sprężonym powietrzem. Czyszczeniu strumieniowo-ściernemu podlegają również pasy jezdni o szerokości 10 cm po obu stronach koryta.

5.4. Wykonanie asfaltowego przekrycia dylatacyjnego

Przekrycie dylatacyjne wykonuje się w następujących etapach:

- dno koryta należy posmarować masą zalewową rozgrzaną do temperatury od 150 °C do 180 °C (zużycie materiału ok. 2 kg/m²);
- na świeżą warstwę lepszczą, centralnie nad szczeliną dylatacyjną należy położyć blachę stabilizatora;
- koryto z ułożonym stabilizatorem należy posmarować masą zalewową;
- na rozgrzaną masę zalewową ułożyć taśmę z PVC, symetrycznie względem osi szczeliny dylatacyjnej z dokładnym dociśnięciem taśmy do podłoża na całej długości przekrycia dylatacyjnego;
- należy wypełniać koryto dylatacji na przemian odpowiednio gorącym kruszywem (temperatura od 150 °C do 170 °C) oraz rozgrzaną masą zalewową (temperatura od 150 °C do 180 °C);
- grubość warstw kruszywa dobierać tak, aby masa zalewowa mogła dokładnie wypełnić wszystkie puste przestrzenie i mogła zespolić się z poprzednią warstwą (grubość warstw ok. 20 mm \div 50 mm);
- ostatnią warstwę gorącego kruszywa należy zagęścić płytą wibracyjną lub walcem ręcznym, tak, aby była ona ułożona na równo z powierzchnią nawierzchni;
- uzupełnić masą zalewową wszystkie wolne przestrzenie pomiędzy ziarnami grysów i pozostawić przekrycie dylatacyjne do wystygnięcia;
- po wystygnięciu konstrukcji przekrycia dylatacyjnego do temperatury otoczenia należy wykonać warstwę wykończeniową poprzez polanie górnej powierzchni przekrycia dylatacyjnego cienką warstwą masy zalewowej i posypanie drobnym grysem frakcji od 2 mm do 5 mm;
- całość należy ponownie zagęścić płytą wibracyjną lub walcem ręcznym;
- szczeliny pozostałe przy krawężniku należy wypełnić kitem elastycznym lub innym elastycznym materiałem uszczelniającym.

Górna powierzchnia masy zalewowej powinna wystawać kilka milimetrów ponad poziomem nawierzchni i zachodzić na nią 2-3 cm. Całkowite wykończenie przekrycia następuje pod wpływem obciążenia ruchem drogowym w czasie zależnym od temperatury i natężenia ruchu (zwykle 2 \div 7 dni).

Wyrób należy oznakować znakiem budowlanym zgodnie z rozporządzeniem Ministra Infrastruktury z dnia 11 sierpnia 2004 r. w sprawie sposobów deklarowania zgodności wyrobów budowlanych oraz sposobu znakowania ich znakiem budowlanym (Dz. U. Nr 198, poz. 2041 ze zm.). Do wyrobu budowlanego oznakowanego znakiem budowlanym producent jest obowiązany dołączyć informację zawierającą:

- a) określenie, siedzibę i adres producenta oraz adres zakładu produkującego wyrób budowlany;
- b) identyfikację wyrobu budowlanego zawierającą: nazwę techniczną, nazwę handlową, typ, odmianę, gatunek, według specyfikacji technicznej;
- c) numer i rok wydania niniejszej Aprobaty Technicznej IBDiM, z którą potwierdzono zgodność wyrobu budowlanego;
- d) numer i datę wystawienia krajowej deklaracji zgodności;
- e) datę wbudowania;
- f) nazwę obiektu mostowego w którym dylatacja asfaltowa ma być wbudowana;
- g) nazwę jednostki certyfikującej, która brała udział w zastosowanym systemie oceny zgodności wyrobu budowlanego.

6. Kontrola jakości robót

Należy kontrolować jakość prowadzonych prac - zgodnie z instrukcją montażu i punktem 5 ST.

Po wycięciu koryta należy skontrolować:

- szerokość koryta wyciętego w nawierzchni, która nie powinna różnić się o więcej niż o 5% od szerokości przewidzianej w dokumentacji projektowej,
- stan szczeliny dylatacyjnej; jeżeli nastąpiło uszkodzenie jej krawędzi należy je naprawić zaprawą niskoskurczową,
- zabezpieczenie za pomocą muf ewentualnych rur osłonowych w chodniku,
- stan płyty pomostu którą, jeżeli uległa uszkodzeniu, należy naprawić zaprawą niskoskurczową,
- wszystkie powierzchnie koryta, które powinny być oczyszczone z pyłów, luźnych frakcji i innych zanieczyszczeń.

W trakcie wypełniania koryta należy kontrolować:

- temperaturę powietrza w czasie wbudowywania przykrycia,
- temperaturę kruszywa i masy zalewowej, która powinna być zgodna z zaleceniami producenta,
- zabezpieczenie szczeliny dylatacyjnej przed wpływaniem gorącej masy zalewowej w głąb szczeliny za pomocą poliuretanowego profilu uszczelniającego, stabilizatora i membrany,
- grubość układanych warstw kruszywa (około 2÷5 cm), tak aby zapewnione było dokładne wypełnienie przez masę zalewową wszystkich pustych przestrzeni,
- wykończenie powierzchni przykrycia, które powinno wystawać 1÷3 mm ponad poziomem nawierzchni,
- wykonanie posypki z kruszywa: kruszywo powinno być sypane na gorące lepiszcze, aby mogło się do niego przykleić,
- roboty naprawcze obejmujące uzupełnienie krawężników i odtworzenie konstrukcji chodnika należy sprawdzić na zgodność z dokumentacją projektową.

Kontrola gotowego przykrycia dylatacyjnego powinna stwierdzać, że:

- przykrycie dylatacyjne po wbudowaniu w obiekt jest szczelne, bez spękań, odspojeń, wybrzuszeń i pęcherzy, a przejazd przez dylatację nie powoduje wstrząsów i hałasu,
- powierzchnia przykrycia jest równoległa do powierzchni jezdni i nie wystaje więcej niż 3 mm ponad poziom warstwy ścieralnej, a wykonane przykrycie nie zachodzi na istniejącą nawierzchnię na szerokość większą niż 5 cm.

Ocenę jakości wykonanego przykrycia przeprowadza się wizualnie przy odbiorze robót oraz po upływie okresu gwarancji.

7. Obmiar

Jednostką obmiaru jest 1 mb asfaltowych przykryć dylatacyjnych o parametrach przesuwu +/-2,0 cm

Płatność obejmuje wykonanie i odebranie asfaltowego przykrycia dylatacyjnego o określonej długości.

Długość przykrycia mierzy się w świetle zewnętrznych ścianek gzymsów w rzucie poziomym na obiekt, Do długości nie wlicza się osłon pionowych dylatacji na gzymsach.

8. Odbiór końcowy

8.1. Koryto

Odbiorowi podlega koryto. Należy sprawdzić wymiary gabarytowe koryta (szerokość, głębokość) oraz jego stan techniczny.

8.2. Równość przekrycia

W trakcie odbioru końcowego należy sprawdzić równość przekrycia. Powierzchnia tego przekrycia powinna być równoległa do powierzchni nawierzchni i znajdować się ponad nią od 0 ÷ 3 mm. Powierzchnia wykończeniowa powinna zachodzić na powierzchnię nawierzchni od 2 ÷ 5 cm. Wypełnienie powinno mieć regularny kształt.

9. Płatność

Podstawą płatności jest ilość wykonanych i odebranych jednostek obmiarowych pomnożona przez cenę jednostkową ujętą w kosztorysie ofertowym Wykonawcy.

Cena jednostkowa za 1 mb wykonania asfaltowego przekrycia dylatacyjnego o parametrach przesuwu +/- 2,0 cm cm obejmuje:

- prace pomiarowe i roboty przygotowawcze,
- oznakowanie robót,
- dostarczenie materiałów i sprzętu,
- wycięcie koryta w nawierzchni,
- przygotowanie koryta do wypełnienia,
- zabezpieczenie szczeliny dylatacyjnej przed wpływaniem masy zalewowej w głąb szczeliny,
- wypełnienie koryta kolejnymi warstwami kruszywa i masy zalewowej,
- wykończenie górnej powierzchni przykrycia, ewentualne posypanie kruszywem,
- wykonanie i montaż blach osłonowych
- odtworzenie konstrukcji krawężników i chodnika wg dokumentacji projektowej.

10. Przepisy związane

10.1 Normy

PN-EN 933-1:2012 Badania geometryczne właściwości kruszyw -- Oznaczanie składu ziarnowego -- Metoda przesiewania (*oryg.*)

PN-EN 933-3:2012 Badania geometryczne właściwości kruszyw -- Oznaczanie kształtu ziarn za pomocą wskaźnika płaskości (*oryg.*)

PN-EN 933-4:2008 Badania geometryczne właściwości kruszyw -- Część 4: Oznaczanie kształtu ziarn -- Wskaźnik kształtu (*oryg.*)

PN-EN 1097-2:2010 Badania mechanicznych i fizycznych właściwości kruszyw -- Część 2: Metody oznaczania odporności na rozdrabnianie (*oryg.*)

PN-EN 1097-6:2002 Badania mechanicznych i fizycznych właściwości kruszyw -- Część 6: Oznaczanie gęstości ziarn i nasiąkliwości

PN-EN 1097-8:2009 Badania mechanicznych i fizycznych właściwości kruszyw -- Część 8: Oznaczanie poierowalności kamienia (*oryg.*)

PN-EN 1367-1:2007 Badania właściwości cieplnych i odporności kruszyw na działanie czynników atmosferycznych -- Część 1: Oznaczanie mrozoodporności (*oryg.*)

PN-EN 1426:2009 Asfalty i produkty asfaltowe -- Oznaczanie penetracji igłą

PN-EN 1427:2009 Asfalty i produkty asfaltowe -- Oznaczanie temperatury mięknięcia -- Metoda Pierścieni i Kula

PN-EN 1767:2008 Wyroby i systemy do ochrony i napraw konstrukcji betonowych -- Metody badań -- Analiza w podczerwieni

PN-EN 13398:2010 Asfalty i lepiszcza asfaltowe -- Oznaczanie nawrotu sprężystego asfaltów modyfikowanych (*oryg.*)

PN-EN 12593:2009 Asfalty i lepiszcza asfaltowe -- Oznaczanie temperatury łamliwości metodą Fraassa

PN-EN ISO 9001:2009 Systemy zarządzania jakością -- Wymagania

PN-B-24005:1997 Asfaltowa masa zalewowa

10.2 Inne

Aprobata Techniczna IBDiM

Procedura badawcza IBDiM Nr PB/TM-1/11 Badanie odporności mostowych dylatacji asfaltowych na koleinowanie

Procedura Badawcza IBDiM Nr PB/TN-2/1 Termoplastyczne zalewy drogowe - Spływność

Zalecenia dotyczące doboru mostowych urządzeń dylatacyjnych oraz ich wbudowywania i odbioru, GDDKiA, Opr. IBDiM, Warszawa 2007

Instrukcje montażu dylatacji wydane przez producenta.

M.19.01.01. KRAWĘŻNIK MOSTOWY KAMIENNY

1. WSTĘP

1.1. Przedmiot specyfikacji

Przedmiotem niniejszej Specyfikacji Technicznej są wymagania dotyczące wykonania i odbioru robót związanych z wykonaniem kamiennego krawężnika mostowego w ramach zadania: **PRZEBUDOWA DROGI POWIATOWEJ NR 1139G W M. DAMNO WRAZ Z PRZEBUDOWĄ MOSTU JNI 06240063.**

1.2. Zakres stosowania SST.

Specyfikacja techniczna jest stosowana jako dokument przetargowy i kontraktowy przy zlecaniu i realizacji Robót wymienionych w punkcie 1.1.

1.3. Zakres robót objętych SST

Ustalenia zawarte w niniejszej specyfikacji dotyczą zasad prowadzenia robót związanych z:

- Dostarczenie i montaż krawężnika mostowego kamiennego 18x20cm ustawione na ławie z grysu bazaltowego 4–6mm otoczonego żywicą epoksydową wraz z kotwieniem,
 - wykonaniem podlewki i podsypki pod krawężnik na moście,
 - uszczelnieniem styków z nawierzchnią i chodnikiem masą uszczelniającą.
- zakresem swym obejmuje wymagania stawiane materiałom i wykonywanej pracy.

1.4. Ogólne wymagania dotyczące robót

Wykonawca jest odpowiedzialny za jakość stosowanych materiałów i wykonywanych robót oraz za ich zgodność z dokumentacją projektową, specyfikacją techniczną oraz zaleceniami Inspektora nadzoru.

Roboty powinny być wykonane zgodnie z Dokumentacją Projektową i SST

2. MATERIAŁY

2.1. Krawężnik.

Krawężnik kamienny mostowy 18x20cm.

2.2. Ustawienie krawężnika

Krawężnik należy ustawić na ławie z grysu bazaltowego 4–6mm otoczonego żywicą epoksydową zgodnych z Dokumentacją Projektową.

Zalewka za krawężnikami – zaprawa żywicznej lub niskoskurczowa o spoiwie cementowym o wytrzymałości na ściskanie nie mniejszej niż 30 MPa. Użyta zaprawa musi mieć Aprobata Techniczną wydaną przez IBDiM.

Uszczelka styku krawężników z nawierzchnią – wulkanizująca się pod wpływem gorących mas bitumicznych, taśma mocowana do krawężnika na pełną wysokość warstw.

Wypełnienie styków między krawężnikami - masa trwale plastyczna.

2.3. Wypełnienie spoin

Do uszczelnienia styków krawężników z warstwą ścierną należy stosować kit asfaltowo-kauczukowy stosowany na zimno, produkowany w profilowanych taśmach o odpowiedniej szerokości i grubości ok. 10 mm. Materiał powinien charakteryzować się dużą elastycznością w szerokim zakresie temperatur (nie powinien stawać się kruchy w temperaturze -30°C , a w podwyższonych temperaturach – do 100°C , nie powinien spływać ze szczelin pionowych), powinien wykazywać bardzo dobrą przyczepność do uszczelnianych elementów (betonowych, kamiennych i bitumicznych) po odpowiednim zagruntowaniu powierzchni. Materiał powinien ponadto wykazywać odporność na roztwory soli mineralnych, kwasów i zasad organicznych oraz posiadać dobrą odporność na starzenie się w warunkach eksploatacji i niezmienną przyczepność do krawędzi szczelin.

Do uszczelniania styków poprzecznych między krawężnikami należy stosować kit poliuretanowy, jednoskładnikowy, sieciujący pod wpływem wilgoci z atmosfery, w procesie sieciowania przechodzący do postaci elastycznej gumy. Powinien być odporny na działanie wody, rozcieńczonych soli, kwasów i zasad oraz paliw i smarów. Kit powinien zachowywać właściwości elastyczne w szerokim zakresie temperatur (w tym ujemnych do -30°C) i wykazywać odporność na starzenie w warunkach eksploatacji. Powinien, przy zastosowaniu odpowiednich środków gruntujących, zachowywać bardzo dobrą przyczepność do betonu i granitu.

Materiały uszczelniające powinny posiadać Aprobata Techniczną wydaną przez IBDiM.

2.4. Kotwy

Należy wykonać kotwy stalowe wklejane zgodnie z dokumentacją projektową.

3. SPRZĘT

Roboty należy wykonać ręcznie przy użyciu narzędzi brukarskich.

4. TRANSPORT

Załadunek, transport, rozładunek i składowanie materiałów do montażu krawężników powinny odbywać się tak aby zachować ich dobry stan techniczny

Krawężniki mogą być przewożone dowolnymi środkami transportowymi. załadunku i wyładunku krawężników należy dokonywać za pomocą dźwigów lub przenoszenia ręcznego. Krawężniki należy układać na podkładach drewnianych, rzędami, długością w kierunku jazdy środka transportowego. Krawężniki można przewozić tylko w jednej warstwie. W celu zabezpieczenia powierzchni obrobionych przed bezpośrednim stykiem, należy je do transportu zabezpieczyć przekładkami splecionymi ze słomy lub wełny drzewnej, przy czym grubość tych przekładek nie powinna być < 5 cm.

5. WYKONANIE ROBÓT

Krawężniki kamienne należy ułożyć zachowując rzędne zgodnie z projektowaną niweletą.

Krawężniki kamienne należy ułożyć po wykonaniu izolacji płyty pomostu, uzyskując ich wymagany poziom poprzez układanie poszczególnych segmentów krawężników na ławie z gysu bazaltowego 4–6mm otoczonego żywicą epoksydową lub ławie betonowej na długości skrzydeł. W ławie należy wykonać kanaliki dla przepływu wody w rozstawie co 1,5 m.

Szczeliny między krawężnikiem a kapą chodnikową i nawierzchnią należy wypełnić zaprawą niskoskurczową.

Krawężnik należy kotwić zgodnie z KDM CHO5.1

6. KONTROLA JAKOŚCI ROBÓT

Badania krawężników

1. Sprawdzenie cech zewnętrznych obejmuje:

- sprawdzenie kształtu, wymiarów i wyglądu zewnętrznego
- sprawdzenie wad i uszkodzeń

Sprawdzenie cech zewnętrznych należy przeprowadzać przy każdorazowym odbiorze partii krawężników. Sprawdzenie kształtu i wymiarów przeprowadza się je poprzez oględziny zewnętrzne oraz pomiar przy pomocy linii z podziałką mm z dokładnością do 0.1 cm. Sprawdzenie równości powierzchni obrobionych (widocznych) przeprowadzić należy przy pomocy linijki metalowej, ustawionej wzdłuż krawędzi i po przekątnej sprawdzanej powierzchni oraz pomiar odchyleń z dokładnością do 0,1 cm. Sprawdzanie kątów przeprowadzić należy przy użyciu metalowego kątownika, a pomiar kąta rozwartego w powierzchni ukośnej przy pomocy kątownika nastawnego, pomiary z dokładnością 0.1cm. Sprawdzenie krawędzi prostych przeprowadzić należy przy pomocy linii metalowej. Sprawdzenie szczyb i uszkodzeń przeprowadzić przez oględziny zewnętrzne, policzenie ilości szczyb i uszkodzeń oraz pomiar ich wielkości z dokładnością do 0,1cm. Sprawdzenie faktury powierzchni przeprowadza się wizualnie.

Dopuszczalne wady i uszkodzenia

Rodzaj uszkodzeń		Typy krawężników				
		Uliczne		Mostowe	Drogowe	
		proste	łukowe		rodzaj „A”	rodzaj „B”
skrzywienie (wichrowatość powierzchni)	licowych	0,3 cm			0,5 cm	
	bocznych	nie sprawdza się				
	stykowych		0,2 cm		0,3 cm	
	spodu	nie sprawdza się				
wady obróbki powierzchni (wgłębienia i wypukłości)	licowych	dopuszcza się na długości 1 m danej powierzchni jedno wgłębienie wielkości do 5 cm ² , nie głębsze niż 0,5 cm, nie wynikające z techniki wykonania faktury				
	bocznych	wgłębienie do 1,5 cm dopuszcza się bez ograniczeń. Wypukłość poza lico pasa obrobionego na powierzchni przedniej (od strony jezdni) niedopuszczalne. Na powierzchni tylnej (od strony chodnika) dopuszcza się wypukłości poza lico pasa obrobionego do 3 cm				nie sprawdza się

	stykowych	w obrębie pasa dłutowanego wgłębienia niedopuszczalne, pozostała część powierzchni nie podlega sprawdzeniu	
	spodu	nie sprawdza się	
szczyrby i uszkodzenia krawędzi i naroży	ilość w przeliczeniu na 1 m	3	5
	długość	0,5 cm	1 cm
	głębokość	0,3 cm	0,5 cm
odchyłki od kąta prostego		0,2 cm na długości powierzchni	0,3 cm na długości pow.
odchyłki w krzywiznie łuku		-	1,0 cm

Dopuszczalne tolerancje:

rzędna góry ławy pod krawężnik - $\pm 1,0$ cm,

szerokość ławy pod krawężnik - $\pm 2,0$ cm,

dopuszczalne odchylenie linii krawężników w poziomie od linii projektowanej wynosi $\pm 1,0$ cm na każde 100 m ustawionego krawężnika,

dopuszczalne odchylenie niwelety górnej płaszczyzny krawężników od niwelety projektowanej wynosi $\pm 1,0$ cm na każde 100 m ustawionego krawężnika,

równość górnej powierzchni krawężników, sprawdzenie przez przyłożenie w dwóch punktach na każde 100 m ustawionego krawężnika, trzymetrowej łaty, przy czym prześwit pomiędzy górną powierzchnią krawężnika i przyłożoną łatą nie może przekraczać 1 cm,

odchylenie linii krawężników w poziomie od linii projektowanej - $\pm 0,5$ cm,

rzędna góry krawężnika - $\pm 0,5$ cm.

7. OBMIAR ROBÓT

Jednostką obmiaru jest 1 metr bieżący krawężnika określonego typu zamontowanego na obiekcie mostowym.

8. ODBIÓR ROBÓT

Na podstawie wyników badań wg p.6 należy sporządzić protokoły odbioru robót. Jeżeli wszystkie badania dały wyniki dodatnie, wykonane ustawienie krawężników należy uznać za zgodne ze SST. Jeżeli choć jedno badanie dało wynik ujemny, wykonane roboty należy uznać za niezgodne z wymaganiami norm i kontraktu. W takiej sytuacji wykonawca obowiązany jest roboty do zgodności z normą i przedstawić je do ponownego odbioru.

9. PODSTAWA PŁATNOŚCI

Cena robót obejmuje:

- prace pomiarowe i roboty przygotowawcze,
- zakup i dostarczenie materiałów na miejsce wbudowania,
- przygotowanie i rozłożenie (ławy) podsypki lub podlewki,
- ustawienie krawężników wraz z regulacją i kotwieniem,
- wypełnienie spoin,
- uszczelnienie styków między krawężnikami masą plastyczną (kitem poliuretanowym),
- uszczelnienie od tyłu styków taśmą,
- ochrona świeżo ustawionego krawężnika,
- wykonanie uszczelnienia masą elastyczną taśmą samoprzylepną między krawężnikiem i nawierzchnią,
- uporządkowanie terenu robót,
- przeprowadzenie badań i pomiarów wymaganych w specyfikacji technicznej.

10. PRZEPISY ZWIĄZANE

10.1. Normy

PN-74/B-30175 Kit asfaltowy uszczelniający,

PN-EN 1343;2003 Krawężniki z kamienia naturalnego do zewnętrznych nawierzchni drogowych. Wymagania i metody badań,

10.2. Inne dokumenty: Instrukcje Producenta użytych materiałów oraz odpowiednie Aprobaty techniczne.

M.19.01.03. BARIERY OCHRONNE

1. WSTĘP

1.1. Przedmiot SST

Przedmiotem niniejszej Szczegółowej Specyfikacji Technicznej są wymagania dotyczące wykonania i odbioru ustawienia metalowych barier ochronnych w ramach zadania: **PRZEBUDOWA DROGI POWIATOWEJ NR 1139G W M. DAMNO WRAZ Z PRZEBUDOWĄ MOSTU JNI 06240063**.

1.2. Zakres stosowania SST

Specyfikacja Techniczna stosowana jest jako dokument przetargowy i kontraktowy przy zlecaniu i realizacji robót wymienionych w punkcie 1.1.

1.3. Zakres robót objętych SST

Ustalenia zawarte w niniejszej specyfikacji dotyczą prowadzenia robót przy ustawieniu metalowych barier ochronnych U 14a spełniających wymagania Normy PN EN 1317 i obejmują:

- Montaż na moście bariery o parametrach U-14a min H2, B, W2 wraz z zakotwieniem. Dopuszcza się zastosowania innych barier o parametrach równoważnych lub lepszych oraz o takiej samej szerokości lub węższych. Stopy słupków bariery dostosować do spadku poprzecznego kap chodnikowych.
- Montaż na moście bariero poręczy o parametrach U-14a min H2, B, W2 wraz z zakotwieniem. Dopuszcza się zastosowania innych barier o parametrach równoważnych lub lepszych oraz o takiej samej szerokości lub węższych. Stopy słupków bariery dostosować do spadku poprzecznego kap chodnikowych.
- Montaż barier na dojazdach do mostu
- Montaż odcinków początkowych o długości 8 m
- Montaż odcinków końcowych o długości 4 m

1.4. Określenia podstawowe

1.4.1. Metalowa bariera ochronna – U 14 a zgodnie z Rozporządzeniem Ministra Infrastruktury z zmieniającym rozporządzenie w sprawie szczegółowych warunków technicznych dla znaków i sygnałów drogowych oraz urządzeń bezpieczeństwa ruchu drogowego i warunków ich umieszczania na drogach.

1.4.2. Bariera skrajna - bariera ochronna umieszczona przy krawędzi jezdni, korony drogi lub obiektu mostowego.

1.4.3. Bariera dzieląca – bariera ochronna umieszczona na pasie dzielącym drogi dwujezdniowej lub bocznym pasie dzielącym, przeciwdziałająca przejechaniu pojazdu na drugą jezdnię.

1.4.4. Poziom powstrzymywania jest to zdolność bariery do powstrzymywania uderzającego w nią pojazdu. Poziomy powstrzymywania określane są na podstawie badań zderzeniowych i dzielą się na:
- małe: T1, T2, T3 (przeznaczone tylko do tymczasowych barier ochronnych); normalne: N1, N2; podwyższone: H1, H2, H3;bardzo wysokie: H4a, H4b.

1.4.5. Szerokość pracująca jest to odległość między boczną powierzchnią czołową bariery od strony ruchu przed zderzeniem, a maksymalnym dynamicznym bocznym położeniem jakiegokolwiek większej części systemu. Szerokość pracująca jest miarą odkształcenia bariery. Zgodnie z normą PN-EN 1317 klasyfikacja szerokości pracujących przedstawia się następująco:

1.4.6. Poziom intensywności zderzenia jest to parametr odzwierciedlający oddziaływanie zderzenia na osoby znajdujące się w pojeździe (określany jako A, B lub C) oceniany wskaźnikami ASI, THIV i PHD,

1.4.7. ASI - wskaźnik intensywności przyspieszenia

ASI jest wielkością bezwymiarową obliczaną zgodnie z normą PN-EN 1317. Maksymalna wartość ASI jest uważana za miarę ciężkości wypadku pasażerów w uderzającym w przeszkodę pojeździe. ASI jest jednym z najważniejszych parametrów barier ochronnych.

1.4.8. THIV - teoretyczna prędkość głowy w czasie zderzenia

Jest to wartość teoretycznej prędkości uderzenia głowy osoby przebywającej w pojeździe w powierzchnię wewnątrz pojazdu na skutek uderzenia pojazdu w barierę ochronną, zmierzona w trakcie badań zderzeniowych wykonywanych zgodnie z normą PN-EN 1317, wyrażona w km/h.

1.4.9. PHD - opóźnienie głowy po zderzeniu

Jest to wartość opóźnienia, jakiej doznaje głowa osoby znajdującej się w pojeździe w momencie uderzenia pojazdu w barierę ochronną, zmierzona w trakcie badań zderzeniowych wykonywanych zgodnie z warunkami określonymi w normie PN-EN 1317, wyrażona w jednostkach przyspieszenia ziemskiego (g). Maksymalna wartość opóźnienia nie może przekroczyć 20g.

Określenia podane w niniejszej SST są zgodne z obowiązującymi przepisami, SST D.M.00.00.00 „Wymagania ogólne” i odpowiednimi ujednoliconymi normami polskimi i europejskimi.

1.5. Ogólne wymagania dotyczące robót

Wykonawca robót jest odpowiedzialny za jakość ich wykonania oraz za zgodność z Dokumentacją Projektową, SST i poleceniami Inspektora nadzoru.

Ogólne wymagania dotyczące robót podano w SST D.M.00.00.00 „Wymagania ogólne”.

Bariery ochronne powinny podlegać badaniom normy PN-EN 1317-2:2001 i wykazywać własności kolizyjne zgodne z tą normą.

2. MATERIAŁY

2.1. Ogólne wymagania dotyczące materiałów.

Wymagania materiałowe dla drogowych barier ochronnych powinny spełniać wymagania zawarte w dokumentacji technicznej producenta, potwierdzone certyfikatami i znakiem budowlanym „B” lub „CE”.

2.2. Bariery metalowe.

Metalowe bariery ochronne dostarczone na budowę muszą spełniać wymagania normy PN-EN 1317, posiadać znak budowlany B lub znak CE oraz mieć deklarację zgodności producenta. Producent musi udokumentować powyższe posiadaniem Certyfikatów wydanych przez notyfikowaną jednostkę.

Aby bariera mogła zostać oznaczona znakiem B lub CE zgodnie z normą, należy przeprowadzić próby zderzeniowe oraz określić podstawowe parametry funkcjonalne zdefiniowane w tej normie tj.:

- poziom powstrzymywania,
- szerokość pracująca,
- wskaźnik intensywności zderzenia.

Bariery ochronne ze względu na zachowanie prawidłowych właściwości kolizyjnych powinny zachowywać odpowiednią wysokość położenia górnej krawędzi prowadnicy – która musi odpowiadać dokumentacji technicznej producenta uwzględniającej założenia badań zderzeniowych wg normy PN-EN 1317-2:2001. Wysokość ta powinna być mierzona w miejscu położenia bariery od powierzchni podłoża.

Długość odcinków podstawowych bariery ochronnej uzależniona jest od warunków technicznych przedstawionych przez producenta oraz ukształtowania przekroju podłużnego drogi.

2.3. Zabezpieczenie metalowych elementów bariery przed korozją

Bariery zabezpieczone warstwą cynku ogniowego bez powłok malarskich. Wszystkie uszkodzenia powłoki powinny zostać naprawione, a naprawy zaakceptowane przez Inspektora nadzoru. Powłoki ochronne należy wykonać zgodnie z normą PN EN ISO 1461.

3. SPRZĘT

Wykonawca powinien posiadać sprzęt umożliwiający poprawny montaż określonego rodzaju barier ochronnych, aby wykonać poprawnie instalację. Niezbędne wymagania sprzętowe określa instrukcja montażu certyfikowanego systemu dostarczana wraz z materiałem przez producenta. Powyższy sprzęt powinien uzyskać akceptację Inspektora nadzoru i zabezpieczać wbijane słupki przed uszkodzeniem.

Wykonawca przystępujący do wykonania barier ochronnych powinien wykazać się możliwością korzystania z niezbędnego do wykonania zadania, sprzętu.

4. TRANSPORT

Elementy barier ochronnych mogą być przewożone dowolnymi środkami transportu. Należy je ułożyć równomiernie na całej powierzchni ładunkowej i zabezpieczyć przed możliwością przesuwania się i uszkodzenia podczas transportu, wg zaleceń producenta.

5. WYKONANIE ROBÓT

5.1. Ogólne zasady wykonania robót

Ogólne zasady wykonania robót podano w D.M.00.00.00 „Wymagania ogólne”.

5.2. Roboty przygotowawcze

Przed wykonaniem właściwych robót należy:

- opracować projekt roboczy barier i barieroporęczy i uzyskać jego akceptację przez Inspektora nadzoru
- wytyczyć trasę bariery,
- ustalić lokalizację słupków,
- określić wysokość prowadnicy bariery,
- określić miejsca odcinków początkowych i końcowych bariery,
- ustalić ew. miejsca przerw, przejść i przejazdów w barierze, itp.

5.3. Osadzenie słupków:

Osadzenie słupków winno być wykonane zgodnie z instrukcją producenta certyfikowanego systemu barier ochronnych,

5.3.1. Tolerancje osadzenia słupków

Dopuszczalna technologicznie odchyłka odległości między słupkami, wynika z instrukcji producenta.

5.4. Montaż bariery

Sposób montażu bariery zaproponuje Wykonawca i przedstawi do akceptacji Inspektora nadzoru.

Bariera powinna być montowana zgodnie z instrukcją montażową lub zgodnie z zasadami konstrukcyjnymi ustalonymi przez producenta bariery.

Montaż bariery, w ramach dopuszczalnych odchyłek, powinien doprowadzić do zapewnienia równej i płynnej linii prowadnic bariery w planie i profilu.

Przy montażu bariery niedopuszczalne jest wykonywanie jakichkolwiek otworów lub cięć, naruszających powłokę cynkową poszczególnych elementów bariery.

Montaż wszystkich elementów składowych systemu barier ochronnych powinien być wykonany ściśle według zaleceń producenta bariery z zastosowaniem przewidzianych do tego celu elementów (obejm, wsporników itp.) oraz właściwych śrub i podkładek.

Przy montażu barier należy zwracać uwagę na poprawne wykonanie, zgodne z dokumentacją projektową i wytycznymi producenta barier:

- odcinków początkowych i końcowych bariery, z zastosowaniem łączników ukośnych w miejscach niezbędnych przy połączeniu poziomego odcinka prowadnicy z odcinkiem nachylonym, z odchyleniem odcinka w planie w miejscach przewidzianych dla barier skrajnych,

- odcinków barier osłonowych o właściwej długości odcinka bariery:

- a) przyległego do obiektu lub przeszkody,
- b) przed i za obiektem,
- c) ukośnego początkowego,
- d) ukośnego końcowego,
- e) wzmocnionego.

- odcinków przejściowych pomiędzy różnymi typami i odmianami barier, w tym m.in. na dojazdach do mostu z zastosowaniem właściwej długości odcinka ukośnego w planie, jak również połączenia z barierami betonowymi pełnymi i ew. poręczami betonowymi, przerw, przejść i przejazdów w barierze w celu np. dojścia do kolumn alarmowych lub innych urządzeń, przejścia pieszych z pobocza drogi za barierę w tym na chodnik mostu, na skrzyżowaniu z drogami, przejścia przez pas dzielący, przejazdu poprzecznego przez pas dzielący, dodatkowych urządzeń, jak np. dodatkowej prowadnicy bariery, osłony słupków bariery, itp. sposób montażu barier rozbieralnych według instrukcji Producenta.

Na barierze powinny być umieszczone elementy odblaskowe:

- czerwone - po prawej stronie jezdni,
- białe - po lewej stronie jezdni.

Elementy odblaskowe należy umocować do bariery w sposób trwały, zgodny z wytycznymi producenta barier.

6. KONTROLA JAKOŚCI ROBÓT

6.1. Ogólne zasady kontroli jakości robót

Ogólne zasady kontroli jakości robót podano w D.M.00.00.00 „Wymagania ogólne”.

Kontrola polega na ocenie zgodności usytuowania barier z Dokumentacją Projektową i SST.

6.2. Badania przed przystąpieniem do robót

Przed przystąpieniem do robót Wykonawca powinien przedstawić Inspektorowi nadzoru projekt roboczy barier i barieroporęczy oraz zaświadczenia o jakości na materiały, do których wydania producenci są zobowiązani przez właściwe normy.

Wszystkie partie elementów stalowej bariery ochronnej, przed dostarczeniem na budowę powinny zostać zbadane przez Producenta zgodnie z wymaganiami podanymi w odpowiednich Normach oraz według niniejszego punktu.

Wykonawca powinien wymagać od Producenta wykonania odpowiednich badań, tak aby zapewnić odpowiednie właściwości chemiczne cynkowania i grubość powłoki cynkowej. Wykonawca, po dostarczeniu na teren budowy elementów bariery ochronnej, powinien dostarczyć Inspektorowi nadzoru wyniki badań wykonanych przez Producenta lub odpowiednie Certyfikaty.

6.3. Badania w czasie wykonywania robót

6.3.1. Badania materiałów w czasie wykonywania robót

Wszystkie materiały dostarczone na budowę z zaświadczeniem o jakości (certyfikat) producenta powinny być sprawdzone w zakresie powierzchni wyrobu i jego wymiarów.

Częstotliwość badań i ocena ich wyników powinna być zgodna z zaleceniami tablicy 1.

W przypadkach budzących wątpliwości można zlecić uprawnionej jednostce zbadanie właściwości dostarczonych wyrobów i materiałów w zakresie wymagań podanych w punkcie 2.

Tablica 1. Częstotliwość badań przy sprawdzeniu powierzchni i wymiarów wyrobów dostarczonych przez producenta

Lp.	Rodzaj badania	Liczba badań	Opis badań	Ocena wyników badań
1	Sprawdzenie powierzchni	5 do 10 badań z wybranych losowo elementów w każdej dostarczanej partii wyrobów liczącej do 1000 elementów	Powierzchnię zbadać nie uzbrojonym okiem. Do ew. sprawdzenia głębokości wad użyć dostępnych narzędzi (np. liniałów z czujnikiem, suwmiarek, mikrometrów itp.)	Wyniki powinny być zgodne z wymaganiami punktu 2 i katalogiem (informacją) producenta barier
2	Sprawdzenie wymiarów		Przeprowadzić uniwersalnymi przyrządami pomiarowymi lub sprawdzianami	

6.3.2. Kontrola w czasie wykonywania robót

W czasie wykonywania robót należy zbadać:

- zgodność wykonania bariery ochronnej z założeniami (lokalizacja, wymiary, wysokość prowadnicy nad terenem),
- zachowanie dopuszczalnych odchyłek wymiarów, zgodnie z katalogiem (informacją) producenta barier,
- poprawność umieszczenia elementów odblaskowych, zgodnie z punktem 5.4.

7. OBMIAR ROBÓT

Jednostką obmiaru jest mb ustawionych i zamocowanych stalowych barier ochronnych i bariero poręczy na obiekcie i dojazdach zgodnie z Dokumentacji Projektowej oraz 1 szt. zastosowanych i zamocowanych odcinków początkowych i końcowych.

8. ODBIÓR ROBÓT

Roboty uznaje się za wykonane zgodnie z dokumentacją projektową, SST i wymaganiami Inspektora nadzoru, jeżeli wszystkie pomiary i badania z zachowaniem tolerancji wg pkt 6 dały wyniki pozytywne.

9. PODSTAWA PŁATNOŚCI

Ogólne wymagania dotyczące płatności podano w ST D-M.00.00.00 „Wymagania ogólne”.

Cena wykonania robót obejmuje:

- opracowanie projektu roboczego barier o wymaganym poziomie zabezpieczenia,
- zakup i transport elementów barier ochronnych na miejsce wbudowania,
- wytyczenie odcinków ustawienia barier wraz z miejscami osadzenia słupków,
- oznakowanie robót prowadzonych w pasie drogowym,
- montaż słupków barier ochronnych,
- przymocowanie przygotowanych słupków bariery,
- montaż innych elementów bariery,
- montaż odcinków początkowych i końcowych,
- montaż elementów odblaskowych,
- przeprowadzenie pomiarów i badań, oczyszczenie placu budowy,
- uporządkowanie miejsca prowadzonych robót,

10. PRZEPISY ZWIĄZANE

1. Rozporządzenie Ministra Infrastruktury z dnia 12 kwietnia 2010 r. zmieniające rozporządzenie w sprawie szczegółowych warunków technicznych dla znaków i sygnałów drogowych oraz urządzeń bezpieczeństwa ruchu drogowego i warunków ich umieszczania na drogach (DZ.U.Nr 65 poz.411 z 2010 r.)

2. Rozporządzenie Ministra Infrastruktury z dnia 1 kwietnia 2010 r. zmieniające rozporządzenie w sprawie szczegółowych warunków technicznych, jakimi powinny odpowiadać drogowe obiekty inżynierskie i ich usytuowanie (DZ.U.Nr 65 poz.408 z 2010 r.)

3. Rozporządzenie Ministra Infrastruktury z dnia 1 kwietnia 2010 r. zmieniające rozporządzenie w sprawie szczegółowych warunków technicznych, jakim powinny odpowiadać drogi publiczne i ich usytuowanie (Dz.U.Nr 65 poz.407, z 2010 r)
4. Ustawa z dnia 16 kwietnia 2004 r. o wyrobach budowlanych . (Dz.U. Nr 92 poz. 881 z 2004 r.; Nr 18 poz. 97 z 2009 r.).
5. Rozporządzenie Ministra Infrastruktury z dnia 11 sierpnia 2004 r. w sprawie sposobów deklarowania zgodności wyrobów budowlanych oraz sposobu znakowania ich znakiem budowlanym. (Dz.U. Nr 198 poz.2041 z 2004 r).
6. PN-EN 1317-2 Systemy ograniczające drogę. Część II Klasy działania, kryteria przyjęcia badań zderzeniowych i metody badań barier ochronnych. Sierpień 2001.
7. PN-EN 1317-5+A1 Systemy ograniczające drogę. Część 5 : Wymagania w odniesieniu do wyrobów i ocena zgodności dotycząca systemów powstrzymujących pojazd. Sierpień 2009.
8. PN-EN ISO 1461 Powłoki cynkowe nanoszone na stal metodą zanurzeniową (cynkowanie jednostkowe. Wymagania i badania. Grudzień 2009.
9. PN-EN ISO 14713 Powłoki cynkowe i aluminiowe. Wytyczne. Grudzień 2000.
10. Instrukcja dostawy i montażu barier ochronnych. Producent.
11. Wytyczne projektowe stosowania barier ochronnych na drogach wojewódzkich opracowany przez ZDW Katowice

M.19.01.04. BALUSTRADA OCHRONNA MOSTOWA

1. WSTĘP

1.1. Przedmiot SST

Przedmiotem niniejszej Szczegółowej Specyfikacji Technicznej są wymagania dotyczące wykonania i odbioru robót związanych z wykonaniem balustrady ochronnej mostowej w ramach zadania: **PRZEBUDOWA DROGI POWIATOWEJ NR 1139G W M. DAMNO WRAZ Z PRZEBUDOWĄ MOSTU JNI 06240063.**

1.2. Zakres stosowania SST.

Szczegółowa specyfikacja stanowi dokument przetargowy i kontraktowy przy zleceniu i realizacji robót wymienionych w punkcie 1.1.

1.3. Zakres robót objętych SST.

Ustalenia zawarte w niniejszej specyfikacji dotyczą zasad prowadzenia robót w ramach budowy mostu i obejmują:

- Wykonanie balustrady stalowej mostowej wg KDM BAL1 h=1,2 m balustrady wraz z zabezpieczeniem antykorozyjnym oraz wykonaniem powłok malarskich.

1.4. Określenia podstawowe.

Określenia podane w niniejszej specyfikacji są zgodne z obowiązującymi normami i ST D-M-00.00.00. „Wymagania ogólne”

1.5. Ogólne wymagania robót

Wykonawca jest odpowiedzialny za Jakość stosowanych materiałów i wykonywanych robót oraz za ich zgodność z dokumentacją, SST oraz zaleceniami Inżyniera.

Ogólne wymagania dotyczące robót podano w ST D-M.00.00.00 „Wymagania ogólne”.

2. MATERIAŁY

2.1. Materiał balustrad

Materiały do wykonania robót powinny być zgodne z ustaleniami dokumentacji projektowej i SST.

2.1.1. Profile do wykonania balustrady

Na obiekcie zastosowano balustradę złożoną z:

plaskownik 12x100 mm

plaskownik 10x50 mm

Profile powinny być wykonane ze stali St3S wg PN-S-10052:1982 lub równoważnej wg PN-EN 10025-2.

Wszystkie ostre krawędzie stalowe powinny być zaokrąglone promieniem 2 mm.

2.1.2. Zakotwienia

Słupki balustrady należy mocować za pomocą wklejanych kotew stalowych

Elementy zakotwienia:

a) Kotew:

blacha 14x130x180 mm ze stali St3S wg PN-S-10052:1982 lub równoważnej wg PN-EN 10025-2:2007,

pręty \varnothing 12 mm ze stali A-IIIIN wg PN-H-93215:1982.

b) zalewka z zaprawy niskoskurczowej posiadającej Aprobata Techniczną.

2.2. Zabezpieczenie antykorozyjne

Wszystkie elementy stalowe balustrad powinny być przez producenta zabezpieczone antykorozyjnie przez ocynkowanie ogniowe zgodnie z PN-EN ISO 1461:2000. Elementy balustrad powinny być dodatkowo pokryte powłokami malarskimi. Na powierzchni ocynkowane ogniowo należy stosować jeden z systemów podanych w tablicy 1.

Tablica 1. Powłoki malarskie stosowane na zabezpieczeniu z ocynkowania ogniowego

Nr systemu	Powłoka gruntowa	Powłoka międzywarstwowa	Powłoka nawierzchniowa	Grubość całkowita suchych powłok (mm)
C1	PVC	PVC	PVC	160 ÷ 400
C2	AY	AY	AY	160 ÷ 400

C3	EP	EP	PUR AY PS	160 ÷ 320
----	----	----	-----------------	-----------

gdzie:

EP - farby epoksydowe,

PUR - farby poliuretanowe,

AY - farby akrylowe alifatyczne,

PS - farby hybrydowe polisiloksanowe.

Wykonanie zabezpieczenia antykorozyjnego przewidziano z wykorzystaniem zestawu malarskiego posiadającego aprobatę techniczną IBDiM

Kolor powłoki należy uzgodnić z Zamawiającym

2.3. Elektrody wg PN-74/M-69430

3. SPRZĘT

3.1. Ogólne warunki stosowania sprzętu.

Ogólne wymagania dotyczące sprzętu podano w ST D-M.00.00.00. „Wymagania ogólne”, pkt. 3.

Jakikolwiek sprzęt, maszyny lub narzędzia nie gwarantujące zachowania wymagań jakościowych robót i bezpieczeństwa zostaną przez Inspektora nadzoru zdyskwalifikowane i niedopuszczone do robót.

3.2. Sprzęt do wykonania i montażu balustrad

Przy wykonaniu i przy montażu występuje sprzęt występuje tylko sprzęt pomocniczy i spawarka.

3.3. Sprzęt do malowania.

Malowanie należy wykonywać ręcznie.

4. TRANSPORT

4.1. Warunki ogólne transportu.

Ogólne wymagania dotyczące transportu podano w ST D-M.00.00.00. „Wymagania ogólne”.

4.2. Transport balustrad

Segmenty balustrad mogą być przewożone dowolnymi środkami transportu. W trakcie transportu elementy balustrad należy zabezpieczyć przed deformacją.

4.3. Transport materiałów malarskich

Transport wyrobów lakierowych i rozcieńczalników winien odbywać się z zachowaniem obowiązujących przepisów przy przewozie materiałów niebezpiecznych określonych w normach przedmiotowych i wg. PN-89/C-81400.

5. WYKONANIE ROBÓT

5.1. Ogólne warunki wykonania robót.

Ogólne wymagania dotyczące wykonania robót podano w ST D-M.00.00.00- „Wymagania ogólne”, pkt. 5. Wykonawca przedstawia Inspektorowi Nadzoru do akceptacji projekt organizacji i harmonogram robót uwzględniające wszystkie warunki w jakich będą wykonywane roboty.

5.2. Zakres wykonywanych robót.

5.2.1. Montaż balustrad

Montaż balustrad polega na przystawianiu wykonanych elementów balustrad (pochwyty z przeciągami i słupkami wraz ze wspornikami) do górnych pólek dźwigarów, następnie spawamy ze sobą poszczególne segmenty balustrad

5.2.2. Przygotowanie powierzchni do malowania.

Powierzchnie przewidziane do malowania należy oczyścić z kurzu, pyłu, tłuszczów i smarów oraz wilgoci. W przypadku występowania na powierzchni stali olejów lub smarów należy je usunąć przy pomocy szmat (czyste, lniane) zwilżonych w rozpuszczalniku - benzynie oczyszczonej. Pył i kurz należy usunąć z oczyszczonych powierzchni bezpośrednio przed malowaniem przy pomocy szczotek z włosia lub przy pomocy przedmuchiwanie strumieniem suchego powietrza bądź przy pomocy odkurzaczy przemysłowych.

Oczyszczone powierzchnie należy pokryć farbą nie później niż 3 godz. po oczyszczeniu, a pomalowane powierzchnie muszą być chronione przed skutkami wykonywania prac przy usuwaniu starych powłok malarskich w sąsiednich sektorach.

5.3. Nanoszenie powłoki malarskiej.

5.3.1. Warunki prowadzenia prac malarskich.

Nanoszenie powłok malarskich należy wykonywać przy:
wilgotności względnej powietrza nie przekraczającej 85%
temperaturze powietrza powyżej +5°C,
ogrzaniu konstrukcji poniżej +40°C,
sila wiatru $\leq 4^\circ$ w skali Beauforta.

Wykonawstwo prac malarskich na wolnym powietrzu jest niedopuszczalne:

Należy przestrzegać warunku, by świeża powłoka malarska nie była narażona w czasie schnięcia na działanie kurzu i deszczu. Należy stosować specjalne osłony od strony jezdni, zapobiegające zachlapywaniu przez przejeżdżające pojazdy.

5.3.2. Przygotowanie materiałów malarskich i sprzętu.

Przed użyciem materiałów malarskich należy sprawdzić ich atesty. Inspektor Nadzoru może zlecić wykonanie badań kontrolnych, wybranych lub pełnych, przewidzianych w pkt. 2 zestawie wymagań dla danego materiału i wg metod przewidzianych w odpowiednich normach.

Pędzle muszą być czyste, umyte w rozpuszczalniku (rozcieńczalniku), wyżęte w lnianej szmacie i wysuszone.

5.4. Warunki dotyczące bezpieczeństwa i higieny pracy.

Przy pracach związanych z transportem, przechowywaniem i nakładaniem materiałów malarskich należy przestrzegać zasad higieny osobistej, a w szczególności nie przechowywać żywności i ubrań w pomieszczeniach roboczych i w pobliżu stanowisk pracy, nie spożywać posiłków w miejscach pracy.

6. KONTROLA JAKOŚCI ROBÓT

6.1. Ogólne warunki kontroli jakości robót.

Ogólne wymagania dotyczące kontroli jakości robót podano w ST D-M.00.00.00. „Wymagania ogólne”, pkt. 6.

6.2. Sprawdzenie jakości materiałów malarskich.

Ocena materiałów malarskich winna być oparta na atestach producenta.

6.3. Sprawdzenie przygotowania powierzchni do malowania.

Ocenę przygotowania powierzchni stali do malowania przeprowadza się w oparciu o ISO 8501-1. Polega ona na wizualnej ocenie stopnia czystości i chropowatości powierzchni stali oraz ocenie stanu powierzchni (suchość, brak zapyleń i zanieczyszczeń olejami i smarami, brak rdzy nalotowej).

Ocenę przeprowadza się bezpośrednio po przygotowaniu powierzchni, jednak nie później niż po 3 godzinach oraz dodatkowo bezpośrednio przed malowaniem.

6.4. Kontrola nakładania powłok malarskich.

Kontrola nakładania powłok malarskich winna przebiegać pod kątem poprawności użytego sprzętu i techniki nakładania materiału malarskiego oraz przestrzegania zaleceń dotyczących warunków pogodowych i zabezpieczenia świeżo wykonanej powłoki oraz przestrzegania czasu schnięcia i aklimatyzacji powłoki.

6.5. Sprawdzenie jakości wykonanej powłoki.

Ocenę dokonuje się pod kątem grubości, porowatości i przyczepności suchych i zaaklimatyzowanych (wysezonowanych) powłokach. Grubość powłoki winna być zgodna z projektowaną. Mierzy się ją przy pomocy metod nieniszczących, przy pomocy przyrządów magneto-indukcyjnych, zgodnie z PN-/C-S1515 lub innych zapewniających dokładność $\pm 10\%$. Pomiar należy wykonać w co najmniej 7 punktach konstrukcji, a za wynik ostateczny pomiaru należy przyjąć średnia arytmetyczna wyników uzyskanych z 5 pomiarów, po odrzuceniu 2 najwyższych z 7 pomiarów. Średnio ta nie może wynosić niż 90% grubości ustalonej dla danej powłoki. Oceny wyglądu dokonuje się nieuzbrojonym okiem przy świetle dziennym lub sztucznym o mocy 100 W z odległości 30 - 40 cm od powierzchni. Powierzchnia po zabezpieczeniu powinna mieć powłokę gładką bez pomarszczeń, zacieków i chropowatości. Powłoka nie może odstawać od podłoża i mieć wtrąceń ciał obcych.

Wyniki kontroli prowadzonych robót malarskich wpisuje się do dziennika budowy.

7. OBMIAR ROBÓT

Jednostka obmiaru jest 1mb wykonanej, zamontowanej balustrady wraz z zabezpieczeniem antykorozyjnym konstrukcji stalowej balustrady mostowej (wg KDM BAL1.) i malowaniem

8. ODBIÓR ROBÓT

Odbiór robót w zakresie potrażeń za wady będzie dokonywany zgodnie z Instrukcją DP-T14 jeśli potrażenia przewiduje umowa o dokonywaniu odbiorów robót drogowych i mostowych wraz z późniejszymi zmianami wydana przez GDDP w Warszawie.

Odbiór wykonania, montażu i zabezpieczenia antykorozyjnego dokonywany jest na zasadach odbioru ostatecznego robót. Na podstawie wyników i kontroli przeprowadzonych wg. pkt. 6 należy sporządzić protokół odbioru ostatecznego robót. Jeżeli wszystkie badania dały wyniki pozytywne, wykonane roboty należy uznać za zgodne z wymaganiami. Jeżeli choć jedno badanie dało wynik negatywny, wykonane roboty należy uznać za niezgodne z wymaganiami norm i kontraktu. W takiej sytuacji wykonawca obowiązany jest doprowadzić roboty do zgodności z normą, i przedstawić je do ponownego odbioru.

9. PODSTAWA PŁATNOŚCI

Cena jednostkowa uwzględnia:

- zapewnienie niezbędnych czynników produkcji,
- przygotowanie do pracy,
- wykonanie i montaż elementów balustrad,
- zamocowanie balustrady do płyty kapy chodnikowej,
- wykonanie i demontaż niezbędnych rusztowań i ich przekładanie,
- wykonanie powłoki antykorozyjnej,
- wykonanie powłoki malarskiej kolor do akceptacji przez Zamawiającego
- zabezpieczenie otoczenia przed szkodliwym, oddziaływaniem robót na środowisko, pieszych i przejeżdżające pojazdy;
- zabezpieczenie oczyszczonych powierzchni i zabezpieczenia antykorozyjnego przed skutkami opadów atmosferycznych, zanieczyszczeń oraz oddziaływania przejeżdżających pojazdów,
- zabezpieczenie odpowiednich warunków bezpieczeństwa i higieny pracy,
- uporządkowanie miejsca robót.

10. PRZEPISY ZWIĄZANE

PN-H-84020 Stal niestopowa konstrukcyjna ogólnego przeznaczenia. Gatunki

PN-H-93010 Stal. Kształtowniki walcowane na gorąco

PN-89/S-10050 Obiekty mostowe. Konstrukcje stalowe.

PN-80/C-81400 Wyroby lakierowe. Pakowanie, przechowywanie, transport.

PN-C-81515:1993 Wyroby lakierowe. Oznaczanie grubości powłok.

PN-83/C-81545 Wyroby lakierowe. Pomiar grubości mokrych powłok

PN-H-04623:1986 Ochrona przed korozją. Pomiar grubości powłok metalowych metodami nieniszczącymi

PN-71/H-04651 Ochrona przed korozją. Klasyfikacja i określenie agresywności korozyjnej środowiska

PN-71/H-97053 Malowanie konstrukcji stalowych. Ogólne wytyczne.

PN-ISO 8501-1 Przygotowanie podłoża stalowych przed nakładaniem farb i podobnych produktów. Wzrokowa ocena czystości powierzchni.

Zalecenia dotyczące wykonywania i odbioru antykorozyjnych zabezpieczeń konstrukcji stalowych drogowych obiektów mostowych – załącznik do Zarządzenia Nr 12 Generalnego Dyrektora Dróg publicznych z dnia 8 grudnia 1998 r.

Dz.U. Nr 63 poz.735 Rozporządzenie Ministra Transportu i Gospodarki Morskiej z dnia 30 maja 2000r w sprawie warunków technicznych, jakim powinny odpowiadać drogowe obiekty inżynierskie i ich usytuowanie

„Katalog detali mostowych” – opracowany przez Biurze Projektowo-Badawczym Dróg i Mostów, „Transprojekt –Warszawa” Sp.z o.o, wyd.2002r.

M.20.01.04. RURY OSŁONOWE PCV Ø110 W KAPACH

1. WSTĘP

1.1. Przedmiot SST

Przedmiotem niniejszej Specyfikacji technicznej są wymagania dotyczące montażu rur osłonowych dla przeprowadzenia urządzeń obcych w chodnikach w ramach zadania: **PRZEBUDOWA DROGI POWIATOWEJ NR 1139G W M. DAMNO WRAZ Z PRZEBUDOWĄ MOSTU JNI 06240063.**

1.2. Zakres stosowania SST

Specyfikacja techniczna jest stosowana jako część technologiczna Dokumentacji Projektowej.

1.3. Zakres robót objętych SST

Ustalenia zawarte w niniejszej specyfikacji dotyczą prowadzenia robót montażowych rur osłonowych dla przeprowadzenia urządzeń obcych z PCV.

1.4. Ogólne wymagania dotyczące robót

Wykonawca robót jest odpowiedzialny za jakość ich wykonania oraz za zgodność z Dokumentacją Projektową SST i poleceniami Inspektora nadzoru.

2. MATERIAŁY

Materiałami stosowanymi przy wykonywaniu według zasad niniejszych SST są rury PCV Ø100. Materiał musi posiadać certyfikat zgodności z PN lub posiadać aprobatę techniczną IBDiM oraz uzyskać akceptację Inspektora nadzoru

3. SPRZĘT

Zgodnie z potrzebami wykonawcy.

4. TRANSPORT

Materiały mogą być przewożone dowolnymi środkami transportu. Należy je ustawiać równomiernie na całej powierzchni ładunkowej, obok siebie i zabezpieczyć przed możliwością przesuwania się oraz uszkodzeniem podczas transportu.

5. WYKONANIE ROBÓT

5.1. Ogólne warunki wykonania robót

Ogólne warunki wykonania robót wg SST D.M.00.00.00.

5.2. Zakres wykonywanych robót.

5.2.1. Rury PCV na obiekcie należy ułożyć w trakcie montażu zbrojenia. Rury należy zamocować do zbrojenia lub deskowania w taki sposób aby podczas betonowania elementów nie przesuwały się.

5.2.2. Przed rozpoczęciem betonowania elementów należy rury zabezpieczyć przed przedostaniem się do środka mieszanki betonowej.

6. KONTROLA JAKOŚCI ROBÓT

6.1. Kontrola montażu rur osłonowych polega na:

- sprawdzeniu geodezyjnym rzędnych przebiegu rur,
- sprawdzeniu poprawności zamocowania rur,
- sprawdzeniu ciągłości rur,
- sprawdzeniu poprawności połączeń poszczególnych odcinków rur.

6.2. Materiały przeznaczone do wbudowania.

Materiały przeznaczone do wbudowania pomimo posiadania Aprobata technicznych stosowania w budownictwie mostowym, każdorazowo przed wbudowaniem muszą uzyskać akceptację Inspektora nadzoru. Akceptacja partii materiałów przeznaczonych do wbudowania polega na wizualnej ocenie stanu materiałów dokonanej przez Inspektora nadzoru oraz udokumentowaniu jej wpisem do dziennika budowy.

7. OBMIAR ROBÓT

Jednostka obmiaru dla rur jest 1 mb. Do płatności przyjmuje się ilość metrów wykonanych i zmontowanych rur osłonowych.

8. ODBIÓR ROBÓT

Na podstawie wyników odbiorów według p. 6. należy sporządzić protokoły odbioru robót końcowych. Jeżeli wszystkie odbiory dały wyniki dodatnie, wykonanie montażu rur osłonowych należy uznać za zgodne ze SST.

Jeśli choć jedno badanie dało wynik ujemny, wykonane roboty należy uznać za niezgodne z wymaganiami kontraktu. W takiej sytuacji wykonawca zobowiązany jest doprowadzić roboty do zgodności ze SST i przedstawić je do ponownego odbioru.

9. PODSTAWA PŁATNOŚCI

Płatność za 1 mb ułożonej rury należy przyjmować zgodnie z obmiarem.

Cena jednostkowa obejmuje:

- prace pomiarowe i przygotowawcze,
- zakup i transport niezbędnych materiałów do wykonania robót,
- montaż rur z ich stabilizacją przed betonowaniem,
- zaślepienie rur przed betonowaniem w celu zabezpieczenia przed przedostaniem się do środka mieszanki betonowej,
- sprawdzenie drożności rur po betonowaniu,
- usunięcie zbędnych materiałów poza pas drogowy,
- przeprowadzenie niezbędnych badań laboratoryjnych i pomiarów wymaganych w specyfikacji technicznej.

M.20.01.06. UMOCNIE NIE SKARP MATERACAMI GABIONOWYMI NA GEOWŁÓKNINIE

1. WSTĘP

1.1. Przedmiot specyfikacji

Przedmiotem niniejszej Specyfikacji Technicznej są wymagania dotyczące wykonania i odbioru robót związanych z wykonaniem umocnienia skarp materacami gabionowymi gr. 30 cm na geowłókninie w ramach zadania: **PRZEBUDOWA DROGI POWIATOWEJ NR 1139G W M. DAMNO WRAZ Z PRZEBUDOWĄ MOSTU JNI 06240063.**

1.2. Zakres stosowania SST

Specyfikacja Techniczna jest stosowana jako dokument przetargowy i kontraktowy przy zleceniu i realizacji robót wymienionych w punkcie 1.1.

1.3. Zakres robót objętych SST

Ustalenia zawarte w niniejszej Specyfikacji dotyczą zasad prowadzenia robót, związanych z wykonaniem umocnienia skarp materacami gabionowymi, obejmujących:

- wyrównanie i zagęszczenie podłoża gruntowego,
- ułożenie podsypki cem-piaskowej gr. 5-10 cm,
- montaż materacy gabionowych na geowłókninie, grubości 30 cm
- wbudowanie materaców w docelowe miejsce przeznaczenia,
- wypełnionych materiałem kamiennym ze skał twardych, nie zwietrzałych o średnicy co najmniej równej najmniejszemu wymiarowi oczka siatki i maksymalnym wymiarze ok. 200 mm,
- montaż pokryw materacy oraz połączenie konstrukcji w sposób zgodny z wymogami producenta.
- Wykonanie palisady z kołków średnicy 15 cm i długości 1,5 m

2. MATERIAŁY

Do wykonania robót w tej technologii należy zastosować następujące materiały:

- materace gabionowe,
- drut łączący,
- zszywki,
- kamień wypełniający,
- kołki średnicy 15 cm i długości 1,5 m
- geowłóknina.

2.1. Materac gabionowy.

Do budowy umocnienia brzegów rzeki należy użyć materacy gabionowych, wykonanych z siatki stalowej plecionej o oczkach o maksymalnej długości boku 8cm. Materace powinny być łączone stalowym drutem wiązałkowym, lub zszywkami ze stali nierdzewnej. Dla zastosowanego wyrobu należy przedstawić Deklarację Zgodności z odpowiednią Aprobata Techniczną.

Wymiary materaca: należy długość i szerokość w modułach co 1 m dostosować do zakresu wg Dokumentacji Projektowej grubość materaców 300mm;

Wymiary oczka siatki: kwadratowe max. długość boku oczka 80mm

Grubość drutu: min \varnothing 2,70mm

Powłoki antykorozyjne: ocynk min 240g/m²

2.2. Materiał łączący

Materace i kosze powinny być łączone drutem o tym samym zabezpieczeniu antykorozyjnym jak drut, z którego wykonana jest siatka koszy i materacy, lub zszywkami o wytrzymałości 170 MP

2.3. Kamień wypełniający.

Do wypełnienia materacy i koszy należy użyć materiału kamiennego ze skał twardych, nie zwietrzałych o średnicy co najmniej równej najmniejszemu wymiarowi oczka siatki i maksymalnym wymiarze ok. 200 mm,

W celu dokładnego wypełnienia kosza należy używać kamieni o kształcie regularnym zbliżonym do prostopadłościanu. Kamienie należy układać zwracając uwagę aby w koszu nie powstawały wolne przestrzenie. Dla zachowania odpowiedniej elastyczności materaca, należy układać co najmniej dwa kamienie na grubości materaca.

2.4. Geowłóknina

Na styku materacy z gruntem należy ułożyć geowłókninę techniczną z polipropylenu o następujących parametrach:

- wodoprzepuszczalność (przy obciążeniu 2 kPa) min. $2,0 \times 10^{-3}$ m/s
- gramatura (w przypadku geowłókniny igłowanej) min. 200 g/m²
- wytrzymałość na rozciąganie min. 12,0 kN/m
- wytrzymałość na przebicie (CBR) min. 2,0 kN
- materiał powinien być odporny na działanie wszystkich naturalnie występujących w gruncie i wodzie związków alkalicznych, kwasów, oraz oleju i benzyny

3. SPRZĘT

3.1. Ogólne warunki stosowania sprzętu.

Ogólne wymagania dotyczące sprzętu podano w D-M.00.00.00 „Wymagania ogólne” punkt 3.

3.2. Sprzęt do wykonania robót.

Do dowożenia kamienia z placu składowego do miejsca wbudowania można stosować ładowarki lub koparki chwytakowe. Kamienie w materacach gabionowych oraz koszach gabionowych zaleca się układać ręcznie. Przy składaniu materacy gabionowych niezbędne są narzędzia ręczne pozwalające na docinanie i doginanie drutu, np. obcęgi, kombinerki itp. Montaż i łączenie materaców gabionowych wykonuje się ręcznie przy użyciu szczypiec, obcęarów, dźwigni (łomu) do zamykania wieka, lub w sposób zmechanizowany przy użyciu specjalnej zszywarki - ręcznej lub pneumatycznej, zaciskającej prefabrykowane zszywki. Podczas wykonywania wszystkich prac należy zadbać o zabezpieczenie ciała przed uszkodzeniem. Pracownicy podczas montażu muszą przestrzegać przepisów BHP oraz stosować sprzęt ochronny w postaci okularów, rękawic ochronnych i kasków. Sprzęt i sposób wykonania robót powinien być zaakceptowany przez Inspektora nadzoru.

4. TRANSPORT

4.1. Ogólne wymagania dotyczące transportu.

Ogólne wymagania dotyczące transportu podano w D-M.00.00.00 „Wymagania ogólne” punkt 4.

4.2. Transport materiałów..

4.2.1. Materace gabionowe.

Materace gabionowe należy transportować jako fabrycznie złożone w palety. Drut do łączenia koszy transportowany jest w zwojach. Powyższe elementy mogą być przewożone dowolnymi środkami transportu pod warunkiem zabezpieczenia przed uszkodzeniami. W szczególności należy dbać o nie uszkodzenie powłok antykorozyjnych chroniących drut przed korozją.

4.2.2. Materiał do wypełnienia materaców oraz koszy gabionowych.

Materiał kamienny, z którego wykonywane będzie wypełnienie materacy i koszy gabionowych, można przewozić w dowolny sposób, zapewniający brak uszkodzeń materiału (np. kruszenia kamieni).

5. WYKONANIE ROBÓT

5.1. Ogólne warunki wykonania robót.

Ogólne zasady wykonania robót podano w D-M.00.00.00 „Wymagania ogólne” punkt 5.

5.2. Prace wstępne.

Przed przystąpieniem do właściwych robót wykonawca ma obowiązek sprawdzić zgodność rzeczywistej ilości robót objętych przedmiotową specyfikacją, z danymi zawartymi w Dokumentacji Projektowej. Wszelkie odstępstwa od Dokumentacji winny być odnotowane w Dzienniku Budowy wpisem potwierdzonym przez Inspektora nadzoru, co będzie stanowić podstawę do korekty ilości robót w Księdze Obmiaru. Powierzchnia wykopów oraz ukształtowanej skarpy powinna być zniwelowana a wymiary wykopów powinny być zgodne z wymogami zawartymi w dokumentacji technicznej.

5.3. Montaż i wbudowanie materaców oraz koszy gabionowych.

Montaż materaców należy przeprowadzić wg następującego schematu:

- Przygotować podłoże poprzez ułożenie podsypki cem-piaskowej i geowłókniny,
- rozłożyć i rozciągnąć każdy materac na twardej, płaskiej powierzchni,
- podnieść do pionu ściany oraz przegrody wewnętrzne materaca tak, aby uzyskać regularny prostopadłościan,

- połączyć wzdłuż wszystkich stykających się krawędzi, zszywając je ciągłym drutem wiązałkowym (zaciągając naprzemiennie podwójne i pojedyncze pętle w każdym oczku siatki), lub zszywkami w ilości podanej przez producenta,
- gotowy element ułożyć w miejscu wbudowania na odpowiednio przygotowanym podłożu i połączyć z sąsiednimi elementami, zszywając wszystkie stykające się krawędzie,
- połączyć drutem wiązałkowym wszystkie sąsiadujące ze sobą materace lub kosze gabionowe przed ich wypełnieniem gdyż później nie będzie to już możliwe.
- materace wypełnić dokładnie kamieniami tak, aby nie pozostały pustki i aby na jego grubości ułożone były min. 2 kamienie. Wszystkie kamienie wypełniające powinny być ciasno upakowane, aby zminimalizować wolne przestrzenie, kamienie bezwzględnie powinny być układane ręcznie. Wypełnianie materaców i koszy leżących na skarpie powinno się zacząć od wypełnienia komór leżących najniżej przy podnóżu skarpy a następnie stopniowo wypełniać elementy idąc w górę skarpy.
- przyłożyć wieko i przyszyć je do górnych krawędzi wszystkich ścianek pionowych i przegród wewnętrznych z którymi wieko się styka; mocowanie wieka należy wykonać drutem wiązałkowym lub zszywkami w sposób podany wcześniej. Szczegóły montażu należy wykonać zgodnie z instrukcją producenta, oraz wskazaniem Inspektora nadzoru.

6. KONTROLA JAKOŚCI ROBÓT

6.1. Ogólne zasady kontroli jakości robót

Ogólne zasady kontroli jakości robót podano w D-M.00.00.00 „Wymagania ogólne” punkt 6.

6.2. Kontrola jakości robót.

Kontrola polega na sprawdzeniu:

- rzędnych terenu pod materacami przed ich ułożeniem,
- ułożenia materiałów (materace, kamień),
- montażu i wbudowania materaców gabionowych, a w szczególności: poprawności łączenia wszystkich krawędzi,
- geometrii konstrukcji (pochylenia, rzędna),
- dokładności wypełnienia kamieniem (zgodnie z wymogami odpowiedniej Aprobata Technicznej)

7. OBMIAR ROBÓT

7.1. Ogólne zasady obmiaru robót.

Ogólne zasady obmiaru robót podano w D-M.00.00.00 „Wymagania ogólne” punkt 7.

7.2. Jednostka obmiarowa.

Jednostką obmiarową jest 1 m² materaca gabionowego gr. 30 cm na geowłókninie, oraz 1 mb wykonanej palisady zgodnie z Dokumentacją Projektową, SST i zaleceniami Inspektora nadzoru.

8. ODBIÓR ROBÓT

Ogólne zasady Odbioru Robót podano w ST D-M-00.00.00 "Wymagania Ogólne" pkt. 8. Procedura odbioru inicjowana na pisemny wniosek Wykonawcy powinna być zgodna z zasadami podanymi w SST. Wykonane roboty są zatwierdzane przez Inspektora nadzoru na podstawie oceny wizualnej, pomiarów geodezyjnych i ewentualnie innych szczegółowych zaleceń Inspektora nadzoru.

9. PODSTAWA PŁATNOŚCI

Ogólne ustalenia dotyczące podstawy płatności podano w ST D-M-00.00.00 "Wymagania Ogólne" pkt. 9.

Cena jednostkowa wykonanego umocnienia skarpy :

- koszt materaca gabionowego, geowłókniny i podsypki oraz palisady z transportem,
- koszt kamienia potrzebnego do wypełnienia materaca gabionowego z transportem,
- roboty ziemne
- ułożenie podsypki i geowłókniny,
- ułożenie materacy gabionowych,
- wypełnienie materacy i koszy gabionowych materiałem kamiennym,
- wykonanie palisady z kołków
- uporządkowanie terenu,
- przeprowadzenie badań i pomiarów wymaganych w niniejszej specyfikacji technicznej.

10. PRZEPISY ZWIĄZANE 1. Materiały informacyjne producentów gabionów i geowłókniny.

M.20.01.08. UMOCNIE NIE SKARP PŁYTAMI AŻUROWYMI

1. WSTĘP

1.1. Przedmiot specyfikacji

Przedmiotem niniejszej Specyfikacji Technicznej są wymagania dotyczące wykonania i odbioru robót związanych z wykonaniem umocnienia skarp i dna cieku płytami ażurowymi na geowłókninie w ramach zadania: **PRZEBUDOWA DROGI POWIATOWEJ NR 1139G W M. DAMNO WRAZ Z PRZEBUDOWĄ MOSTU JNI 06240063.**

1.2. Zakres stosowania SST.

Specyfikacja techniczna jest stosowana jako dokument przetargowy i kontraktowy przy zleceniu i realizacji Robót wymienionych w punkcie 1.1.

1.3. Zakres robót objętych SST

Ustalenia zawarte w niniejszej specyfikacji dotyczą zasad prowadzenia robót związanych z wykonaniem mocnienia skarp płytami i obejmują:

- umocnienie skarp płytami ażurowymi wraz z oporem z krawężnika betonowego 30x15 z oporem z betonu B15

1.4. Określenia podstawowe

Określenia podane w niniejszej SST są zgodne z obowiązującymi odpowiednimi normami .

1.5. Ogólne wymagania dotyczące robót

Wykonawca jest odpowiedzialny za jakość stosowanych materiałów i wykonywanych robót oraz za ich zgodność z dokumentacją projektową, specyfikacją techniczną oraz zaleceniami Inspektora nadzoru.

Roboty powinny być wykonane zgodnie z projektem i SST.

2. MATERIAŁY

Materiałami stosowanymi przy wykonywaniu robót według zasad niniejszej specyfikacji są:

- podsypka piaskowa,
- płyty betonowe ażurowe,
- geowłóknina,
- kołki drewniane średnicy 3-5cm długości 50cm,
- krawężnik betonowy 30x15
- beton B15

Materiały przeznaczone do wbudowania muszą posiadać certyfikat zgodności z PN oraz uzyskać akceptację Inspektora nadzoru.

3. SPRZĘT

Roboty mogą być wykonane ręcznie lub przy użyciu dowolnego typu sprzętu mechanicznego zaakceptowanego przez Inspektora nadzoru.

4. TRANSPORT

Materiały mogą być przewożone dowolnymi środkami transportu przydatnymi dla danego asortymentu pod względem możliwości ułożenia i umocowania ładunku oraz bezpieczeństwa po uzyskaniu akceptacji Inspektora nadzoru.

5. WYKONANIE ROBÓT

5.1. Przygotowanie podłoża.

Powierzchnie przeznaczone do umocnienia należy oczyścić z zanieczyszczeń, wyrównać i splantować, następnie wykonać podsypkę piaskową zagęszczoną do wskaźnika zagęszczenia wg Proctora co najmniej 1,00. Na tak przygotowanym podłożu należy rozkładać geowłókninę z zakładami min. 30 cm

5.2. Układanie płyt

Płyty należy układać na geowłókninie w zakresie zgodnym z Dokumentacją Projektową, każdą płytę należy zakotwić za pomocą kołków drewnianych Ø3-5cm w ilości 4 szt. na płytę.

6. KONTROLA JAKOŚCI ROBÓT

6.1. Ogólne zasady kontroli jakości robót

Ogólne zasady kontroli jakości robót podano w SST D.M.00.00.00 „Wymagania ogólne” .

6.2 Kontrola jakości ułożenia płyt.

Kontroli jakości robót podlega jakość użytych materiałów zgodnie z wymaganiami niniejszej SST. Kontroli podlega zgodność wykonania robót z Dokumentacją Projektową i SST. Kontrola jakości polega na dokonaniu pomiarów sprawdzających oraz wizualnej ocenie robót dokonanej przez Inspektora nadzoru oraz na geodezyjnym sprawdzeniu zgodności wykonanych robót z Dokumentacją Projektową (pochylenie skarp).

Przy kontroli sprawdza się:

- Powierzchnie stożków: należy sprawdzić w losowo wybranych miejscach – przeswita pomiędzy skarpą a szablonem nie może przekraczać 3 cm.

7. OBMIAR ROBÓT

Jednostką obmiaru jest m² wykonanego umocnienia.

8. ODBIÓR ROBÓT

Odbiór robót zanikających i ulegających zakryciu oraz odbiory częściowe i ostateczne przeprowadzać według zasad określonych w SST D.M.00.00.00.

9. PODSTAWA PŁATNOŚCI

Cena wykonania robót obejmuje:

- prace pomiarowe i przygotowawcze,
- pozyskanie, transport i składowanie materiałów przewidzianych do wykonania robót,
- wykonanie umocnienia stożków płytami betonowymi ażurowymi,
- uporządkowanie miejsca wykonywania robót,
- przeprowadzenie niezbędnych badań laboratoryjnych i pomiarów wymaganych w SST.

10. PRZEPISY ZWIĄZANE

PN-S-02204 Drogi samochodowe. Odwodnienie dróg.

M.20.01.09. SCHODY SKARPOWE

1. WSTĘP

1.1. Przedmiot SST

Przedmiotem niniejszej Specyfikacji Technicznej są wymagania dotyczące wykonania i odbioru robót związanych z wykonaniem prefabrykowanych schodów skarpowych w ramach zadania: **PRZEBUDOWA DROGI POWIATOWEJ NR 1139G W M. DAMNO WRAZ Z PRZEBUDOWĄ MOSTU JNI 06240063.**

1.2. Zakres stosowania ST

Specyfikacja techniczna jest stosowana jako dokument przetargowy i kontraktowy przy zlecaniu i realizacji Robót wymienionych w punkcie 1.1.

1.3. Zakres Robót objętych ST

Ustalenia zawarte w niniejszej Specyfikacji dotyczą zasad prowadzenia robót związanych z:

- wykonaniem i ułożeniem na skarpie prefabrykowanych schodów skarpowych wraz z balustradą.

1.4. Określenia podstawowe

1.4.1. Schody skarpowe - prefabrykowane schody ułożone na skarpie służące dla celów konserwacyjnych obiektu mostowego.

1.5. Ogólne wymagania dotyczące Robót

Zaprojektowano schody jako prefabrykowane - jednak można je wykonać "na mokro" - w zależności od możliwości wykonawcy. Zmianę tę należy uzgodnić z Inspektorem nadzoru.

Wykonawca jest odpowiedzialny za jakość stosowanych materiałów i wykonywanych robót oraz za ich zgodność z Dokumentacją Projektową, Specyfikacją Techniczną oraz zaleceniami Inspektora nadzoru.

2. MATERIAŁY

Schody skarpowe wykonuje się z prefabrykatów betonowych lub żelbetowych.

Przy wykonaniu schodów skarpowych oprócz prefabrykatów stosuje się następujące materiały:

- żwir lub pospółka na wykonanie podsypki pod stopnie prefabrykowane,
- mieszanka betonowa B30 do wykonania najniższego stopnia monolitycznego odpowiadająca wymaganiom rozdziału M 13.01.00,
- rury stalowe do wykonania poręczy oraz ich zabezpieczenie antykorozyjne,
- darń do umocnienia skarpy przy samych schodach w przypadku wykonania schodów na skarpie nie umocnionej prefabrykatami betonowymi.

3. SPRZĘT

Sprzęt używany do wykonania podsypki i układania stopni musi być zaakceptowany przez Inspektora nadzoru.

4. TRANSPORT

Załadunek, transport, rozładunek i składowanie materiałów i prefabrykatów do wykonania schodów powinny odbywać się tak aby zachować ich dobry stan techniczny.

5. WYKONANIE ROBÓT

Wykonanie robót przy układaniu schodów skarpowych powinno przebiegać w następujący sposób:

- w istniejącej skarpie nasypu (bez umocnienia prefabrykatami) należy wykonać koryto o odpowiedniej głębokości i szerokości nieznacznie większej od stopnia prefabrykowanego. Przy właściwym zagęszczeniu nasypu nie powinno być problemów z utrzymaniem pionowych ścianek bocznych koryta,
- wykonać i zagęścić podsypkę pod stopniem wykonywanym na mokro,
- wykonać pierwszy stopień - częściowo w deskowaniu,
- sukcesywnie układać warstwy podsypki i kolejne stopnie prefabrykowane,
- zasypać wszystkie szczeliny,
- umocnić skarpy przy samych schodach za kostki kamiennej,
- wykonać i osadzić poręcze stalowe (zabezpieczone antykorozyjnie farbami epoksydowo poliuretanowymi o grubości 260 (200+60) µm. Kolor dla warstwy nawierzchniowej uzgodnić z Zamawiającym.

6. KONTROLA JAKOŚCI ROBÓT

Oдноśnie betonowania elementów i prefabrykatów obowiązuje kontrola jak w punkcie M 13.01.00. Kontrolę odноśnie zagęszczenia podsypki należy prowadzić zgodnie z PN-B-06050. W czasie wykonywania schodów należy kontrolować położenie prefabrykatów tak aby schody zachowały projektowany spadek i prostoliniowość biegu.

7. OBMIAR ROBÓT

Jednostką obmiaru jest 1m schodów prefabrykowanych o określonej szerokości i konstrukcji zgodnej z Dokumentacją Projektową.

8. ODBIÓR ROBÓT

Ogólne zasady odbioru Robót podano w SST D.M.00.00.00 „Wymagania ogólne” pkt. 8.

8.1. Zasady ogólne odbioru Robót

Roboty objęte niniejszą SST podlegają dwóm etapom odbioru robót dokonany przez Inspektora nadzoru:

- odbiorowi robót zanikających i ulegających zakryciu,
- odbiorowi ostatecznemu.

Roboty powinny być wykonane zgodnie z Dokumentacją Projektową, Specyfikacją Techniczną oraz pisemnymi decyzjami Inspektora nadzoru.

8.2. Odbiór Robót zanikających lub ulegających zakryciu

8.2.1. Dokumenty i dane

Podstawą dokonania oceny ilości robót ulegających zakryciu są następujące dokumenty:

- dokumentacja projektowa z naniesionymi na niej zmianami dokonywanymi w trakcie budowy,
- dziennik budowy,
- uzasadnienia dokonywania zmian,
- dokumenty dotyczące jakości wbudowanych materiałów.

8.2.2. Zakres

Odbiór robót zanikających i ulegających zakryciu obejmuje sprawdzenie zastosowanych czynników produkcji i wykonania poszczególnych elementów podanych w poszczególnych punktach niniejszego rozdziału.

Na podstawie wyników wg punktu 6 badań należy sporządzić protokoły odbioru.

Jeżeli wszystkie badania dały wyniki dodatnie, wykonane roboty należy uznać za zgodne z wymaganiami przedmiotowych norm i SST. Jeżeli choć jedno badanie dało wynik ujemny, wykonane roboty należy uznać za niezgodne z wymaganiami norm i kontraktu. W takiej sytuacji Wykonawca obowiązany jest doprowadzić roboty do zgodności z normą i przedstawić je do ponownego odbioru.

8.3 Odbiór ostateczny

Wg D.M.00.00.00.

9. PODSTAWA PŁATNOŚCI

Płatność uwzględnia zapewnienie niezbędnych czynników produkcji, w tym:

- zakup i dostarczenie potrzebnych materiałów i urządzeń,
- zakup lub wykonanie we własnym zakresie prefabrykatów,
- zakup i wykonanie wraz z zabezpieczeniem antykorozyjnym poręczy na schodach,
- ułożenie schodów i wykonanie umocnienia skarpy w sąsiedztwie i u podnóża schodów.

Cena obejmuje także uporządkowanie terenu i usunięcie używanego sprzętu.

10. PRZEPISY ZWIĄZANE

PN-B-06050. Roboty ziemne budowlane. Wymagania w zakresie wykonywania i badania przy odbiorze.

PN-S-02205 Drogi samochodowe. Roboty ziemne. Wymagania i badania.

Wg punktu M 13.01.00.

M.20.01.18. ROBOTY POMIAROWE I GEODEZYJNE

1. WSTĘP

1.1. Przedmiot SST

Przedmiotem niniejszej Szczegółowej Specyfikacji Technicznej są wymagania dotyczące wykonania i odbioru robót związanych z tyczeniem obiektu oraz założeniem punktów pomiarowo – kontrolnych dla zadania: **PRZEBUDOWA DROGI POWIATOWEJ NR 1139G W M. DAMNO WRAZ Z PRZEBUDOWĄ MOSTU JNI 06240063.**

1.2. Zakres stosowania SST

Szczegółowa Specyfikacja Techniczna jest stosowana jako dokument przetargowy i kontraktowy przy zlecaniu i realizacji robót wymienionych w punkcie 1.1.

1.3. Zakres robót objętych SST

Ustalenia zawarte w niniejszej specyfikacji dotyczą wykonania:

- geodezyjnego tyczenia obiektu,
- osadzenia znaków wysokościowych w konstrukcji obiektu 14,
- wykonania znaków wysokościowych w gruncie szt. 2
- geodezyjną inwentaryzację powykonawczą robót i sieci uzbrojenia terenu,

1.4. Określenia podstawowe

Określenia podane w niniejszej Specyfikacji są zgodne z obowiązującymi polskimi normami i określeniami podanymi w Specyfikacji D-M.00.00.00.

1.5. Ogólne wymagania dotyczące robót

Wykonawca jest odpowiedzialny za jakość stosowanych materiałów, zgodną ze Szczegółową Specyfikacją Techniczną oraz zaleceniami Inspektora nadzoru.

Przy wykonywaniu zakładania punktów pomiarowo kontrolnych należy przestrzegać Dz. U. 63 „Rozporządzenie Ministra Transportu i Gospodarki Morskiej z dnia 30.05.2000r. w sprawie warunków technicznych, jakim powinny odpowiadać drogowe obiekty inżynierskie i ich usytuowanie”.

Ogólne wymagania podano w SST D.M.00.00.00. Roboty powinny być wykonane zgodnie z Dokumentacją Projektową i SST.

2. MATERIAŁY

Materiałami stosowanymi do zakładania punktów pomiarowo kontrolnych według zasad niniejszej SST są:

- repery stalowe wbetonowane w podpory i płytę,
 - świadki,
 - materiały do wykonania stałego znaku w gruncie,
- bądź inne materiały akceptowane przez Inspektora Nadzoru.

3. SPRZĘT

Do wyznaczania punktów pomiarowo kontrolnych należy stosować sprzęt:

- teodolity,
- niwelatory,
- tyczki,
- łąty,
- taśmy stalowe, szpilki,
- wiertarki,
- mieszarki,
- drobny sprzęt ręczny.

lub inny sprzęt akceptowany przez Inspektora Nadzoru.

4. TRANSPORT

Ogólne wymagania dotyczące transportu podano w Specyfikacji D.M.00.00.00.

Materiały mogą być przewożone dowolnymi środkami transportu. Należy je ustawiać równomiernie na całej powierzchni ładunkowej, obok siebie i zabezpieczać przed możliwością przesuwania się podczas transportu.

5. WYKONANIE ROBÓT

Ogólne zasady wykonania robót podano w SST D.M.00.00.00.

Prace pomiarowe powinny być wykonane przez uprawnionego geodetę, zgodnie z obowiązującymi instrukcjami Głównego Urzędu Geodezji i Kartografii (GUGiK). Prace należy poprzedzić uzgodnieniami z GUGiK.

Należy wykonać i osadzić repery geodezyjne wg Dz. U. 63 „Rozporządzenie Ministra Transportu i Gospodarki Morskiej z dnia 30.05.2000r.

Usytuowanie reperów uzgodnić należy z Inspektorem Nadzoru. Ponadto Wykonawca umieści w pobliżu obiektu dwa stałe znaki wysokościowe (po 1 z każdej strony obiektu) dowiązane do niwelacji państwowej. Czynności te wykona geodeta uprawniony na zlecenie Wykonawcy.

Prace pomiarowe powinny być wykonane przez osoby posiadające odpowiednie kwalifikacje i uprawnienia.

W konstrukcji obiektu należy osadzić 14 szt. reperów stalowych. Repery te powinny być powiązane z 2 stałymi znakami wysokościowymi (opisanymi powyżej), wykonanymi z trwałego materiału i posadowionymi na gruncie rodzimym poniżej poziomu przemarzania, poza korpusem drogi w niewielkiej odległości od obiektu.

Po zakończeniu robót repery należy uwzględnić w geodezyjnej dokumentacji powykonawczej opisując ich współrzędne i rzędne w układzie państwowym.

Punkty wysokościowe należy wyznaczyć z dokładnością do 0,1 cm.

Sposób wykonania stałego znaku wysokościowego :

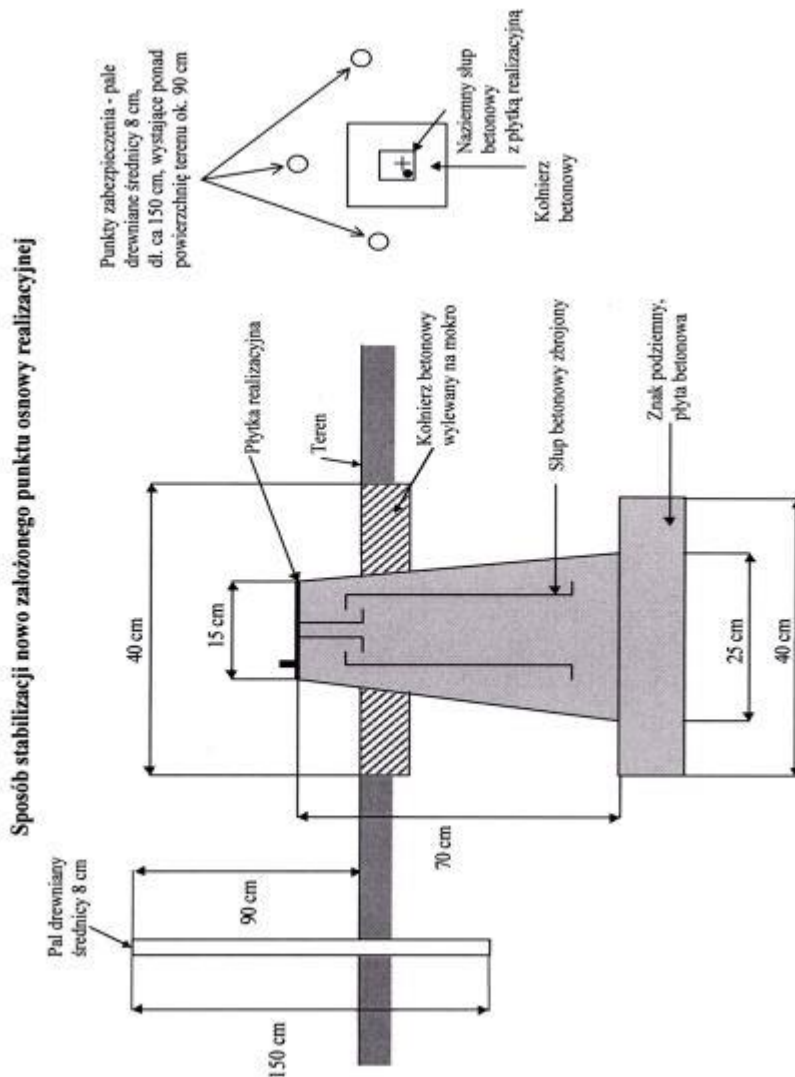

6. KONTROLA JAKOŚCI ROBÓT

Kontrolę jakości prac pomiarowych związanych z odtworzeniem (wyznaczeniem) trasy i punktów wysokościowych należy prowadzić wg ogólnych zasad określonych w instrukcjach i wytycznych GUGiK.

7. OBMIAR ROBÓT

Jednostka obmiaru jest zgodna z przedmiarem robót i obejmuje wszystkie roboty opisane w niniejszej SST.

8. ODBIÓR ROBÓT

Ogólne zasady odbioru Robót podano w SST D.M.00.00.00.

8.1. Zasady ogólne odbioru Robót

Roboty objęte niniejszymi SST podlegają dwóm etapom odbioru robót dokonanych przez Inspektora Nadzoru:

- odbiorowi robót zanikających i ulegających zakryciu,
- odbiorowi ostatecznemu.

Roboty powinny być wykonane zgodnie z Dokumentacją Projektową, SST oraz pisemnymi decyzjami Inspektora Nadzoru.

8.2. Odbiór Robót zanikających lub ulegających zakryciu

8.2.1. Dokumenty i dane

Podstawą dokonania oceny ilości robót ulegających zakryciu są następujące dokumenty:

- Dokumentacja Projektowa z naniesionymi na niej zmianami dokonywanymi w trakcie budowy,
- dziennik budowy,
- uzasadnienia dokonywania zmian,
- dokumenty dotyczące jakości wbudowanych materiałów.

8.2.2. Zakres

Odbiór robót zanikających i ulegających zakryciu obejmuje sprawdzenie zastosowanych czynników produkcji i wykonania poszczególnych elementów podanych w poszczególnych punktach niniejszego rozdziału.

Na podstawie wyników wg punktu 6 badań należy sporządzić protokoły odbioru.

Jeżeli wszystkie badania dały wyniki dodatnie, wykonane roboty należy uznać za zgodne z wymaganiami przedmiotowych norm i SST. Jeżeli choć jedno badanie dało wynik ujemny, wykonane roboty należy uznać za niezgodne z wymaganiami norm i kontraktu. W takiej sytuacji Wykonawca obowiązany jest doprowadzić roboty do zgodności z normą i przedstawić je do ponownego odbioru.

8.3 Odbiór ostateczny

Wg D.M.00.00.00.

9. PODSTAWA PŁATNOŚCI

Cena wykonania 1 szt. repera mocowanego w konstrukcji i 1 szt. stałego znaku wysokościowego obejmuje:

Wszelkie roboty w zakresie znaków wysokościowych w konstrukcji obiektu obejmuje m.in.:

- zapewnienie niezbędnych czynników produkcji,
- prace przygotowawcze i pomiarowe,
- zakup i trwałe osadzenie znaków wysokościowych w konstrukcji,
- wniesienie znaków do geodezyjnej dokumentacji powykonawczej,
- uporządkowanie terenu robót.
- wniesienie znaków wysokościowych w gruncie
- zapewnienie niezbędnych czynników produkcji,
- prace przygotowawcze i pomiarowe,
- zakup i trwałe osadzenie znaku wysokościowego w gruncie,
- wykonanie operatu geodezyjnego powykonawczego,
- uporządkowanie terenu robót.

Wszelkie roboty w zakresie robót geodezyjnych wykonanie tyczenia geodezyjnego obiektu oraz geodezyjnej inwentaryzacji powykonawczej obiektu i sieci uzbrojenia terenu zgodnie z obowiązującymi przepisami.

10. PRZEPISY ZWIĄZANE

10.1. Normy

1. PN-S-02205 Drogi samochodowe. Roboty ziemne. Wymagania i badania.
2. PN-86/B-02480 Grunty budowlane. Określenia, symbole, podział i opis gruntów.

10.2. Inne dokumenty

1. Instrukcja techniczna 0-1. Ogólne zasady wykonywania prac geodezyjnych.
2. Instrukcja techniczna G-3. Geodezyjna obsługa inwestycji. Główny Urząd Geodezji i Kartografii, Warszawa, 1979
3. Instrukcja techniczna G-1. Geodezyjna osnowa pozioma, GUGiK, 1989
4. Instrukcja techniczna G-2. Wysokościowa osnowa geodezyjna, GUGiK, 1983
5. Instrukcja techniczna G-4. Pomiary sytuacyjne i wysokościowe, GUGiK, 1979
6. Wytyczne techniczne G-3.2 Pomiary realizacyjne, GUGiK, 1983
7. Wytyczne techniczne G-3.1 Osnowy realizacyjne, GUGiK, 1983.

M.20.02.00. ROBOTY ROZBIÓRKOWE

1. WSTĘP

1.1. Przedmiot specyfikacji

Przedmiotem niniejszej Specyfikacji Technicznej są wymagania dotyczące wykonania i odbioru robót związanych z przeprowadzaniem prac rozbiórkowych w ramach zadania: **PRZEBUDOWA DROGI POWIATOWEJ NR 1139G W M. DAMNO WRAZ Z PRZEBUDOWĄ MOSTU JNI 06240063.**

1.2. Zakres stosowania SST

Specyfikacja techniczna jest stosowana jako dokument przetargowy i kontraktowy przy zleceniu i realizacji robót wymienionych w punkcie 1.1.

1.3. Zakres robót objętych SST

Ustalenia zawarte w niniejszej specyfikacji dotyczą zasad prowadzenia robót rozbiórkowych w ramach inwestycji wymienionej w punkcie 1.1. niniejszej SST :

- Rozbiórka balustrady stalowej na moście,
- Rozbiórka bariery ochronnej stalowej na moście,
- Rozbiórka izolacji na moście,
- Rozbiórka żelbetowego ustroju nośnego,
- Rozbiórka żelbetowych, kamiennie-betonowych podpór mostu,
- Wyciągnięcie drewnianych pali zlokalizowanych pod podporami mostu,
- Odmulenie i oczyszczenie koryta rzeki do rzędnej wg projektu
- Karczowanie pni, usunięcie krzewów, krzaków i innych roślinności porostających w obrębie planowanych robót,
- Rozbiórka istniejących wpustów ulicznych wraz z wylotami (przykanalikami),
- Rozbiórka ścieku skarpowego z prefabrykatów betonowych,
- Rozbiórka istniejącej nawierzchni chodnika z płytek betonowych,
- Rozbiórka krawężnika betonowego wzdłuż chodnika,
- Rozbiórka istniejącej podbudowy (kostka kamienna, tłuczeń) średniej grubości ok. 20 cm,
- 1.4. Określenia podstawowe

Demontaż elementów - rozbiórka poszczególnych zdegradowanych elementów mostu i odcinka drogi stanowiącego dojazdu do obiektu.

1.5. Ogólne wymagania dotyczące robót

Wykonawca jest odpowiedzialny za jakość stosowanego sprzętu i wykonywanych robót oraz za ich zgodność z dokumentacją projektową, specyfikacją techniczną oraz zaleceniami Inspektora nadzoru.

2. MATERIAŁY

2.1. Ogólne wymagania dotyczące materiałów

Ogólne wymagania dotyczące materiałów, ich pozyskiwania i składowania, podano w SST D.M.00.00.00 „Wymagania ogólne”.

2.2. Składowanie materiałów z rozbiórki

Miejsce wywozu gruzu i innych materiałów z rozbiórki oraz ich utylizacja należy do Wykonawcy robót. Materiały podlegające odzyskowi stanowią własność Zamawiającego. Wykonawca ponosi koszt transportu materiału podlegającego odzyskowi na miejsce wskazane przez Zamawiającego. Pozostały gruz i materiały z rozbiórki są własnością Wykonawcy. Wykonawca uzgodni z Zamawiającym jaki materiał podlega odzyskowi i przekaże go na miejsce wskazane przez przedstawiciela Zamawiającego.

Miejsce składowania należy ustalić z Gminą Brześć Kujawski

3. SPRZĘT

3.1. Ogólne wymagania dotyczące sprzętu

Ogólne wymagania dotyczące sprzętu podano w SST D.M.00.00.00 „Wymagania ogólne”.

3.2. Sprzęt do rozbiórki

Do wykonania robót związanych z rozbiórką elementów dróg i mostu oraz urządzeń towarzyszących może być wykorzystany sprzęt podany poniżej, lub inny zaakceptowany przez Inspektora nadzoru:

- spycharki,
- ładowarki,
- żurawie samochodowe,
- samochody ciężarowe,

- zrywarki,
- piły tarczowe,
- wiertarki,
- palniki,
- młoty pneumatyczne,
- piły mechaniczne,
- frezarki nawierzchni,
- koparki.

4. TRANSPORT

4.1. Ogólne wymagania dotyczące transportu

Ogólne wymagania dotyczące transportu podano w SST D.M.00.00.00 „Wymagania ogólne”.

4.2. Transport materiałów z rozbiórki

Materiał z rozbiórki można przewozić dowolnym sprawnym technicznie środkiem transportu dostosowanymi do rodzaju przewożonego materiału.

5. WYKONANIE ROBÓT

5.1. Ogólne zasady wykonania robót

Ogólne zasady wykonania robót podano w SST D.M.00.00.00 „Wymagania ogólne”.

5.2. Wykonanie robót rozbiórkowych

Przed przystąpieniem do rozbiórki obiektu Wykonawca opracuje Projekt roboczy rozbiórki istniejącego mostu stałego, w którym uwzględni:

- technologie rozbiórki,
- sposób posadowienia rusztowań i konstrukcji wsporczych,
- kolejność prowadzenia robót rozbiórkowych,
- zasady bezpieczeństwa i higieny pracy podczas prowadzenia robót rozbiórkowych,
- sposób usunięcia posadowienia rusztowań i konstrukcji wsporczych po zakończeniu robót rozbiórkowych.

Projekt roboczy rozbiórki istniejącego mostu stałego należy przedstawić Inspektorowi nadzoru do akceptacji, a do robót objętych Projektem można przystąpić po uzyskaniu zatwierdzenia od Inspektora nadzoru.

Roboty rozbiórkowe obejmują usunięcie z terenu budowy wszystkich elementów istniejącego mostu wraz z warstwami konstrukcyjnymi drogi w zakresie określonym w Dokumentacji Projektowej, SST lub wskazanych przez Inspektora nadzoru.

Jeśli dokumentacja projektowa nie zawiera dokumentacji inwentaryzacyjnej rozbiórkowej, Inspektor nadzoru może polecić Wykonawcy sporządzenie takiej dokumentacji, w której zostanie określony przewidziany odzysk materiałów.

Roboty rozbiórkowe można wykonywać mechanicznie lub ręcznie w sposób określony w SST lub przez Inspektora nadzoru.

Wszystkie elementy możliwe do powtórnego wykorzystania powinny być usuwane bez powodowania zbędnych uszkodzeń. O ile uzyskane elementy nie stają się własnością Wykonawcy, powinien on przewieźć je na miejsce wskazane przez Zamawiającego.

Elementy i materiały, które zgodnie z niniejszą SST stają się własnością Wykonawcy, powinny być usunięte z terenu budowy na składowisko Wykonawcy.

Wykopy powstałe po rozbiórce znajdujące się w miejscach, gdzie zgodnie z dokumentacją projektową będą wykonane wykopy drogowe, powinny być tymczasowo zabezpieczone. W szczególności należy zapobiec gromadzeniu się w nich wody opadowej.

Doły w miejscach, gdzie nie przewiduje się wykonania wykopów drogowych należy wypełnić, warstwami, odpowiednim gruntem do poziomu otaczającego terenu i zagęścić zgodnie z wymaganiami określonymi w SST M.11.01.04.

Rusztowania, konstrukcje podparć i pomosty dla robót rozbiórkowych wykonawca musi wykonać na własny koszt i przedłożyć ich projekt do zatwierdzenia Inspektorowi nadzoru.

Uwaga: Miejsce wywozu i utylizacja należy do Wykonawcy robót. Materiały podlegające odzyskowi stanowią własność Zamawiającego. Wykonawca ponosi koszt transportu materiału podlegającego odzyskowi na miejsce wskazane przez Zamawiającego. Wykonawca uzgodni z Zamawiającym jaki materiał podlega odzyskowi i przekaże go na miejsce wskazane przez przedstawiciela Zamawiającego.

Pozostały materiał jest własnością Wykonawcy.

Zamawiający przewiduje odzysk:

- tablic i znaków drogowych,
- słupków prowadzących,
- barier sprężystych,
- ogrodzenia drogi tymczasowej
- oraz destruktu bitumicznego.

Miejsce składowania to obwód Wolsztyn, ewentualnie obwód Opalenica dla destruktu bitumicznego

6. KONTROLA JAKOŚCI ROBÓT

6.1. Ogólne zasady kontroli jakości robót

Ogólne zasady kontroli jakości robót podano w SST D.M.00.00.00 „Wymagania ogólne”.

6.2. Kontrola jakości robót rozbiórkowych

Kontrola jakości robót polega na wizualnej ocenie kompletności wykonanych robót rozbiórkowych oraz sprawdzeniu stopnia uszkodzenia elementów przewidzianych do powtórnego wykorzystania. Zagęszczenie gruntu wypełniającego powinno spełniać odpowiednie wymagania określone w SST M.11.01.04.

7. OBMIAR ROBÓT

7.1. Ogólne zasady obmiaru robót

Ogólne zasady obmiaru robót podano w SST D.M.00.00.00 „Wymagania ogólne”.

7.2. Jednostka obmiarowa

Jednostka obmiarowa robót związanych z rozbiórką elementów określona jest w przedmiarze.

8. ODBIÓR ROBÓT

Ogólne zasady odbioru robót podano w SST D.M.00.00.00 „Wymagania ogólne”.

9. PODSTAWA PŁATNOŚCI

9.1. Ogólne ustalenia dotyczące podstawy płatności

Ogólne ustalenia dotyczące podstawy płatności podano w SST D.M.00.00.00 „Wymagania ogólne”.

9.2. Cena jednostki obmiarowej

Cena wykonania robót obejmuje:

- ▲ prace pomiarowe i roboty przygotowawcze,
- ▲ wykonanie rysunków roboczych pomostów i rusztowań oraz przedstawienie sposobu rozbiórki,
- ▲ wykonanie i demontaż rusztowań i pomostów roboczych,
- ▲ wyznaczenie powierzchni przeznaczonej do rozbiórki,
- ▲ zabezpieczenie terenu rozbiórek,
- ▲ wykonanie osłon zabezpieczających przed spadaniem gruzu,
- ▲ cięcie nawierzchni,
- ▲ rozkucie zerwanie nawierzchni,
- ▲ rozbiórka podbudowy,
- ▲ pozostałe rozbiórki zależnie od asortymentu,
- ▲ przesortowanie materiału uzyskanego z rozbiórki,
- ▲ załadunek, wywiezienie i wyładunek materiałów z rozbiórki,
- ▲ opłata za wysypisko i utylizację odpadów,
- ▲ wyrównanie podłoża i uporządkowanie terenu rozbiórki,
- ▲ transport materiałów podlegających odzyskowi w miejsce wskazane przez Zamawiającego.

10. PRZEPISY ZWIĄZANE